



КРАТКИЙ КАТАЛОГ 2024



60 ЛЕТ

Remaks
Pneumatics

Онлайн подбор аналогов

На сайте

В Telegram



remaks.ru/analogs



[@remaks_bot](https://t.me/remaks_bot)

Краткий каталог 2024

Июнь 2024

ООО «Пемакс Рус»
420073, г. Казань, ул. А. Кутуя, 86Д
Тел.: 8 800 500 48 89
E-mail: order@pemaks.ru
www.pemaks.ru

[Telegram-канал](#)



	■ О КОМПАНИИ	4
ПНЕВМОЦИЛИНДРЫ		
	■ СТАНДАРТНЫЕ ПНЕВМОЦИЛИНДРЫ	6
	■ ДВУХШТОКОВЫЕ ПНЕВМОЦИЛИНДРЫ	9
	■ ПНЕВМОЦИЛИНДРЫ НА ШПИЛЬКАХ	10
	■ КРУГЛЫЕ ПНЕВМОЦИЛИНДРЫ	16
	■ КОМПАКТНЫЕ ПНЕВМОЦИЛИНДРЫ	22
	■ ПРИВОДЫ С НАПРАВЛЯЮЩИМИ	48
	■ ПРОЧИЕ ИЗДЕЛИЯ	51
	■ БЕСШТОКОВЫЕ ПНЕВМОЦИЛИНДРЫ	52
ПОДГОТОВКА ВОЗДУХА		
	■ КОМБИНАЦИИ БЛОКОВ ПОДГОТОВКИ ВОЗДУХА	64
	■ ФИЛЬТРЫ-РЕГУЛЯТОРЫ ДАВЛЕНИЯ	66
	■ РЕГУЛЯТОРЫ ДАВЛЕНИЯ	67
	■ ЛУБРИКАТОРЫ	68
	■ ПРОПОРЦИОНАЛЬНЫЕ РЕГУЛЯТОРЫ ДАВЛЕНИЯ	69
	■ ПРЕЦИЗИОННЫЕ РЕГУЛЯТОРЫ ДАВЛЕНИЯ	70
	■ ИЗДЕЛИЯ ДЛЯ ВЫСОКОГО ДАВЛЕНИЯ	72
	■ ДАТЧИКИ ДАВЛЕНИЯ	74
	■ МАНОМЕТРЫ И ВАКУУМЕТРЫ	76
РАСПРЕДЕЛИТЕЛИ, ПНЕВМООСТРОВА		
	■ СТАНДАРТНЫЕ РАСПРЕДЕЛИТЕЛИ С ЭЛЕКТРОУПРАВЛЕНИЕМ	80
	■ РАСПРЕДЕЛИТЕЛИ С ПНЕВМОУПРАВЛЕНИЕМ	85
	■ РУЧНЫЕ РАСПРЕДЕЛИТЕЛИ	92
	■ КОМПАКТНЫЕ РАСПРЕДЕЛИТЕЛИ С ЭЛЕКТРОУПРАВЛЕНИЕМ	94
	■ СТАНДАРТНЫЕ ПНЕВМООСТРОВА	100
	■ КОМПАКТНЫЕ ПНЕВМООСТРОВА	103
ВАКУУМНАЯ ТЕХНИКА		
	■ ЭЖЕКТОРЫ	106
	■ ВАКУУМ-ФИЛЬТРЫ	114
	■ КОМПЕНСАТОРЫ ВЫСОТЫ	116
	■ ВАКУУМНЫЕ ПРИСОСКИ	118
ФИТИНГИ, ДРОССЕЛИ, КЛАПАНЫ, ГЛУШИТЕЛИ, ТРУБКИ		
	■ МИНИ ФИТИНГИ	122
	■ СТАНДАРТНЫЕ ФИТИНГИ	123
	■ МЕТАЛЛИЧЕСКИЕ ФИТИНГИ	125
	■ РЕЗЬБОВЫЕ СОЕДИНЕНИЯ	126
	■ ФИТИНГИ ИЗ НЕРЖАВЕЮЩЕЙ СТАЛИ	127
	■ ДРОССЕЛИ, КЛАПАНЫ, ГЛУШИТЕЛИ	128
	■ ТРУБКИ	130

О КОМПАНИИ

Remaks Pneumatics — компания - производитель высококачественной промышленной пневмоавтоматики, основанная в 1963 г. в Турции.

Продукция компании является признанным эталоном отрасли и экспортируется в более чем 70 стран.

Использование передового производственного оборудования, постоянная инновация продукции и кропотливая работа с клиентами обеспечивают успех и непрерывный рост компании и её партнеров.

Отвечая на запросы рынка, мы постоянно расширяем наш ассортимент, который сейчас насчитывает свыше 10 000 стандартных изделий:

- пневмоцилиндры;
- распределители и пневмоострова;
- изделия для подготовки воздуха;
- пневмоприводы;
- вакуумная техника;
- датчики;
- фитинги;
- трубки;
- специальные пневмоцилиндры;
- другие изделия.

На нашей фабрике в городе Диловасы ежедневно производится и отгружается тысячи единиц разнообразных изделий, каждое из которых проходит контроль качества и соответствует строгим мировым стандартам.



*Фабрика Remaks
г. Диловасы, Турция*



КРАТКАЯ ИСТОРИЯ КОМПАНИИ

1963

Братья Бешер Эрдоган и Мехмет начали производство болтов, гаек и муфт для гидравлических рукавов в небольшой мастерской площадью 60 м².

1974

Ремакс начала разрабатывать и производить первые пневматические цилиндры в Турции.

1986

В связи с расширением, компания перенесла производства на фабрику площадью 1800 м².

1990

Запуск производства специальных цилиндров.

2000

Чтобы продолжить развитие современных методов производства и техники, Ремакс расширила свою фабрику на 1000 м².

2020

Перенос производства на новую фабрику в г. Диловасы.

2021

Отвечая на потребности клиентов и стратегических партнёров, мы дополнили нашу продуктовую линейку пневмоостровами, блоками подготовки воздуха, фитингами и клапанами.

2022

Открытие представительства в России. Запуск производства стандартных цилиндров по ISO 15552 и компактных цилиндров по ISO 21287 в России

2024

Расширение ассортимента производимых изделий в России:

- цилиндры на шпильках;
- круглые цилиндры по ISO 6432;
- цилиндры с противоположной платформой;
- H-образные направляющие.

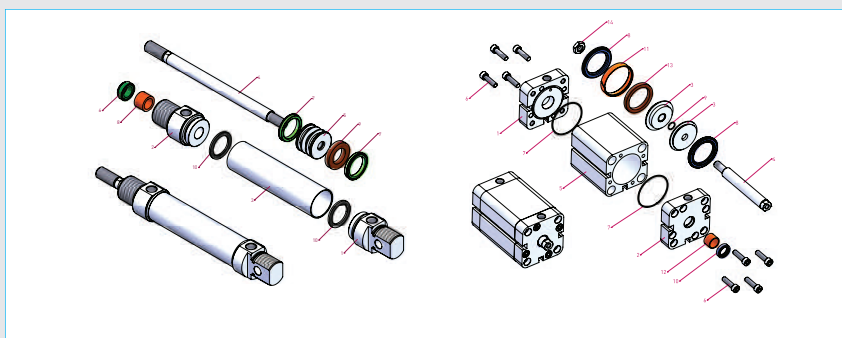

ПНЕВМОЦИЛИНДРЫ ISO 15552 Ø32 - Ø125 мм

ПНЕВМОЦИЛИНДРЫ

СТАНДАРТНЫЕ ПНЕВМОЦИЛИНДРЫ

ТЕХНИЧЕСКИЕ ХАРАКТЕРИСТИКИ		ПОЛИУРЕТАН				VITON (ВИТОН)		
Макс. рабочее давление	бар					10		
Рабочая температура	°C	от - 20 до + 80				от - 30 до + 150		
Рабочая среда		Сжатый воздух. Возможна работа со смазкой (впоследствии требуется постоянная смазка)						
Диаметр поршня	мм	32 - 125						
Стандартный ход	мм	5 - 2800						
Опции		Удлиненная резьба на штоке, Внутренняя резьба на штоке, Специальная резьба на штоке, Удлиненный шток, Уплотнение Viton (Витон) для диапазона температур - 30 + 150 °C, Для диапазона температур - 40 + 80 °C, Уплотнение (скребок) штока поршня пластик, Уплотнение (скребок) штока поршня бронза + PU						
Демпфирование		Все модификации цилиндров с регулируемым демпфированием						
Опрос положения		Все модификации цилиндров с бесконтактным опросом положения (магнит)						
		Диаметр						
		32	40	50	63	80	100	125
Теор. усилие при 6 бар								
Выдвижение	Н	482	754	1178	1870	3016	4712	7363
Втягивание	Н	415	633	990	1682	2721	4418	6881

СЕРИЯ DMC Ø32 - Ø100 мм | ПНЕВМОЦИЛИНДРЫ ISO 15552

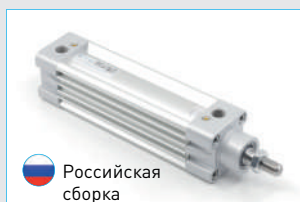

Российская сборка

Воспользуйтесь «Конфигуратором пневмоцилиндров DMC»: <https://www.pemaks.ru/configuration/seriya-dmc/>

Конфигуратор позволяет выбрать различные опции и поможет сформировать маркировку стандартных пневмоцилиндров серии DMC. Если у вас возникнут вопросы, напишите на почту технического отдела: support@pemaks.ru

Расшифровка маркировки

DMCA		- 63 -		- 100 -		M1			
Тип		Диаметр		Ход		Опции			
DMC	Двухстороннего действия с регулируемым демпфированием	A	Бесконтактный опрос положения (магнит). (Стандарт)	-	Нет (Стандарт)	32	...	M1	Удлиненная резьба на штоке
				D	Двухсторонний шток	40	25	M2	Внутренняя резьба на штоке
				DT	Полый двухсторонний шток	50	50	M3	Специальная резьба на штоке
						63	80	M4	Удлиненный шток
						80	100	K1	Уплотнение Viton (Витон) для диапазона температур - 20 + 150 °C
						100	125	T4	Для диапазона температур - 40 + 80 °C
							160	K5	Уплотнение (скребок) штока поршня пластик
							200	K6	Уплотнение (скребок) штока поршня бронза + PU
							250		
							300		
							320		
							350		
							400		
							500		
							600		
							700		
							800		
							900		
							1000		

СЕРИЯ ISPM Ø32 - Ø125 мм | ПНЕВМОЦИЛИНДРЫ ISO 15552



• **Высокая защита от коррозии**

Крышки цилиндра и корпус имеют элоксированное покрытие*, которое обеспечивает гигиену и высокую коррозионную защиту. Шток, сборочные винты и гайка штока изготовлены из нержавеющей стали.

* Представляет собой специальное покрытие поверхности алюминия, получаемое путем электрохимической обработки. Данное покрытие является очень твердым и устойчивым к износу, гарантирует высокую стойкость к коррозии и агрессивным средам.

Расшифровка маркировки

ISPM		- 32 -	050 -	M1
Тип		Диаметр	Ход	Опции
ISPM Двухстороннего действия с демпфированием и бесконтактным опросом положения	- Нет (стандарт)	32	...	M1 Удлиненная резьба на штоке
	D Двухсторонний шток	40	50	M2 Внутренняя резьба на штоке
		50	100	
	DT Полый двухсторонний шток	63	160	M3 Специальная резьба на штоке
		80	200	
		100	250	
125		300		
			350	M4 Удлиненный шток
			400	
			450	
			500	K5 Уплотнение (скребок) штока поршня пластик
				K6 Уплотнение (скребок) штока поршня бронза + PU

РАЗМЕРЫ DMS, ISPM | ПНЕВМОЦИЛИНДРЫ ISO 15552

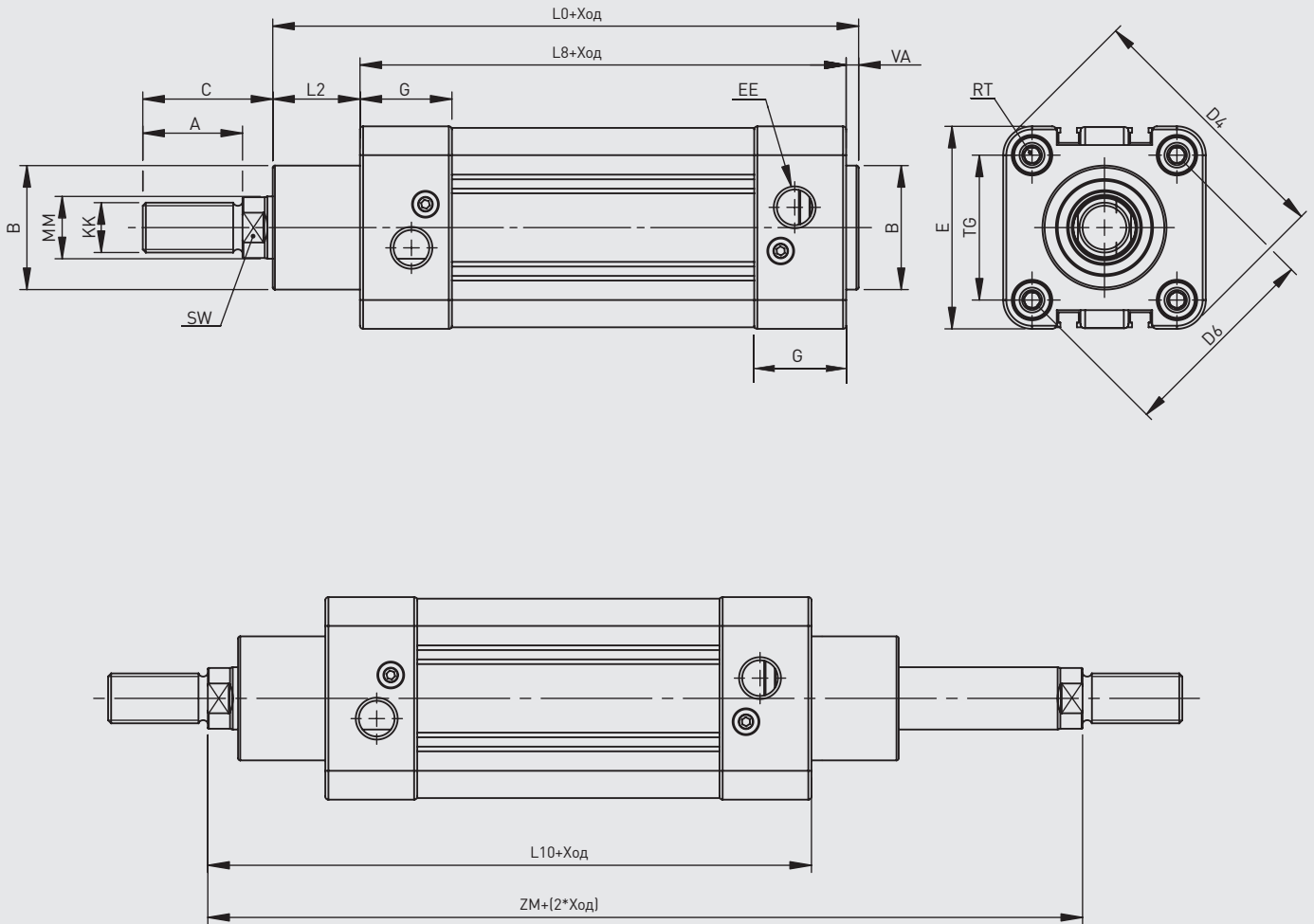

Диаметр	C	A	TG	MM	KK	B	D4	E	D6	RT	L0	L8	L2	VA	G	L10	ZM	SW	EE
32	30	22	32.5	12	M10x1.25	30	59	45	46	M6	116	94	18	4	25	120	146	10	G1/8"
40	34	24	38	16	M12x1.25	35	70.2	54	53.7	M6	129	105	20	4	27	135	165	13	G1/4"
50	41	32	46.5	20	M16x1.5	40	84.2	65	65.7	M8	138	106	28	4	29.5	143	180	17	G1/4"
63	42	32	56.5	20	M16x1.5	45	99.5	76	80	M8	152	121	27	4	34.5	158	195	17	G3/8"
80	52	40	72	25	M20x1.5	45	123.8	94	101.8	M10	167	128	34	4	35	174	220	22	G3/8"
100	52.5	40	89	25	M20x1.5	55	148.8	112	125.9	M10	182.5	138	38.5	4	38	189	240	22	G1/2"
125	73	54	110	32	M27x2	60	179.5	134	155.5	M12	213	160	46	6	44	225	290	27	G1/2"

СЕРИЯ PTR $\varnothing 32 - \varnothing 100$ мм



- Двухштоковый цилиндр
- Защита от проворота

Теоретическое усилие при 6 бар		Диаметр					
		32	40	50	63	80	100
Выдвижение	H	482	754	1178	1870	3016	4712
Втягивание	H	422	660	1042	1628	2638	4333

Расшифровка маркировки

PTRM	80	100	K1
Тип	Диаметр	Ход	Опции
PTRM Двухстороннего действия с демпфированием и бесконтактным опросом положения	32 40 50 63 80 100	... 25 50 80 100 125 160 200 250 300 320 350 400 500	K1 Уплотнение Viton (Витон) для диапазона температур - 30 + 150 °C

РАЗМЕРЫ PTR

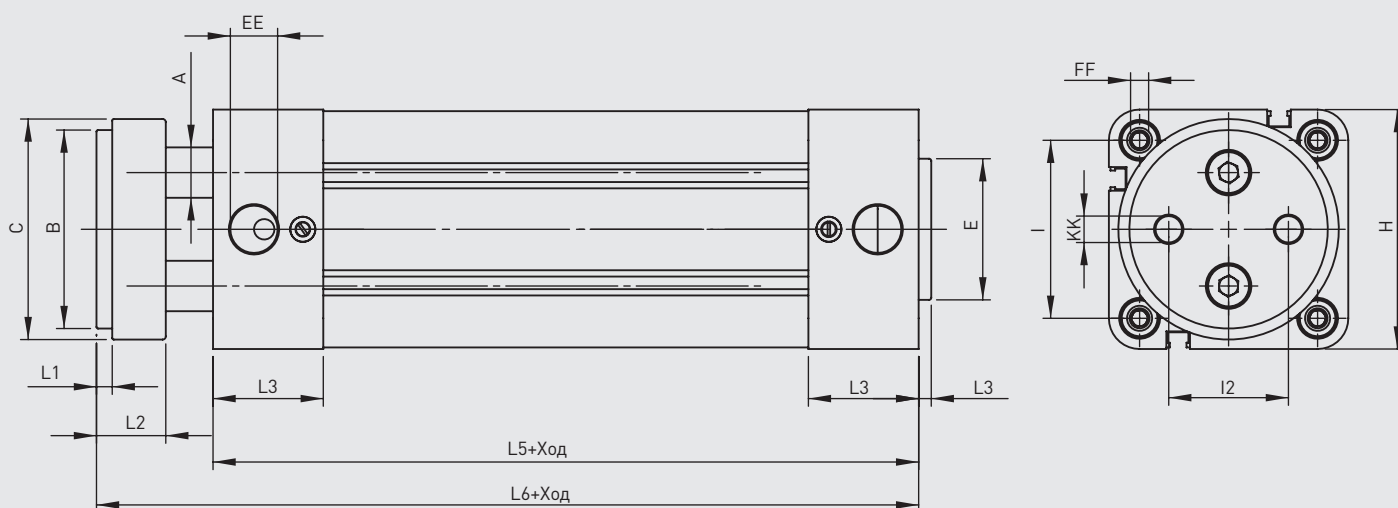

Диаметр	A	B	C	L1	L2	L3	L4	L5	L6	I	I2	EE	FF	KK	H	E
32	8	32	35	4	15	29	4	100	127	32.5	19	G1/8"	M6	M6	45	30
40	10	40	45	4	16	33	4	114	143	38	23	G1/4"	M6	M8	54	35
50	12	50	55	5	18	34	4	116	150	46.5	30	G1/4"	M8	M8	65	40
63	16	63	70	5	22	35	4	124	161	56.5	38	G3/8"	M8	M10	76	45
80	20	80	95	6	24	35	4	134	174	72	50	G3/8"	M10	M12	94	45
100	20	100	115	6	24	37	4	140	180	89	70	G3/8"	M10	M12	112	55

ПНЕВМОЦИЛИНДРЫ НА ШПИЛЬКАХ Ø32 - Ø320 мм | ПНЕВМОЦИЛИНДРЫ ISO 15552

ПНЕВМОЦИЛИНДРЫ

ПНЕВМОЦИЛИНДРЫ НА ШПИЛЬКАХ

ТЕХНИЧЕСКИЕ ХАРАКТЕРИСТИКИ		ПОЛИУРЕТАН					VITON (ВИТОН)					
Макс. рабочее давление	бар	10										
Рабочая температура	°C	от - 20 до + 80					от - 30 до + 150					
Рабочая среда		Сжатый воздух. Возможна работа со смазкой (впоследствии требуется постоянная смазка)										
Диаметр поршня	мм	32 - 320										
Стандартный ход	мм	5 - 2800										
Опции		Удлиненная резьба на штоке, Внутренняя резьба на штоке, Специальная резьба на штоке, Удлиненный шток, Уплотнение Viton (Витон) для диапазона температур - 30 + 150 °C, Для диапазона температур - 40 + 80 °C, Уплотнение (скребок) штока поршня пластик, Уплотнение (скребок) штока поршня бронза + PU										
Демпфирование		Без демпфирования / С регулируемым демпфированием										
Опрос положения		Нет / С бесконтактным опросом положения (магнит)										
		Диаметр										
		32	40	50	63	80	100	125	160	200	250	320
Теор. усилие при 6 бар												
Выдвижение	Н	482	754	1178	1870	3016	4712	7360	12064	18850	29450	48250
Втягивание	Н	415	633	990	1682	2721	4418	6880	11310	18096	28270	46380

СЕРИЯ PST Ø32 - Ø125 мм | ПНЕВМОЦИЛИНДРЫ ISO 15552



Расшифровка маркировки

PST		Тип		Диаметр		Ход		M1	
								Опции	
PST	Двухстороннего действия с регулируемым демпфированием	A	Бесконтактный опрос положения (магнит). (Стандарт)	-	Нет (Стандарт)	32	...	M1	Удлиненная резьба на штоке
				D	Двухсторонний шток	40	25	M2	Внутренняя резьба на штоке
				DT	Полый двухсторонний шток	50	50	M3	Специальная резьба на штоке
						63	80	M4	Удлиненный шток
						80	100		
						100	125	K1	Уплотнение Viton (Витон) для диапазона температур - 30 + 150 °C
						125	160		
							200		
							250		
							300		
	320								
	350	K6	Уплотнение (скребок) штока поршня бронза + PU						
	400								
	500								
	600								
	700								
	800								
	900								
	1000								

РАЗМЕРЫ PST | ПНЕВМОЦИЛИНДРЫ ISO 15552

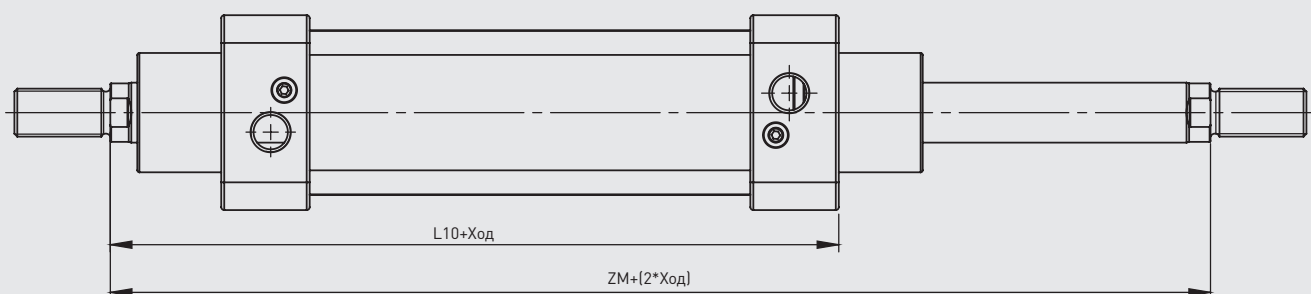
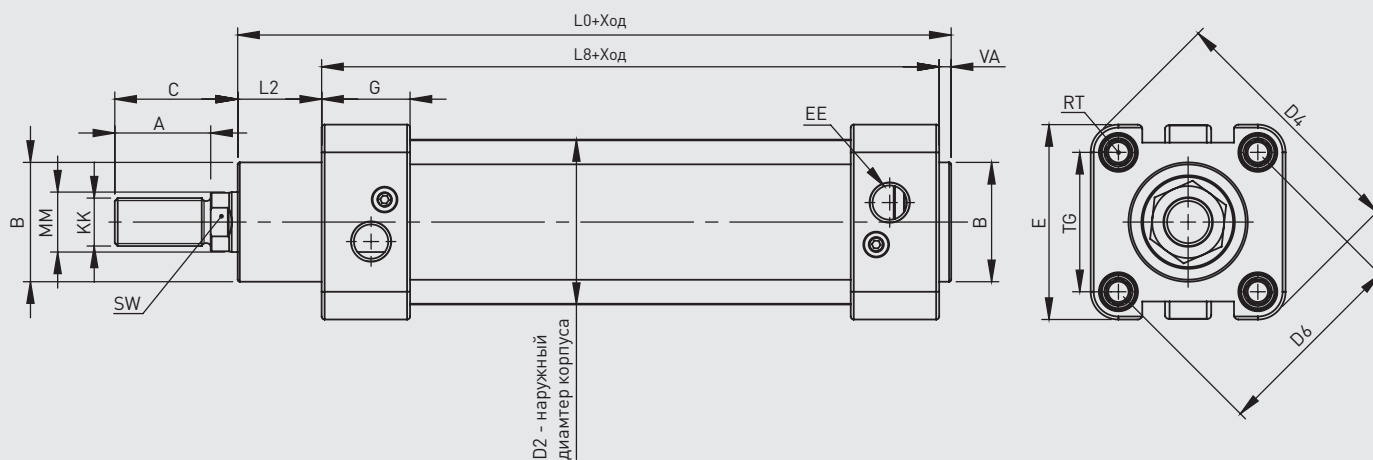

Диаметр	C	A	TG	MM	KK	D2	B	D4	E	D6	RT	L0	L8	L2	VA	G	L10	ZM	SW	EE
32	30	22	32.5	12	M10x1.25	37	30	59	45	46	M6	116	94	18	4	25	120	146	10	G1/8"
40	34	24	38	16	M12x1.25	45	35	70.2	54	53.7	M6	129	105	20	4	27	135	165	13	G1/4"
50	41	32	46.5	20	M16x1.5	55	40	84.2	65	65.7	M8	138	106	28	4	29.5	143	180	17	G1/4"
63	42	32	56.5	20	M16x1.5	68	45	99.5	76	80	M8	152	121	27	4	34.5	158	195	17	G3/8"
80	52	40	72	25	M20x1.5	85	45	123.8	94	101.8	M10	167	128	34	4	35	174	220	22	G3/8"
100	52.5	40	89	25	M20x1.5	107	55	148.8	112	125.9	M10	182.5	138	38.5	4	38	189	240	22	G1/2"
125	73	54	110	32	M27x2	133	60	179.5	134	155.5	M12	213	160	46	6	44	225	290	27	G1/2"

СЕРИЯ РМВ Ø125 - Ø320 мм | ПНЕВМОЦИЛИНДРЫ ISO 15552

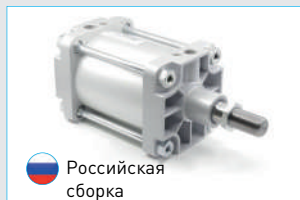

Российская сборка

Расшифровка маркировки

РМВУА				200	300	М1																
Тип				Диаметр	Ход	Опции																
РМВ	Двухстороннего действия	- Нет (Стандарт) У С демпфированием	- Нет (Стандарт)	125 160 200 250 320	... 25 50 80 100 125 160 200 250 300 320 350 400 500 600 700 800 900 1000	М1	Удлиненная резьба на штоке															
			- Нет (Стандарт)					D Двухсторонний шток DT Полый двухсторонний шток	М2	Внутренняя резьба на штоке												
			A Бесконтактный опрос положения (магнит). (Стандарт)								М3	Специальная резьба на штоке										
													М4	Удлиненный шток								
															K1	Уплотнение Viton (Витон) для диапазона температур - 20 + 150 °С						
																	T4	Для диапазона температур - 40 + 80 °С				
																			K5	Уплотнение (скребок) штока поршня пластик		
																					K6	Уплотнение (скребок) штока поршня бронза + PU

РАЗМЕРЫ РМВ | ПНЕВМОЦИЛИНДРЫ ISO 15552

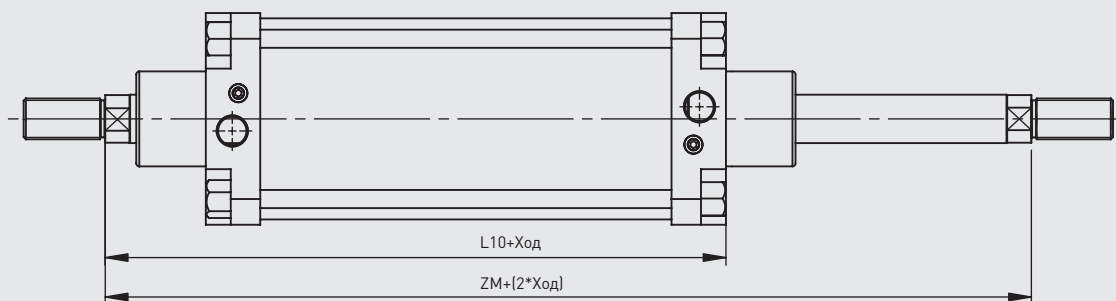
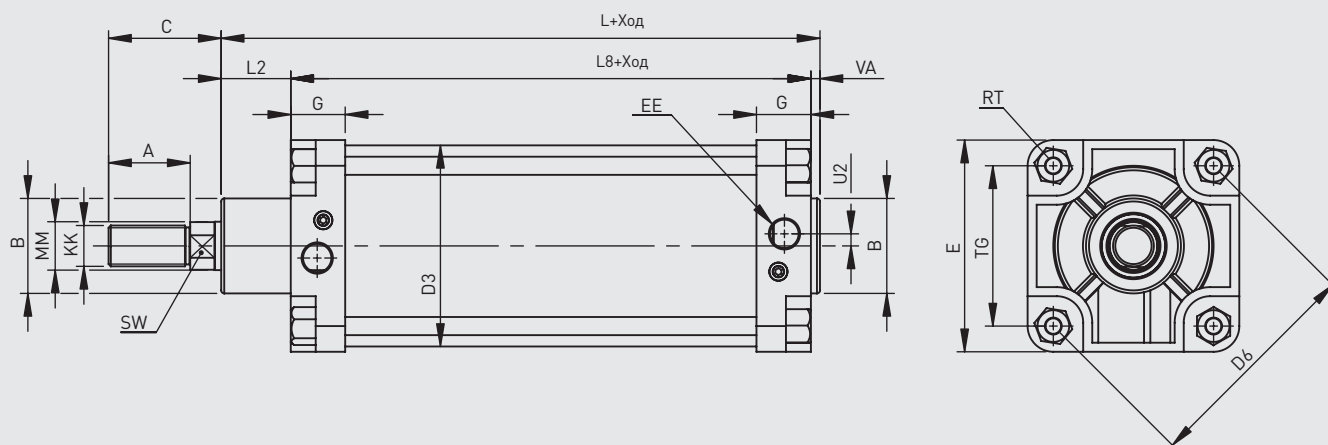

Диаметр	C	A	E	U2	MM	KK	B	D3	RT	D6	L	L8	L2	VA	G	TG	L10	ZM	SW	EE
125	73	54	145	11.5	32	M27x2	60	133	M12	155.5	213	160	46	6	44	110	225	290	27	G1/2"
160	97	72	186	13.5	40	M36x2	65	170	M16	198	243	180	55	6	47	140	260	340	36	G3/4"
200	102	72	220	13.5	40	M36x2	75	210	M16	247.5	253	180	65	6	47	175	275	370	36	G3/4"
250	122	84	270	14	50	M42x2	90	262	M20	311.1	281	200	69	10	51	220	305	410	46	G1"
320	134	96	340	20	63	M48x2	110	336	M24	381.8	314	220	82	10	56	270	340	460	55	G1"

ПРИНАДЛЕЖНОСТИ | ПНЕВМОЦИЛИНДРЫ ISO 1552

Опорная лапа АВ



Маркировка	Диаметр
AB-32	32
AB-40	40
AB-50	50
AB-63	63
AB-80	80
AB-100	100
AB-125	125
AB-160	160
AB-200	200
AB-250	250
AB-320	320

Фланец с осью EB



Маркировка	Диаметр
EB-32	32
EB-40	40
EB-50	50
EB-63	63
EB-80	80
EB-100	100
EB-125	125
EB-160	160
EB-200	200
EB-250	250
EB-320	320

Фланец с осью EBB с втулкой



Маркировка	Диаметр
EBB-32	32
EBB-40	40
EBB-50	50
EBB-63	63
EBB-80	80
EBB-100	100
EBB-125	125

Поворотный фланец DB



Маркировка	Диаметр
DB-32	32
DB-40	40
DB-50	50
DB-63	63
DB-80	80
DB-100	100
DB-125	125
DB-160	160
DB-200	200

Поворотный фланец DB-S из нержавеющей стали



Маркировка	Диаметр
DB-S-32	32
DB-S-40	40
DB-S-50	50
DB-S-63	63
DB-S-80	80
DB-S-100	100
DB-S-125	125

Поворотный фланец KEV



Маркировка	Диаметр
KEV-32	32
KEV-40	40
KEV-50	50
KEV-63	63
KEV-80	80
KEV-100	100
KEV-125	125
KEV-160	160
KEV-200	200

Фланец с осью EBS (Для поворотных фланцев KEV)



Маркировка	Диаметр
EBS-63	63
EBS-80	80

Опорная стойка YB



Маркировка	Диаметр
YB-32	32
YB-40	40
YB-50	50
YB-63	63
YB-80	80
YB-100	100
YB-125	125
YB-160	160
YB-200	200
YB-250	250
YB-320	320

Опорная стойка YBB с втулкой



Маркировка	Диаметр
YBB-32	32
YBB-40	40
YBB-50	50
YBB-63	63
YBB-80	80
YBB-100	100
YBB-125	125

Поворотный фланец EYB



Маркировка	Диаметр
EYB-32	32
EYB-40	40
EYB-50	50
EYB-63	63
EYB-80	80
EYB-100	100
EYB-125	125
EYB-160	160
EYB-200	200
EYB-250	250
EYB-320	320

Фланцевое крепление FB



Маркировка	Диаметр
FB-32	32
FB-40	40
FB-50	50
FB-63	63
FB-80	80
FB-100	100
FB-125	125
FB-160	160
FB-200	200
FB-250	250
FB-320	320

Вилкообразная головка CB



Маркировка	Диаметр	Резьба
CB2532	25-32	M10x1.25
CB40	40	M12x1.25
CB5063	50-63	M16x1.5
CB80100	80-100	M20x1.5
CB125	125	M27x2
CB160200	160-200	M36x2
CB250	250	M42x2
CB320	320	M48x2

Вилкообразная головка CB-S из нержавеющей стали



Маркировка	Диаметр	Резьба
CB-S-10	25-32	M10x1.25
CB-S-12	40	M12x1.25
CB-S-16	50-63	M16x1.5
CB-S-20	80-100	M20x1.5

Шарнирная головка KMB



Маркировка	Диаметр	Резьба
KMB10-1	25-32	M10x1.25
KMB12-1	40	M12x1.25
KMB16-1	50-63	M16x1.5
KMB20	80-100	M20x1.5
KMB30-1	125	M27x2
KMB35	160-200	M36x2
KMB40	250	M42x2
KMB50	320	M48x2

Гибкая соединительная муфта KA



Маркировка	Диаметр	Резьба
KA-25-32	25-32	M10x1.25
KA-40	40	M12x1.25
KA-50-63	50-63	M16x1.5
KA-80-100	80-100	M20x1.5
KA-125	125	M27x2
KA-160-200	160-200	M36x2

ПРИНАДЛЕЖНОСТИ | ПНЕВМОЦИЛИНДРЫ ISO 15552

Поворотная цапфа
ОЕВТ (Только для серии PMB и PST)



Маркировка	Диаметр
ОЕВТ-32	32
ОЕВТ-40	40
ОЕВТ-50	50
ОЕВТ-63	63
ОЕВТ-80	80
ОЕВТ-100	100
ОЕВТ-125	125
ОЕВТ-160	160
ОЕВТ-200	200
ОЕВТ-250	250
ОЕВТ-320	320

Поворотная цапфа
ОЕКВ (Только для передних/задних крышек)



Маркировка	Диаметр
ОЕКВ-32	32
ОЕКВ-40	40
ОЕКВ-50	50
ОЕКВ-63	63
ОЕКВ-80	80
ОЕКВ-100	100
ОЕКВ-125	125

Поворотная цапфа
ОЕВР (Только для серии ISOM)



Маркировка	Диаметр
ОЕВР-32	32
ОЕВР-40	40
ОЕВР-50	50
ОЕВР-63	63
ОЕВР-80	80
ОЕВР-100	100
ОЕВР-125	125

Опора центральной цапфы



Маркировка	Диаметр
DMB-32	32
DMB-40-50	40, 50
DMB-63-80	63, 80
DMB-100-125	100, 125
DMB-160-200	160, 200

Линейная направляющая PHS (скольжения)
• Ход: 5...1000 мм

Российская сборка



Маркировка	Диаметр
PHS-32	32
PHS-40	40
PHS-50	50
PHS-63	63
PHS-80	80
PHS-100	100

Линейная направляющая PNB (качения)



Маркировка	Диаметр
PNB-32	32
PNB-40	40
PNB-50	50
PNB-63	63
PNB-80	80
PNB-100	100

Фиксатор штока МК



Маркировка	Диаметр
МК-32	32
МК-40	40
МК-50	50
МК-63	63
МК-80	80
МК-100	100
МК-125	125

Держатель датчика положения



Маркировка	Диаметр
PMB 125 B	125
PMB 160 B	160
PMB 200 B	200
PMB 250-320 B	250-320

Ремкомплект



Маркировка	Диаметр	Совместимость
DMCA/FSK032	32	DMC, PMC, PNY
DMCA/FSK040	40	DMC, PMC, PNY
DMCA/FSK050	50	DMC, PMC, PNY
DMCA/FSK063	63	DMC, PMC, PNY
DMCA/FSK080	80	DMC, PMC, PNY
DMCA/FSK100	100	DMC, PMC, PNY
ISOM/FSK032	32	ISOM, PMT, ISPM, PAC
ISOM/FSK040	40	ISOM, PMT, ISPM, PAC
ISOM/FSK050	50	ISOM, PMT, ISPM, PAC
ISOM/FSK063	63	ISOM, PMT, ISPM, PAC
ISOM/FSK080	80	ISOM, PMT, ISPM, PAC
ISOM/FSK100	100	ISOM, PMT, ISPM, PAC
PMBYA/FSK125	125	PMBYA
PMBYA/FSK160	160	PMBYA
PMBYA/FSK200	200	PMBYA
PMBYA/FSK250	250	PMBYA
PMBYA/FSK320	320	PMBYA

Датчик положения



• RT (новая серия)

Маркировка	Контакт	Напряжение	Кол-во проводов	Транзистор	Длина провода [м]	Электр. присоединение
RT 110 (0.3 м)	Геркон	24 VDC	3	PNP	0.3	Открытый конец
RT 211 (2.5 м)	Геркон	24 VDC	2	PNP	2.5	Открытый конец
RT 212 (5 м)	Геркон	24 VDC	2	PNP	5	Открытый конец
RT 213 (7.5 м)	Геркон	24 VDC	2	PNP	7.5	Открытый конец
RT 214 (10 м)	Геркон	24 VDC	2	PNP	10	Открытый конец
RT 311 (2.5 м)	Геркон	24 VDC	3	PNP	2.5	Открытый конец
RT 312 (5 м)	Геркон	24 VDC	3	PNP	5	Открытый конец
RT 313 (7.5 м)	Геркон	24 VDC	3	PNP	7.5	Открытый конец
RT 314 (10 м)	Геркон	24 VDC	3	PNP	10	Открытый конец

• RV, RS, GMPI

Маркировка	Контакт	Напряжение	Кол-во проводов	Транзистор	Длина провода [м]	Электр. присоединение
RV 2l (2.5 м) (PNP)	Геркон	10/230 VDC/VAC	2	Нет	2.5	Открытый конец
RV 2l (5 м) (PNP)	Геркон	10/230 VDC/VAC	2	Нет	5	Открытый конец
RV 2l (10 м) (PNP)	Геркон	5-30 VDC	2	Нет	10	Открытый конец
RS 3l (2.5 м) (PNP)	Геркон	5-30 VDC	3	PNP	2.5	Открытый конец
RS 3l (5 м) (PNP)	Геркон	5-30 VDC	3	PNP	5	Разъем M8 (0.3 м) + кабель 5м
GMPI (3 м) (PNP)	Магнито-резистивный	5-30 VDC	3	PNP	3	Открытый конец

КРУГЛЫЕ ПНЕВМОЦИЛИНДРЫ ISO 6432 Ø8 - Ø25 мм

ПНЕВМОЦИЛИНДРЫ

КРУГЛЫЕ ПНЕВМОЦИЛИНДРЫ

ТЕХНИЧЕСКИЕ ХАРАКТЕРИСТИКИ		ПОЛИУРЕТАН			VITON (ВИТОН)		
Макс. рабочее давление	бар	10					
Рабочая температура	°C	от - 20 до + 80			от - 30 до + 150		
Рабочая среда		Сжатый воздух. Возможна работа со смазкой (впоследствии требуется постоянная смазка)					
Диаметр поршня	мм	8 - 25					
Стандартный ход	мм	5 - 500					
Опции		Удлиненная резьба на штоке, Внутренняя резьба на штоке, Специальная резьба на штоке, Удлиненный шток, Уплотнение Viton (Витон) для диапазона температур - 30 + 150 °C, Уплотнение (скребок) штока поршня пластик, Уплотнение (скребок) штока поршня бронза + PU,					
Демпфирование		Без демпфирования / С демпфированием					
Опрос положения		С бесконтактным опросом положения (магнит)					
Материал		Шток и корпус цилиндра изготовлены из нержавеющей стали, крышки алюминий/нержавеющая сталь					
		Диаметр					
		8	10	12	16	20	25
Теор. усилие при 6 бар							
Выдвижение	Н	24	41	55	105	165	266
Втягивание	Н	15	32	38	88	141	219

СЕРИЯ РМ Ø8 - Ø25 мм | КРУГЛЫЕ ПНЕВМОЦИЛИНДРЫ ISO 6432

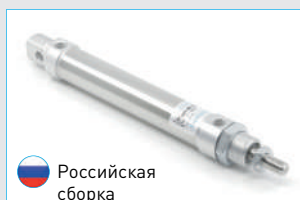

Расшифровка маркировки

РМУА				25	100	M2
Тип				Диаметр	Ход	Опции
PM	Двухстороннего действия	- Нет (стандарт)	- Нет (Стандарт)	8	...	M1 Удлиненная резьба на штоке
PMQ	Квадратный шток (Защита от проворота)	D Двухсторонний шток	Y С демпфированием	10	10	M2 Внутренняя резьба на штоке
PMS	Одностороннего действия (Пружина спереди)	DT Полый двухсторонний шток		12	25	M3 Специальная резьба на штоке
PME	Одностороннего действия (Пружина сзади)			16	50	M4 Удлиненный шток
				20	80	K1 Уплотнение Viton (Витон) для диапазона температур - 30 + 150 °C
				25	100	T4 Для диапазона температур - 40 + 80 °C
					125	K5 Уплотнение (скребок) штока поршня пластик
					160	K6 Уплотнение (скребок) штока поршня бронза + PU
					200	
					250	
					300	
					320	
					350	
					400	
					500	

СЕРИЯ PVS Ø8 - Ø25 мм | КРУГЛЫЕ ПНЕВМОЦИЛИНДРЫ ISO 6432



• Высокая защита от коррозии

Цилиндр изготовлен из нержавеющей стали.

Расшифровка маркировки

		PVSA	20	125	M1
		Тип	Диаметр	Ход	Опции
PVS	Двухстороннего действия	A	8 10 12 16 20 25	... 10 25 50 80 100 125 160 200 250 300 320 350 400 500	M1 Удлиненная резьба на штоке M2 Внутренняя резьба на штоке M3 Специальная резьба на штоке M4 Удлиненный шток K1 Уплотнение Viton (Витон) для диапазона температур - 30 + 150 °C K5 Уплотнение (скребок) штока поршня пластик K6 Уплотнение (скребок) штока поршня бронза + PU

РАЗМЕРЫ PVS Ø8 - Ø25 мм | КРУГЛЫЕ ПНЕВМОЦИЛИНДРЫ ISO 6432

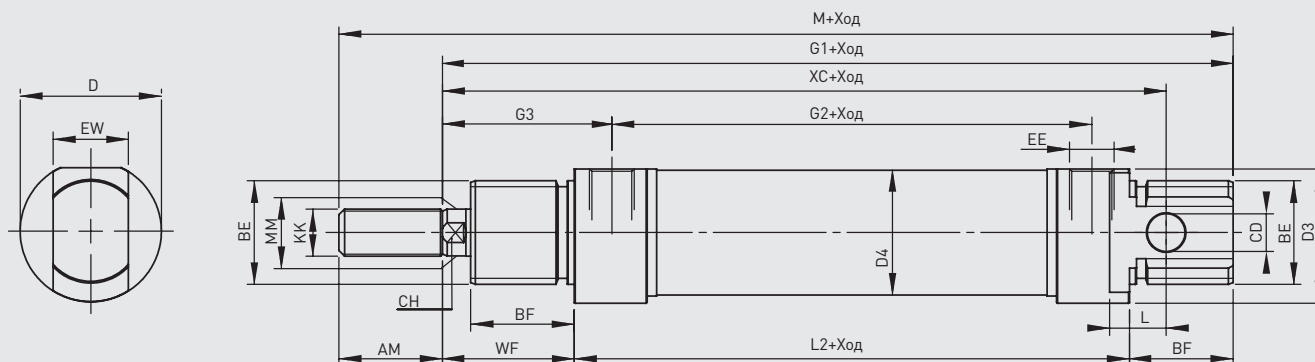

Диаметр	KK	MM	BE	D	EW	D4	D3	CD	AM	XC	G1	G2	L2	WF	BF	G3	L	CH	EE	M
8	M4	4	M12x1.25	16	8	9.27	15	4	12	64	74	36	38	16	12	21	6	/	M5	86
10	M4	4	M12x1.25	16	8	11.27	15	4	12	64	74	36	46	16	12	21	6	/	M5	86
12	M6	6	M16x1.5	19	12	13.27	18	6	16	75	88	38	48	22	18	27	9	5	M5	104
16	M6	6	M16x1.5	19	12	17.27	18	6	16	82	93	44	53	22	18	27	9	5	M5	109
20	M8	8	M22x1.5	27	16	21.27	25.5	8	20	95	111	51.5	67	24	20	32	12	7	G1/8"	131
25	M10x1.25	10	M22x1.5	30	16	26.5	28.5	8	22	104	118	52	68	28	22	36	12	9	G1/8"	140

КРУГЛЫЕ ПНЕВМОЦИЛИНДРЫ Ø32 - Ø100 мм

ТЕХНИЧЕСКИЕ ХАРАКТЕРИСТИКИ		ПОЛИУРЕТАН			VITON (ВИТОН)		
Макс. рабочее давление	бар				10		
Рабочая температура	°C	от - 20 до + 80			от - 30 до + 150		
Рабочая среда		Сжатый воздух. Возможна работа со смазкой (впоследствии требуется постоянная смазка)					
Диаметр поршня	мм	32 - 100					
Стандартный ход	мм	5 - 500					
Опции		Удлиненная резьба на штоке, Внутренняя резьба на штоке, Специальная резьба на штоке, Удлиненный шток, Уплотнение Viton (Витон) для диапазона температур - 30 + 150 °C, Уплотнение (скребок) штока поршня бронза + PU					
Демпфирование		Без демпфирования / С демпфированием					
Опрос положения		С бесконтактным опросом положения (магнит)					
Материал		Шток и корпус цилиндра изготовлены из нержавеющей стали, крышки алюминий/нержавеющая сталь					
		Диаметр					
		32	40	50	63	80	100
Теор. усилие при 6 бар							
Выдвижение	Н	482	754	1178	1870	3016	4712
Втягивание	Н	415	633	990	1682	2721	4418

СЕРИЯ PVB | КРУГЛЫЕ ПНЕВМОЦИЛИНДРЫ Ø32 - Ø100 мм



• Цилиндры Ø80 и Ø100 мм разборные

Расшифровка маркировки

		PVBYA		63	100	M1
		Тип		Диаметр	Ход	Опции
PVB	Двухстороннего действия	- Нет (Стандарт)	- Нет (Стандарт)	32	...	M1 Удлиненная резьба на штоке
		Y С демпфированием	A Бесконтактный опрос положения (магнит). (Стандарт)	40 50 63 80 100	25 50 80 100 125 160 200 250 300 320 350 400 500	M2 Внутренняя резьба на штоке M3 Специальная резьба на штоке M4 Удлиненный шток K1 Уплотнение Viton (Витон) для диапазона температур - 30 + 150 °C

СЕРИЯ PVS | КРУГЛЫЕ ПНЕВМОЦИЛИНДРЫ Ø32 - Ø100 мм



- Высокая защита от коррозии
- Цилиндры Ø80 и Ø100 мм разборные

Цилиндр изготовлен из нержавеющей стали.

Расшифровка маркировки

		PVSA	-	40	-	25	-	M1
		Тип		Диаметр		Ход		Опции
PVS	Двухстороннего действия	-	Нет (Стандарт)	-	Нет (Стандарт)	32	...	M1 Удлиненная резьба на штоке
		Y	С демпфированием	A	Бесконтактный опрос положения (магнит). (Стандарт)	40	25	M2 Внутренняя резьба на штоке
						50	50	M3 Специальная резьба на штоке
						63	80	M4 Удлиненный шток
						80	100	K1 Уплотнение Viton (Витон) для диапазона температур - 30 + 150 °C
						100	125	K6 Уплотнение (скребок) штока поршня бронза + PU
							160	
							200	
							250	
							300	
							320	
							350	
							400	
							500	

РАЗМЕРЫ PVB, PVS | КРУГЛЫЕ ПНЕВМОЦИЛИНДРЫ Ø32 - Ø100 мм

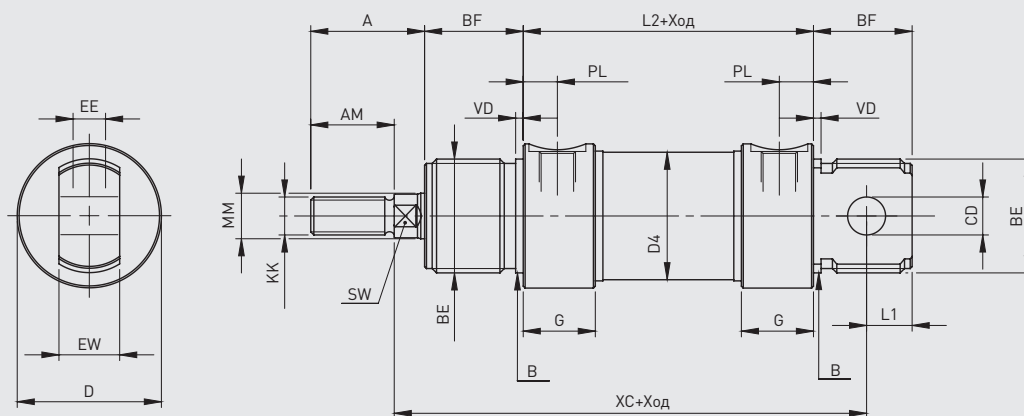

Диаметр	A	AM	BF	G	EW	MM	KK	D4	BE	D	CD	B	L2	L1	VD	PL	XC	SW	EE
32	30	22	26	19	16	12	M10x1.25	33.6	M30x1.5	38	10	30	69.5	12	2	9	117.5	10	G1/8"
40	33	24	30	25	18	16	M12x1.25	41.6	M38x1.5	46	12	38	84.6	14	3	12	139.6	13	G1/4"
50	43	32	33	25	21	20	M16x1.5	52.4	M45x1.5	57	16	45	86.2	16	3	12	147.2	17	G1/4"
63	44	32	33	28	21	20	M16x1.5	65.4	M45x1.5	70	16	45	94.2	16	3	13	156.2	17	G3/8"
80	52	40	38	30	28	25	M20x1.5	86	M55x2	89	16	55	119.5	16	3	15	191.5	22	G3/8"
100	52.5	40	38	35	28	25	M20x1.5	106	M55x2	109	20	55	133.5	20	3	17.5	202	22	G1/2"

ПРИНАДЛЕЖНОСТИ | КРУГЛЫЕ ПНЕВМОЦИЛИНДРЫ

Опорная лапа АВ



Маркировка	Диаметр
AB-8-10	8-10
AB-12-16	12-16
AB-20-25	20-25

Фланец с осью EB



Маркировка	Диаметр
EB-8-10	8-10
EB-12-16	12-16
EB-20-25	20-25

Фланцевое крепление FB



Маркировка	Диаметр
FB-8-10	8-10
FB-12-16	12-16
FB-20-25	20-25

Линейная направляющая PHS (скольжения)

• Ход: 5...1000 мм

Российская сборка



Маркировка	Диаметр
PHS-25	25
PHS-32	32
PHS-40	40
PHS-50	50
PHS-63	63
PHS-80	80
PHS-100	100

Датчик положения



• RT (новая серия)

Маркировка	Контакт	Напряжение	Кол-во проводов	Транзистор	Длина провода [м]	Электр. присоединение
RT 110 (0.3 м)	Геркон	24 VDC	3	PNP	0.3	Разъем M8 (0.3 м)
RT 211 (2.5 м)	Геркон	24 VDC	2	PNP	2.5	Открытый конец
RT 212 (5 м)	Геркон	24 VDC	2	PNP	5	Открытый конец
RT 213 (7.5 м)	Геркон	24 VDC	2	PNP	7.5	Открытый конец
RT 214 (10 м)	Геркон	24 VDC	2	PNP	10	Открытый конец
RT 311 (2.5 м)	Геркон	24 VDC	3	PNP	2.5	Открытый конец
RT 312 (5 м)	Геркон	24 VDC	3	PNP	5	Открытый конец
RT 313 (7.5 м)	Геркон	24 VDC	3	PNP	7.5	Открытый конец
RT 314 (10 м)	Геркон	24 VDC	3	PNP	10	Открытый конец

• RV, RS, GMPI

Маркировка	Контакт	Напряжение	Кол-во проводов	Транзистор	Длина провода [м]	Электр. присоединение
RV 2I (2.5 м) (PNP)	Геркон	10/230 VDC/VAC	2	Нет	2.5	Открытый конец
RV 2I (5 м) (PNP)	Геркон	10/230 VDC/VAC	2	Нет	5	Открытый конец
RV 2I (10 м) (PNP)	Геркон	5-30 VDC	2	Нет	10	Открытый конец
RS 3I (2.5 м) (PNP)	Геркон	5-30 VDC	3	PNP	2.5	Открытый конец
RS 3I (5 м) (PNP)	Геркон	5-30 VDC	3	PNP	5	Разъем M8 (0.3 м) + кабель 5м
GMPI (3 м) (PNP)	Магнито-резистивный	5-30 VDC	3	PNP	3	Открытый конец

Линейная направляющая PNB (качения)



Маркировка	Диаметр
PNB-32	32
PNB-40	40
PNB-50	50
PNB-63	63
PNB-80	80
PNB-100	100

Вилкообразные головки СВ



Маркировка	Диаметр	Резьба
CB0810	8-10	M4x0.7
CB1216	12-16	M6x1
CB20	20	M8x1.25
CB2532	25-32	M10x1.25
CB40	40	M12x1.25
CB5063	50-63	M16x1.5
CB80100	80-100	M20x1.5

Вилкообразная головка СВ-5 из нержавеющей стали



Маркировка	Диаметр	Резьба
CB-S-06	12-16	M6x1
CB-S-08	20	M8x1.25
CB-S-10	25-32	M10x1.25
CB-S-12	40	M12x1.25
CB-S-16	50-63	M16x1.5
CB-S-20	80-100	M20x1.5

Держатель датчиков положения (Хомут)



Маркировка	Диаметр
F 113 B	10
F 133 B	12
F 173 B	16
F 213 B	20
F 263 B	25

Шарнирная головка КМВ



Маркировка	Диаметр	Резьба
KMB6	12-16	M6x1
KMB8	20	M8x1.25
KMB10-1	25-32	M10x1.25
KMB12-1	40	M12x1.25
KMB16-1	50-63	M16x1.5
KMB20	80-100	M20x1.5

Гибкая соединительная муфта КА



Маркировка	Диаметр	Резьба
KA-12-16	12-16	M6x1
KA-20	20	M8x1.25
KA-25-32	25-32	M10x1.25
KA-40	40	M12x1.25
KA-50-63	50-63	M16x1.5
KA-80-100	80-100	M20x1.5

ДЛЯ ЗАМЕТОК

ПНЕВМОЦИЛИНДРЫ

ПРИНАДЛЕЖНОСТИ

КОМПАКТНЫЕ ПНЕВМОЦИЛИНДРЫ ISO 21287

ПНЕВМОЦИЛИНДРЫ

КОМПАКТНЫЕ ПНЕВМОЦИЛИНДРЫ

ТЕХНИЧЕСКИЕ ХАРАКТЕРИСТИКИ		ПОЛИУРЕТАН					VITON (ВИТОН)				
Макс. рабочее давление	бар						10				
Рабочая температура	°C	от - 20 до + 80					от - 30 до + 150				
Рабочая среда		Сжатый воздух. Возможна работа со смазкой (впоследствии требуется постоянная смазка)									
Диаметр поршня	мм	16 - 100					5 - 500				
Стандартный ход	мм						Удлиненная резьба на штоке, Специальная резьба на штоке,				
Опции		Удлиненный шток, Уплотнение Viton (Витон) для диапазона температур - 30 + 150 °C									
Демпфирование		Без демпфирования									
Опрос положения		Все модификации цилиндров с бесконтактным опросом положения (магнит)									
		Диаметр									
		12	16	20	25	32	40	50	63	80	100
Теор. усилие при 6 бар											
Выдвижение	Н	68	121	188	295	482	754	1178	1869	3014	4710
Втягивание	Н	51	90	141	247	415	687	1058	1750	2829	4522

СЕРИЯ РК Ø12 - Ø25 мм | КОМПАКТНЫЕ ПНЕВМОЦИЛИНДРЫ ISO 21287



Расшифровка маркировки

РКА				25	100	M2	
Тип				Диаметр	Ход	Опции	
РК	Двухстороннего действия	-	(Стандарт)	- Внутренняя резьба на штоке (Стандарт)	А Бесконтактный опрос положения (магнит). (Стандарт)	M1 Удлиненная резьба на штоке	
		D	Двухсторонний шток			M3 Специальная резьба на штоке	
		Y	Противоповоротная платформа			T Наружная резьба на штоке	M4 Удлиненный шток
							K1 Уплотнение Viton (Витон) для диапазона температур - 30 + 150 °C
PKS	Одностороннего действия (Пружина спереди)	Y	Противоповоротная платформа	T Наружная резьба на штоке	А Бесконтактный опрос положения (магнит). (Стандарт)	M1 Удлиненная резьба на штоке	
							PKE

РАЗМЕРЫ РК $\varnothing 12 - \varnothing 25$ мм | КОМПАКТНЫЕ ПНЕВМОЦИЛИНДРЫ ISO 21287

$\varnothing 12 - \varnothing 16$

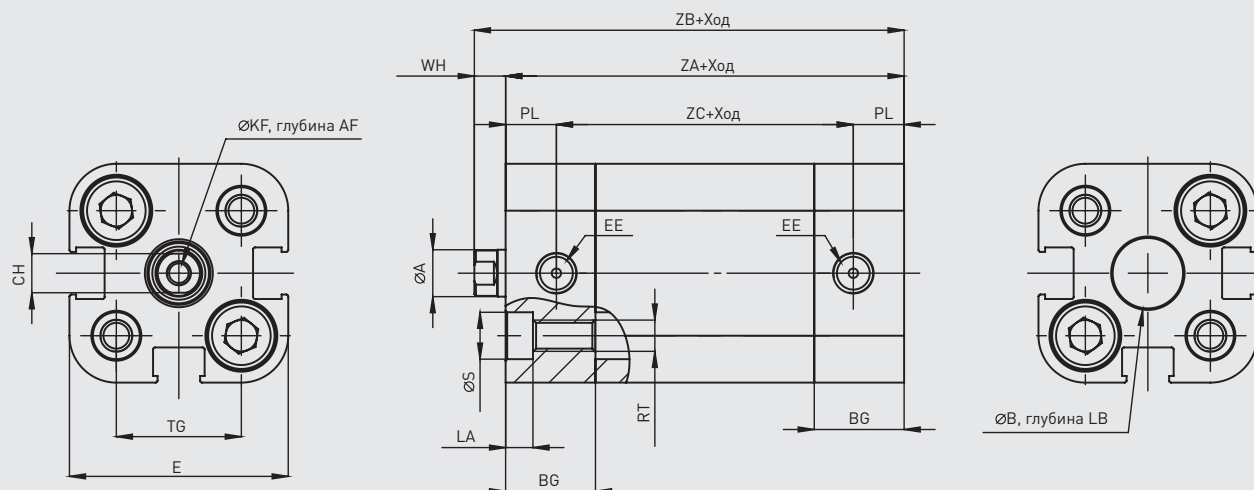

$\varnothing 20 - \varnothing 25$

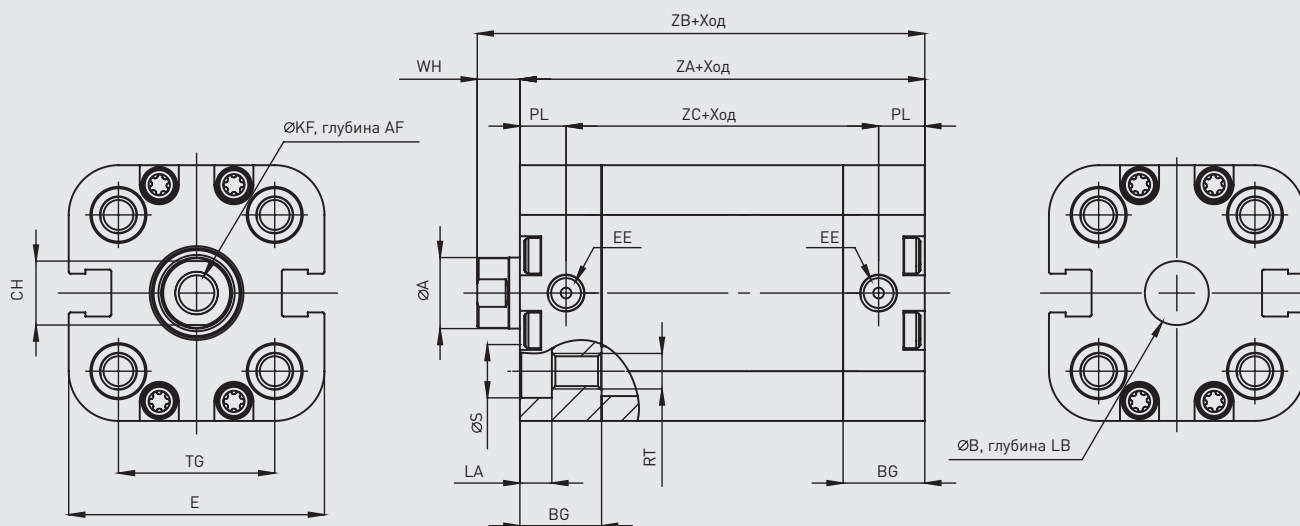

Диаметр	A	CH	WH	ZA	ZB	ZC	KF	AF	TG	E	PL	B	LB	LA	BG	S	RT	EE
12	6	5	4	36	40	23	M3	8	16	28	6.5	9	2.1	3.5	11.5	6	M4	M5x0.8
16	8	7	5	37	42	24	M4	10	18	29	6.5	9	2.1	3.5	11.5	6	M4	M5x0.8
20	10	9	6	37	43	24	M6x1	12	22	36	6.5	9	2.1	4.5	11.5	7.5	M5x0.8	M5x0.8
25	10	9	6	39	45	26	M6x1	12	26	38	6.5	9	2.1	4.5	11.5	7.5	M5x0.8	M5x0.8

РАЗМЕРЫ РКД Ø12 - Ø25 мм | КОМПАКТНЫЕ ПНЕВМОЦИЛИНДРЫ ISO 21287

Ø12 - Ø16

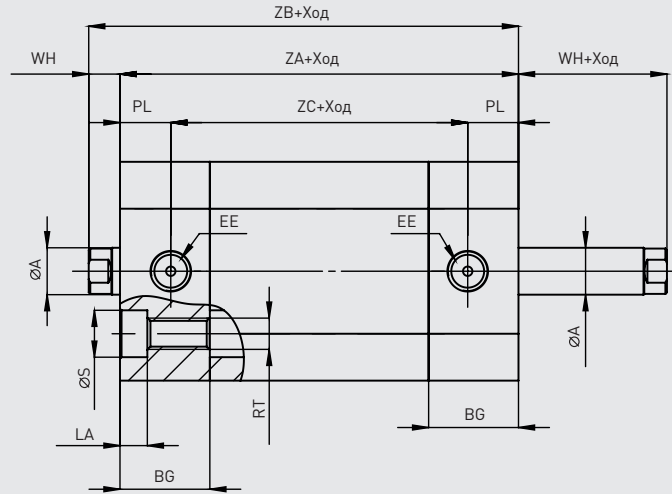
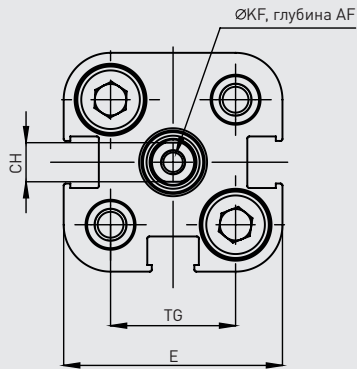

Ø20 - Ø25

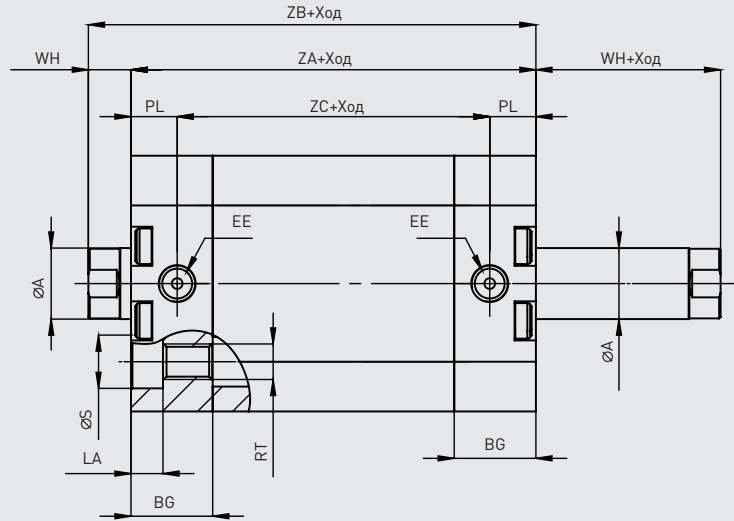
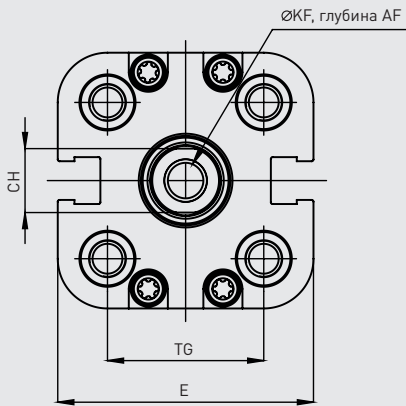

Диаметр	A	CH	WH	ZA	ZB	ZC	KF	AF	TG	E	PL	LA	BG	S	RT	EE
12	6	5	4	36	40	23	M3	8	16	28	6.5	3.5	11.5	6	M4	M5x0.8
16	8	7	5	37	42	24	M4	10	18	29	6.5	3.5	11.5	6	M4	M5x0.8
20	10	9	6	37	43	24	M6x1	12	22	36	6.5	4.5	11.5	7.5	M5x0.8	M5x0.8
25	10	9	6	39	45	26	M6x1	12	26	38	6.5	4.5	11.5	7.5	M5x0.8	M5x0.8

РАЗМЕРЫ РКУ $\varnothing 12 - \varnothing 25$ мм | КОМПАКТНЫЕ ПНЕВМОЦИЛИНДРЫ ISO 21287

$\varnothing 12 - \varnothing 16$

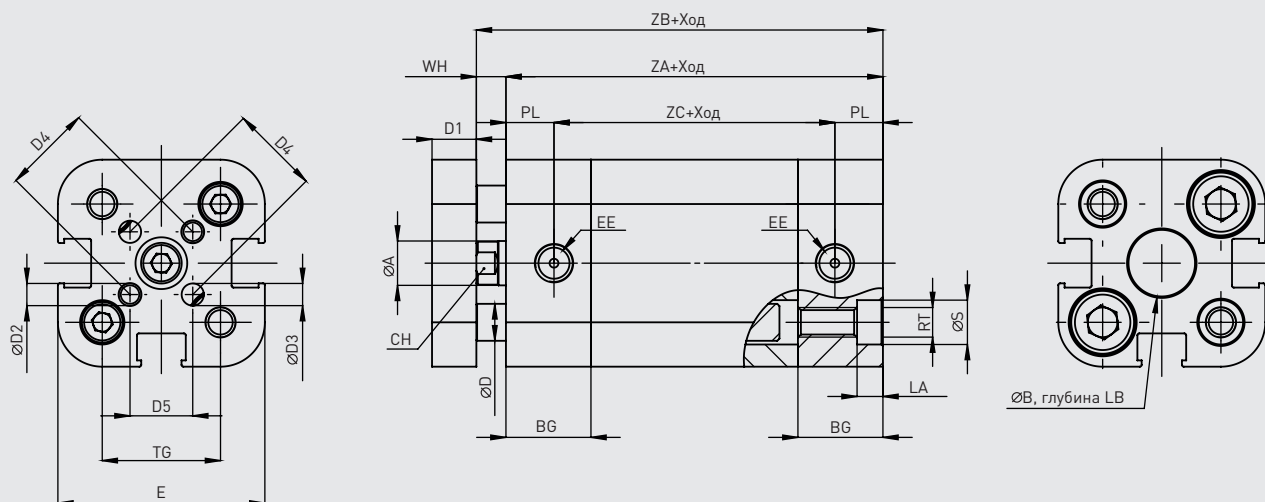

$\varnothing 20 - \varnothing 25$

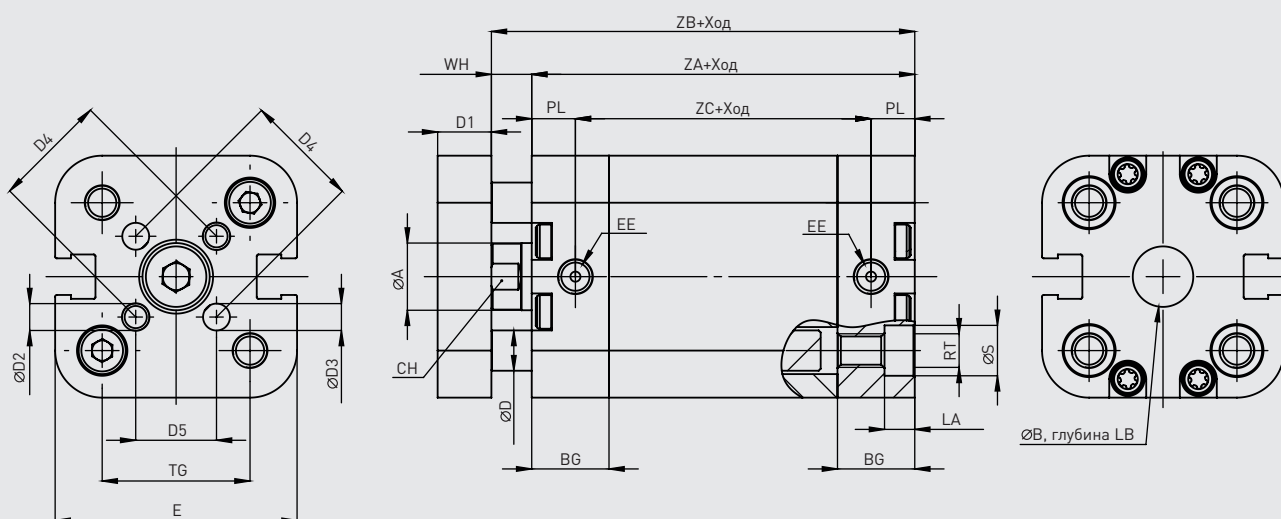

Диаметр	A	D	D1	D2	D3	D4	D5	CH	WH	ZA	ZB	ZC	TG	E	PL	B	LB	LA	BG	S	RT	EE
12	6	5	6	M3	3	12	8.5	5	4	36	40	23	16	28	6.5	9	2.1	3.5	11.5	6	M4	M5
16	8	5	6	M3	3	14	10	7	5	37	42	24	18	29	6.5	9	2.1	3.5	11.5	6	M4	M5
20	10	6	8	M4	4	17	12	9	6	37	43	24	22	36	6.5	9	2.1	4.5	11.5	7.5	M5	M5
25	10	6	8	M5	5	22	15.6	9	6	39	45	26	26	38	6.5	9	2.1	4.5	11.5	7.5	M5	M5

РАЗМЕРЫ PKT, PKDT, PKST, PKET Ø12 - Ø25 мм | КОМПАКТНЫЕ ISO 21287

PKT

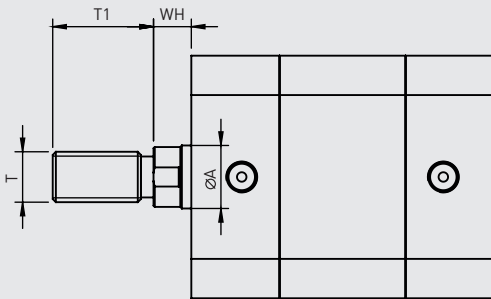

PKDT

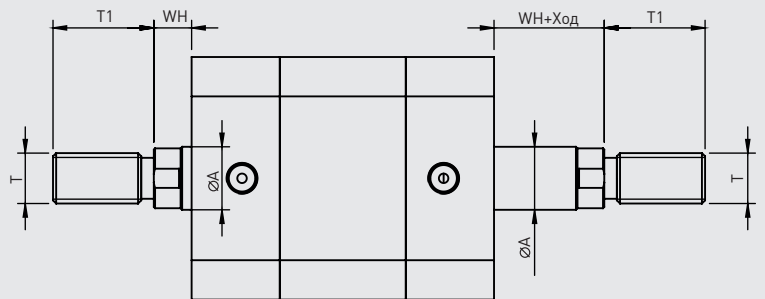

PKST

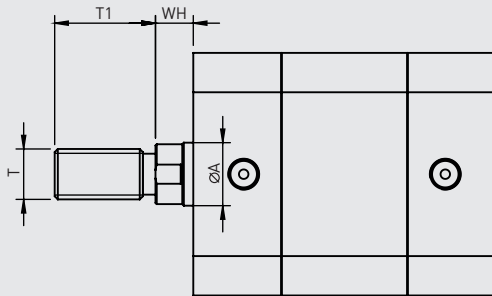

PKET

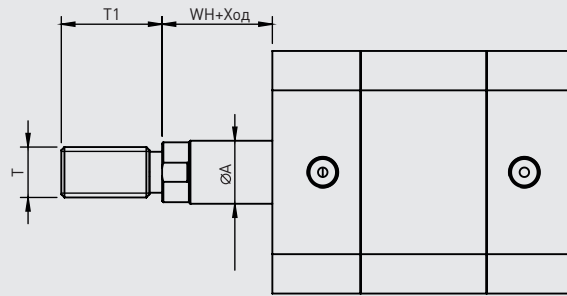

Диаметр	A	WH	T	T1
12	6	4	M5x0.8	10
16	8	5	M6x1	12
20	10	6	M8x1.25	16
25	10	6	M8x1.25	16

ДЛЯ ЗАМЕТОК

ПНЕВМОЦИЛИНДРЫ

КОМПАКТНЫЕ ПНЕВМОЦИЛИНДРЫ

СЕРИЯ КС Ø32 - Ø100 мм | КОМПАКТНЫЕ ПНЕВМОЦИЛИНДРЫ ISO 21287



Расшифровка маркировки

				63	30	M4	
КСА				Диаметр	Ход	Опции	
Тип							
КС	Двухстороннего действия	- (Стандарт)	- Внутренняя резьба на штоке (Стандарт)	А Бесконтактный опрос положения (магнит). (Стандарт)	32	...	M1 Удлиненная резьба на штоке
		D Двухсторонний шток			40	5	
KCS	Одностороннего действия (Пружина спереди)	Y Противоповоротная платформа	T Наружная резьба на штоке	A Бесконтактный опрос положения (магнит). (Стандарт)	50	10	M3 Специальная резьба на штоке
					63	15	
					80	20	
					100	25	
						30	
КСЕ	Одностороннего действия (Пружина сзади)				40		M4 Удлиненный шток
					50		
					60		
					70		
					80		
					90		
					100		
					125		
					160		
					200		
250							
						K1 Уплотнение Viton (Витон) для диапазона температур - 30 + 150 °C	

РАЗМЕРЫ КС $\varnothing 32 - \varnothing 100$ мм | КОМПАКТНЫЕ ПНЕВМОЦИЛИНДРЫ ISO 21287

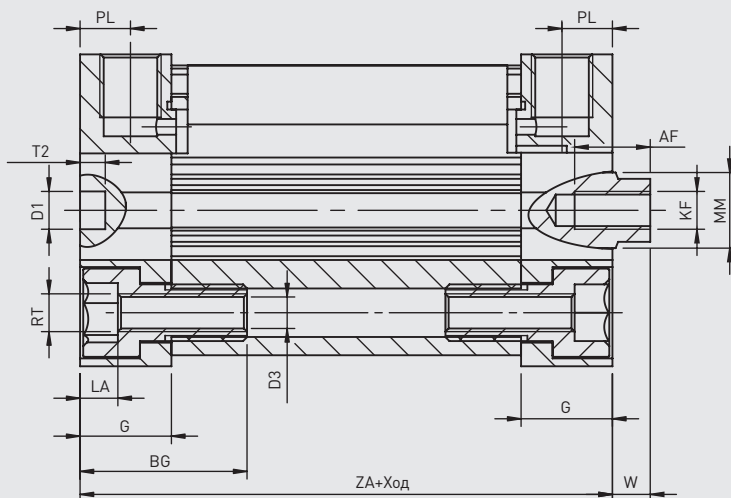

$\varnothing 32 - \varnothing 63$

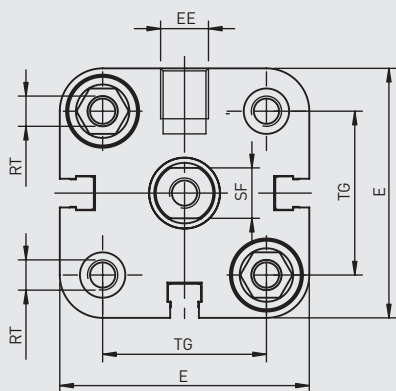

$\varnothing 80 - \varnothing 100$

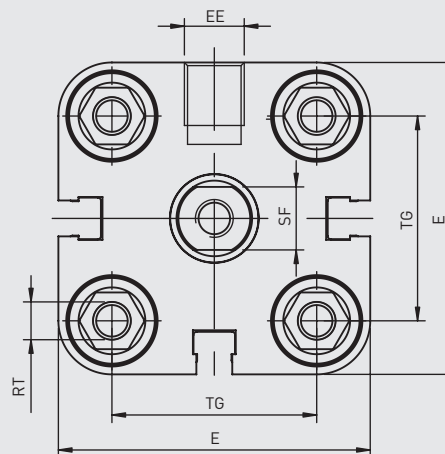

Диаметр	E	MM	KF	D1	D3	RT	EE	ZA	PL	G	TG	SF	LA	BG	T2	AF	W
32	49.5	12	M8	6	5.2	M6	G1/8"	44.5	7.5	14.5	32.5	10	6	26.5	4	12	7
40	57	12	M8	6	5.2	M6	G1/8"	46	7.5	14.75	38	10	6	26.5	4	12	7
50	65.5	16	M10	6	6.8	M8	G1/8"	46.5	7.5	14.75	46.5	13	7	30.5	4	16	8
63	79.5	16	M10	8	6.8	M8	G1/8"	50	7.5	14.75	56.5	13	7	30.5	4	16	8
80	96	20	M12	8	8.5	M10	G1/8"	56.5	8.25	16.5	72	17	8.7	38.5	4	20	10
100	116	20	M12	8	8.5	M10	G1/8"	67	10	19.75	89	17	8.7	38.5	4	24	10

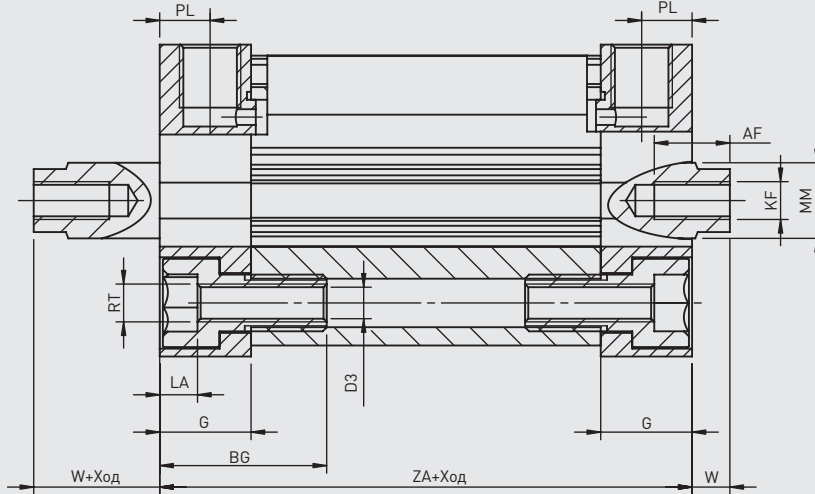

$\varnothing 32 - \varnothing 63$

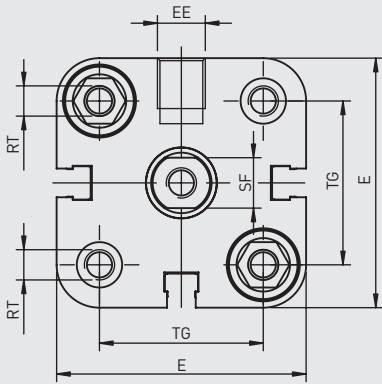

$\varnothing 80 - \varnothing 100$

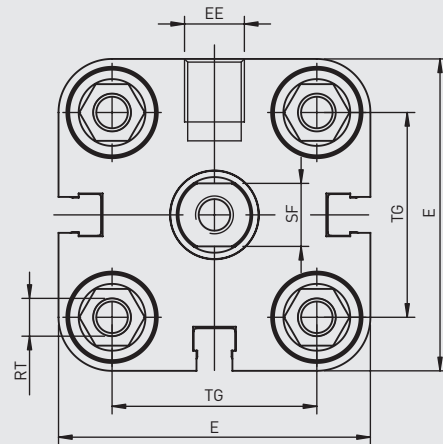

Диаметр	E	MM	KF	D3	RT	EE	ZA	PL	G	TG	SF	LA	BG	AF	W
32	49.5	12	M8	5.2	M6	G1/8"	44.5	7.5	14.5	32.5	10	6	26.5	12	7
40	57	12	M8	5.2	M6	G1/8"	46	7.5	14.75	38	10	6	26.5	12	7
50	65.5	16	M10	6.8	M8	G1/8"	46.5	7.5	14.75	46.5	13	7	30.5	16	8
63	79.5	16	M10	6.8	M8	G1/8"	50	7.5	14.75	56.5	13	7	30.5	16	8
80	96	20	M12	8.5	M10	G1/8"	56.5	8.25	16.5	72	17	8.7	38.5	20	10
100	116	20	M12	8.5	M10	G1/8"	67	10	19.75	89	17	8.7	38.5	24	10

РАЗМЕРЫ КСУ $\varnothing 32 - \varnothing 100$ мм | КОМПАКТНЫЕ ПНЕВМОЦИЛИНДРЫ ISO 21287

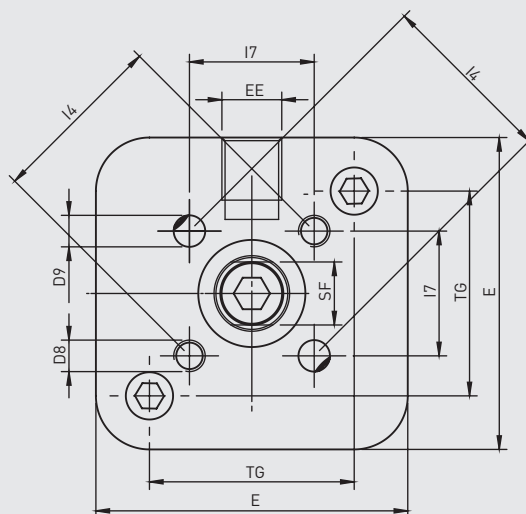
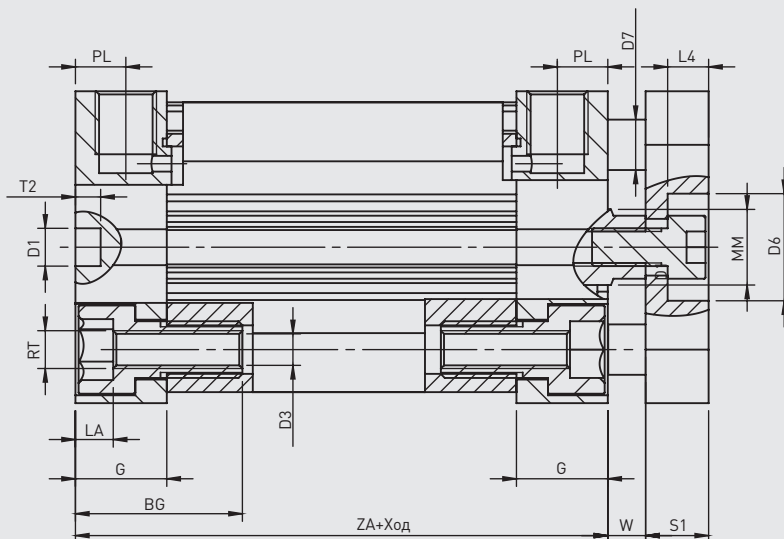

Диаметр	E	MM	D1	D3	RT	D6	D7	D8	D9	EE	ZA	PL	G	TG	I4	I7	SF	LA	BG	L3	L4	S1	W
32	49.5	12	6	5.2	M6	17	6	M5	5	G1/8"	44.5	7.5	14.5	32.5	28	19.8	10	6	26.5	4	6.5	10	7
40	57	12	6	5.2	M6	17	6	M5	5	G1/8"	46	7.5	14.75	38	33	23.3	10	6	26.5	4	6.5	10	7
50	65.5	16	6	6.8	M8	22	8	M6	6	G1/8"	46.5	7.5	14.75	46.5	42	29.7	13	7	30.5	4	8	12	8
63	79.5	16	8	6.8	M8	22	8	M6	6	G1/8"	50	7.5	14.75	56.5	50	35.4	13	7	30.5	4	8	12	8
80	96	20	8	8.5	M10	28	12	M8	8	G1/8"	56.5	8.25	16.5	72	65	46	17	8.7	38.5	4	9	14	10
100	116	20	8	8.5	M10	28	12	M10	10	G1/8"	67	10	19.75	89	80	56.6	17	8.7	38.5	4	9	14	10

РАЗМЕРЫ КСТ, КСДТ, КССТ, КСЕТ | КОМПАКТНЫЕ ПНЕВМОЦИЛИНДРЫ ISO 21287

КСТ

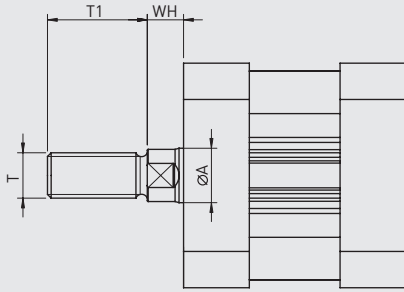

КСДТ

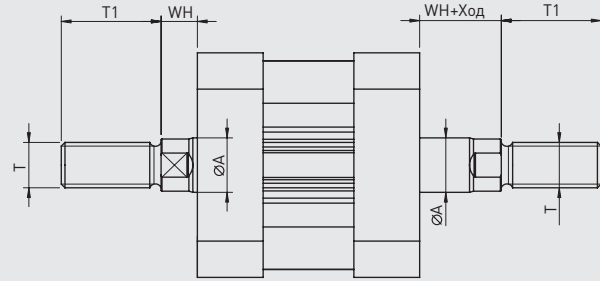

КССТ

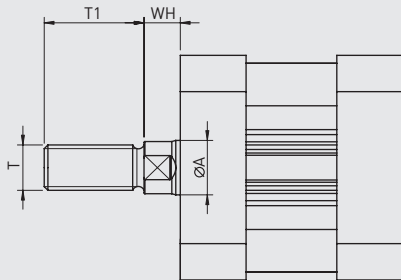

КСЕТ

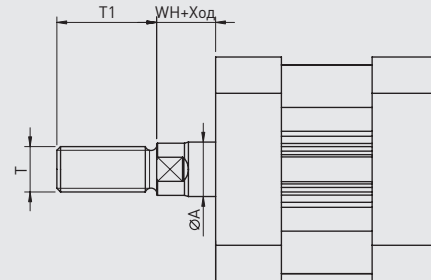

Диаметр	A	WH	T	T1
32	12	7	M10x1.25	19
40	12	7	M10x1.25	19
50	16	8	M12x1.25	22
63	16	8	M12x1.25	22
80	20	10	M16x1.5	28
100	20	10	M16x1.5	32

ДЛЯ ЗАМЕТОК

ПНЕВМОЦИЛИНДРЫ

КОМПАКТНЫЕ ПНЕВМОЦИЛИНДРЫ

СЕРИЯ РК Ø32 - Ø100 мм | КОМПАКТНЫЕ ПНЕВМОЦИЛИНДРЫ (UNITOR)



Расшифровка маркировки

		РКА		63	30	M3			
		Тип		Диаметр	Ход	Опции			
PK	Двухстороннего действия	-	(Стандарт)	-	Внутренняя резьба на штоке (Стандарт)	A Бесконтактный опрос положения (магнит). (Стандарт)	32 40 50 63 80 100	...	M1 Удлиненная резьба на штоке
PKS	Одностороннего действия (Пружина спереди)	D	Двухсторонний шток	T	Наружная резьба на штоке		5 10 15 20 25 30 40 50 60 70 80 90 100 125 160 200 250	M3 Специальная резьба на штоке	
PKE	Одностороннего действия (Пружина сзади)	Y	Противоповоротная платформа					M4 Удлиненный шток	
								K1 Уплотнение Viton (Витон) для диапазона температур - 30 + 150 °C	

РАЗМЕРЫ РК Ø32 - Ø100 мм | КОМПАКТНЫЕ ПНЕВМОЦИЛИНДРЫ (UNITOR)

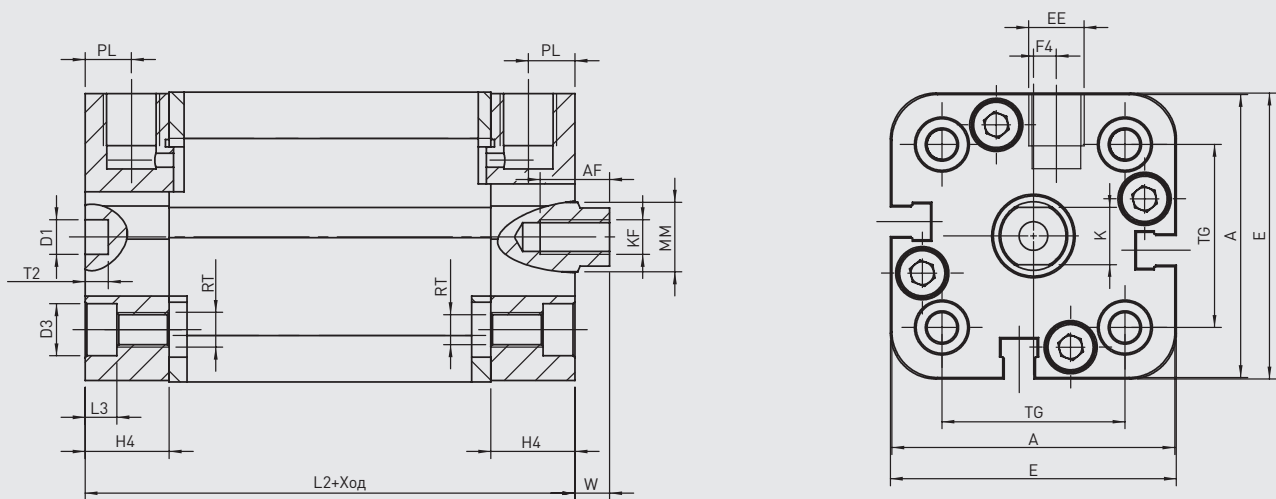

Диаметр	A	E	MM	KF	D1	D2	RT	D3	F4	EE	L2	PL	H4	TG	K	L3	T2	AF	W
32	49.5	50	12	M6	6	5.2	M6	9	4	G1/8"	44.5	8	14.5	32	10	5.5	4	12	6
40	57.5	58	12	M6	6	5.2	M6	9	3	G1/8"	45.5	8	14.75	42	10	5.5	4	12	6.5
50	66.5	67	16	M8	6	6.7	M8	10.5	0	G1/8"	45.5	8	14.75	50	13	6.5	4	12	7.5
63	79.5	80	16	M8	8	8.7	M10	13.5	0	G1/8"	56.5	8	14.75	62	13	8.5	4	14	7.5
80	99.5	100	20	M10	8	8.7	M10	13.5	0	G1/8"	56	8.5	16.5	82	17	8.5	4	15	8
100	123.5	124	25	M12	8	8.7	M10	13.5	0	G1/4"	66.5	10.5	19.75	103	22	8.5	4	20	10

РАЗМЕРЫ РК $\varnothing 32 - \varnothing 100$ мм | КОМПАКТНЫЕ ПНЕВМОЦИЛИНДРЫ (UNITOP)

PKT

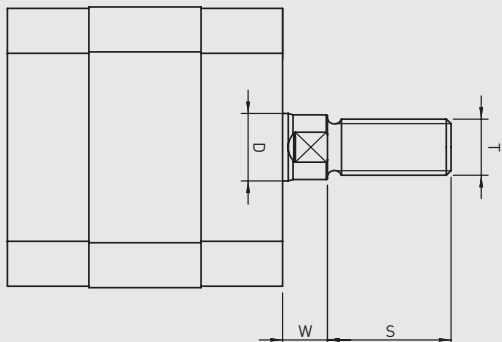

PKST

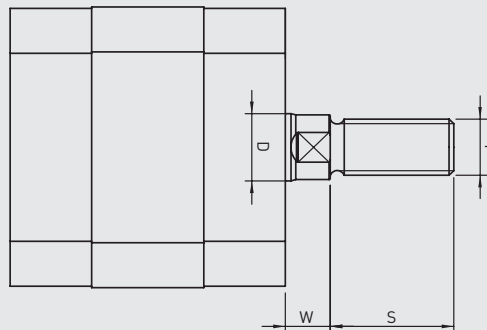

PKET

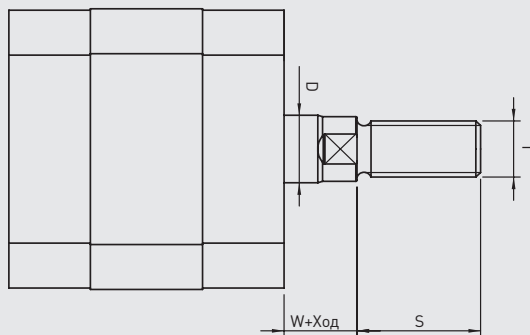

PKDT

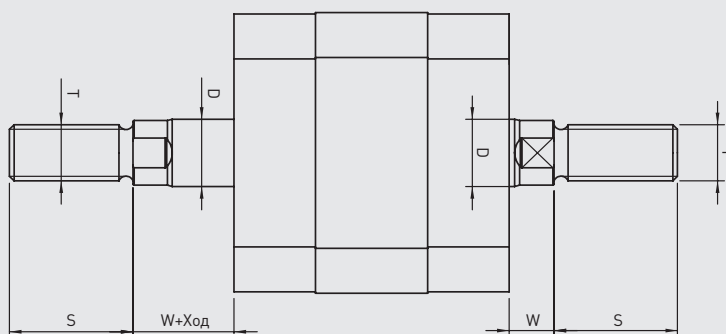

Диаметр	D	S	T	W
32	12	22	M10x1.25	6
40	12	22	M10x1.25	6.5
50	16	24	M12x1.25	7.5
63	16	24	M12x1.25	7.5
80	20	32	M16x1.5	8
100	25	40	M20x1.5	10

СЕРИЯ РК Ø125 - Ø320 мм | КОМПАКТНЫЕ ПНЕВМОЦИЛИНДРЫ



Теоретическое усилие при 6 бар		Диаметр				
		125	160	200	250	320
Выдвижение	H	7350	12050	18840	29430	48230
Втягивание	H	6936	11304	18086	28680	47050

Расшифровка маркировки

РКА		Тип		125		100		K1				
				Диаметр		Ход		Опции				
РК	Двухстороннего действия	-	(Стандарт)	-	Внутренняя резьба на штоке (Стандарт)	A	Бесконтактный опрос положения (магнит). (Стандарт)	125	...	M1	Удлиненная резьба на штоке	
		D	Двухсторонний шток					T	Наружная резьба на штоке			160
								200	10			
								250	15			
								320	20			
									25			
									30			
									40			
									50		M4	Удлиненный шток
									60		K1	Уплотнение Viton (Витон) для диапазона температур -30 + 150 °C
									70			
									80			
									90			
									100			
									125			
									160			
									200			
									250			

РАЗМЕРЫ РК Ø125 - Ø320 мм | КОМПАКТНЫЕ ПНЕВМОЦИЛИНДРЫ

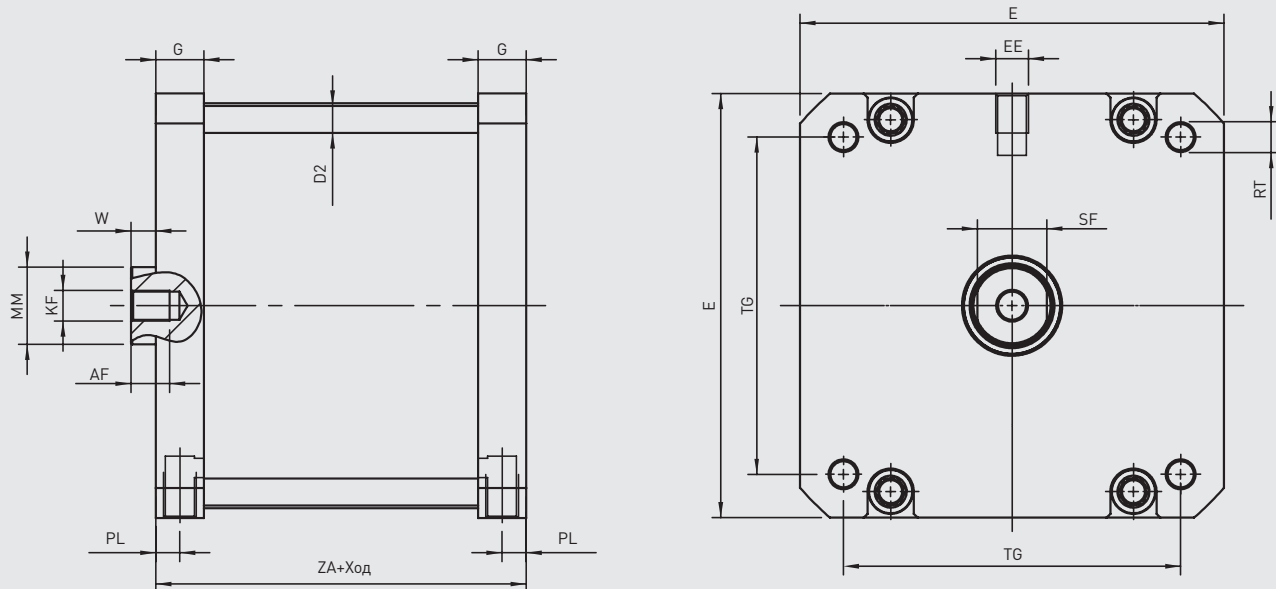

Диаметр	E	MM	KF	D2	RT	EE	ZA	PL	G	TG	SF	AF	W
125	145	30	M14	10	M12	G1/4"	78	10	22	110	27	25	10
165	180	40	M20	12	M16	G3/8"	87	12.5	25	140	36	30	12
200	220	40	M20	14	M16	G3/8"	87	12.5	25	175	36	30	12
250	270	40	M24	16	M20	G1/2"	116	15	33	220	36	35	12
320	340	50	M30	16	M24	G1/2"	120	16	34	270	46	40	15

ДЛЯ ЗАМЕТОК

ПНЕВМОЦИЛИНДРЫ

КОМПАКТНЫЕ ПНЕВМОЦИЛИНДРЫ

КОМПАКТНЫЕ ПНЕВМОЦИЛИНДРЫ АЗИАТСКИЙ СТАНДАРТ

ТЕХНИЧЕСКИЕ ХАРАКТЕРИСТИКИ		ПОЛИУРЕТАН			VITON (ВИТОН)		
Макс. рабочее давление	бар				10		
Рабочая температура	°C	от - 20 до + 80			от - 30 до + 150		
Рабочая среда		Сжатый воздух. Возможна работа со смазкой (впоследствии требуется постоянная смазка)					
Диаметр поршня	мм	20 - 63					
Стандартный ход	мм	5 - 250					
Опции		Уплотнение Viton (Витон) для диапазона температур - 30 + 150 °C, Уплотнение штока Viton (Витон), Гайка на штоке из высоколегированной нержавеющей стали, Шток из высоколегированной нержавеющей стали, Полный двухсторонний шток, Наружная резьба на штоке					
Демпфирование		Без демпфирования					
Опрос положения		Бесконтактный опрос положения (магнит) / Нет					
		Диаметр					
		20	25	32	40	50	63
Теор. усилие при 6 бар							
Выдвижение	H	188	294	482	754	1178	1869
Втягивание	H	141	227	362	633	989	1681

СЕРИЯ KD Ø20 - Ø63 мм | КОМПАКТНЫЕ ПНЕВМОЦИЛИНДРЫ АЗИАТСКИЙ СТАНДАРТ



Расшифровка маркировки

KD	-	025	-	SA	-	100	-	K1
Серия		Диаметр		Тип		Ход		Опции
KD	Двухстороннего действия	020 025 032 040 050 063	S (Стандарт) D Двухсторонний шток	A Бесконтактный опрос положения (магнит). (Стандарт) N Нет		... 005 010 015 020 025 030 040 050 060 070 080 090 100 125 160 200 250		K1 Уплотнение Viton (Витон) для диапазона температур - 30 + 150 °C K4 Уплотнение штока Viton (Витон) H2 Гайка на штоке из высоколегированной нержавеющей стали R1 Шток из высоколегированной нержавеющей стали D1 Полный двухсторонний шток T1 Наружная резьба на штоке

РАЗМЕРЫ KD $\varnothing 20 - \varnothing 63$ мм | КОМПАКТНЫЕ ПНЕВМОЦИЛИНДРЫ АЗИАТСКИЙ СТАНДАРТ

$\varnothing 20 - \varnothing 25$

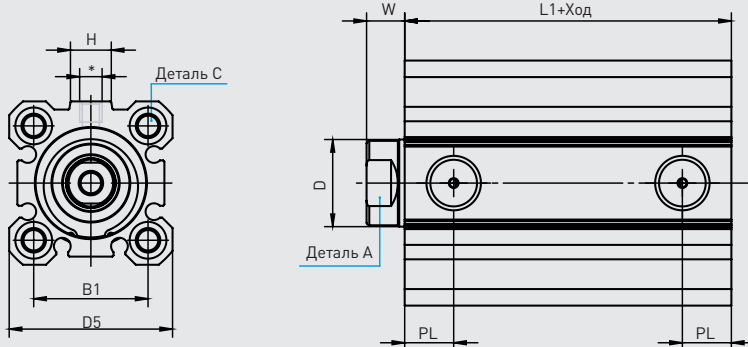

$\varnothing 32 - \varnothing 63$

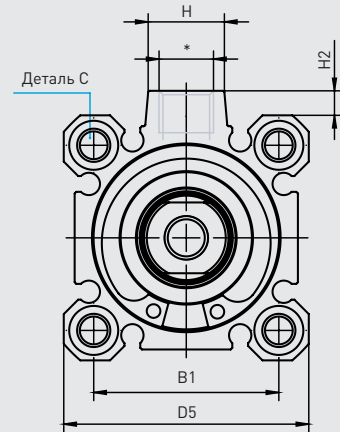

$\varnothing 20 - \varnothing 25$

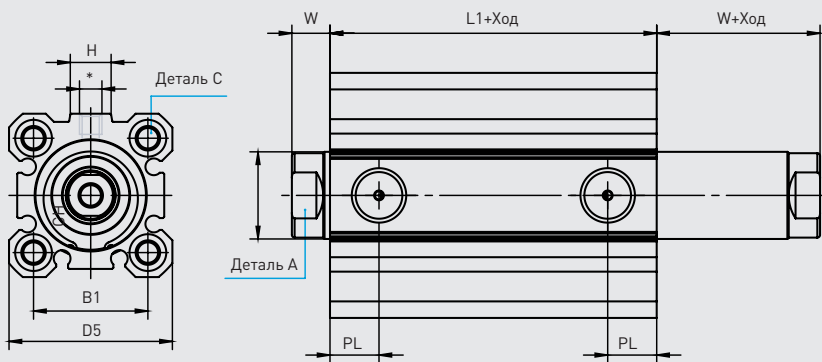

$\varnothing 32 - \varnothing 63$

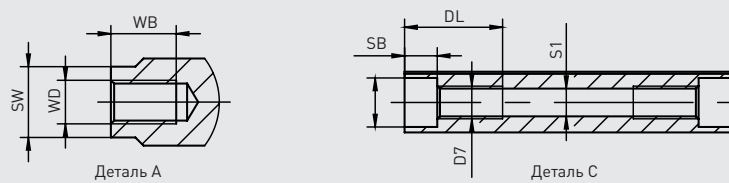
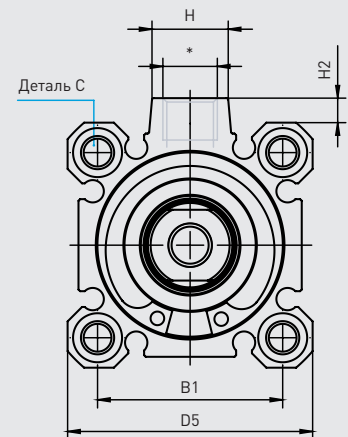

Диаметр	W	WD	WB	D	B1	D5	D7	DL	S	S1	SB	L1		PL	H	H2	SW	*
												магнит	без магн.					
20	4.5	M5	8	10	25.5	36	M6	18	9	5.1	6	32.5	22.5	7.25	10	-	9	M5
25	5	M6	10	12	28	40	M6	18	9	5.1	6	33.5	23.5	7.25	10	-	10	M5
32	7	M8	13	16	34	45	M6	18	9	5.1	6	33	26.5	9	14	4.5	13	G1/8
40	7	M8	13	16	40	52	M6	18	9	5.1	6	39.5	32	11	15	5	13	G1/8
50	8	M10	15	20	50	64	M8	23	11	6.7	7	40.5	34	11.5	19	7	17	G1/4
63	8	M10	15	20	60	77	M10	25	13.5	8.6	9	46	36	12	19	7	17	G1/4

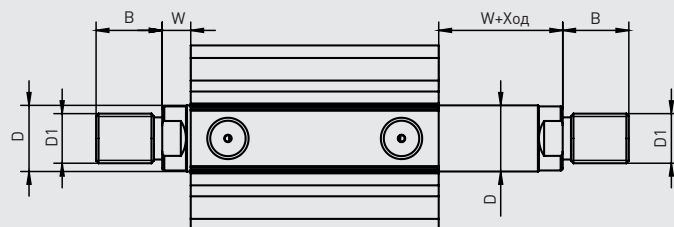
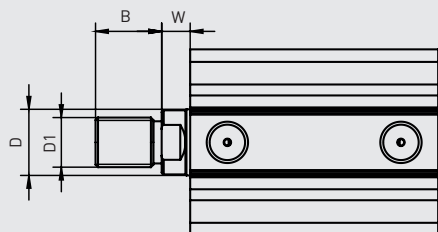

Диаметр	D	D1	W	B
20	10	M8	4.5	14
25	12	M10x1.25	5	17
32	16	M14x1.5	7	21
40	16	M14x1.5	7	21
50	20	M18x1.5	8	25
63	20	M18x1.5	8	25

ДЛЯ ЗАМЕТОК

ПНЕВМОЦИЛИНДРЫ

КОМПАКТНЫЕ ПНЕВМОЦИЛИНДРЫ

СТОПОРНЫЕ ПНЕВМОЦИЛИНДРЫ

ТЕХНИЧЕСКИЕ ХАРАКТЕРИСТИКИ		ПОЛИУРЕТАН				VITON (ВИТОН)		
Макс. рабочее давление	бар	10						
Рабочая температура	°C	от - 20 до + 80				от - 30 до + 150		
Рабочая среда		Сжатый воздух. Возможна работа со смазкой (впоследствии требуется постоянная смазка)						
Диаметр поршня	мм	12 - 50						
Стандартный ход	мм	5 - 250						
Опции		Уплотнение Viton (Витон) для диапазона температур - 30 + 150 °C, Уплотнение штока Viton (Витон), Удлиненный шток поршня						
Демпфирование		Без демпфирования						
Опрос положения		Бесконтактный опросом положения (магнит) / Нет						
		Диаметр						
		12	16	20	25	32	40	50
Теор. усилие при 6 бар								
Выдвижение	Н	70	120	190	290	480	750	1180
Втягивание	Н	40	70	120	170	290	460	880

СЕРИЯ PSC Ø12 - Ø50 мм | СТОПОРНЫЕ ПНЕВМОЦИЛИНДРЫ

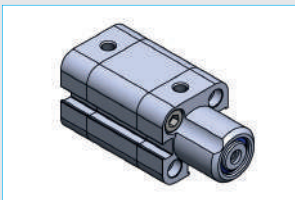

Расшифровка маркировки

PSC Серия	50 Диаметр	100 Ход	K1 Опции
PSC Двухстороннего действия	12	...	K1 Уплотнение Viton (Витон) для диапазона температур - 30 + 150 °C
	20	5	
	25	10	
	32	15	K4 Уплотнение штока Viton (Витон)
	40	20	
	50	25	M4 Удлиненный шток поршня
		30	
		40	
		50	
		60	
		70	
		80	
		90	
		100	
		125	
		160	
	200		
	250		

РАЗМЕРЫ РСС $\varnothing 12 - \varnothing 25$ мм | СТОПОРНЫЕ ПНЕВМОЦИЛИНДРЫ

$\varnothing 12, \varnothing 16$

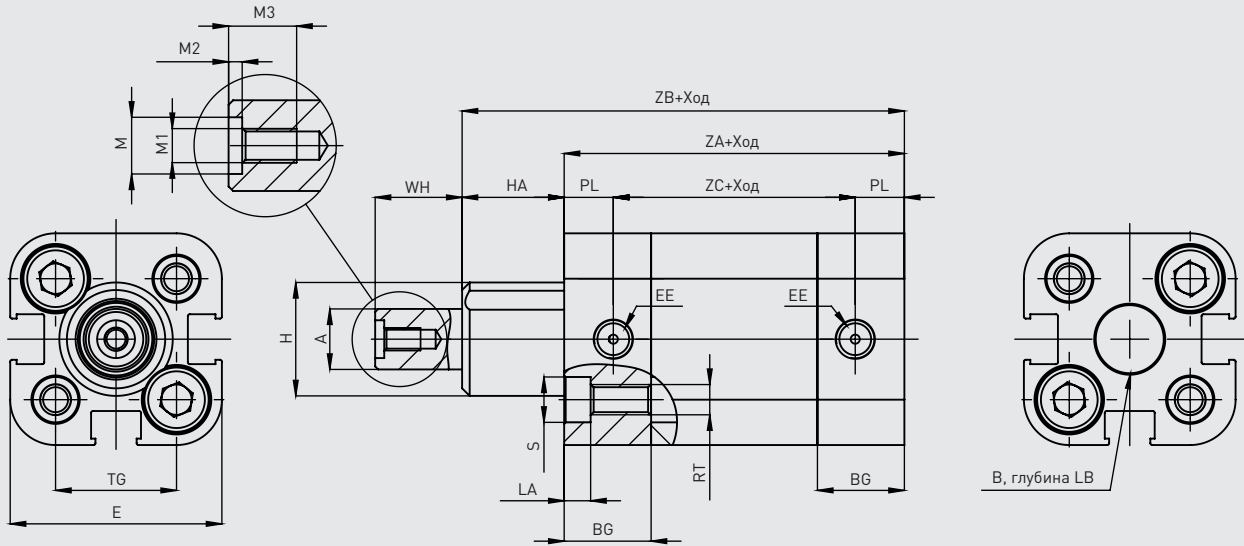

$\varnothing 20, \varnothing 25$

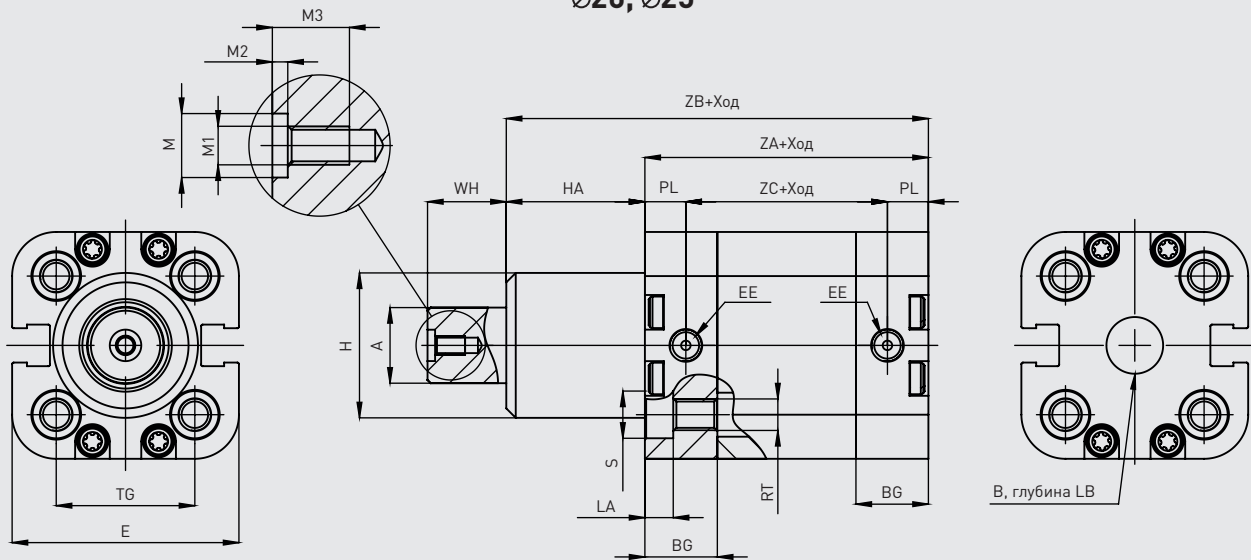

Диаметр	A	WH	ZA	ZB	ZC	TG	E	PL	B	LB	LA	BG	S	RT	H	HA	M	M1	M2	M3	EE
12	8	0	43.5	57	30.5	16	28	6.5	9	2.1	3.5	11.5	6	M4	15	13.5	5	M3	1.2	6	M5
16	10	0	45	63	32	18	29	6.5	9	2.1	3.5	11.5	6	M4	19	18	5	M3	1.2	6	M5
20	12	0	45	67	32	22	36	6.5	9	2.1	4.5	11.5	7.5	M5	23	22	5	M3	1.2	6	M5
25	16	0	48	68	35	26	38	6.5	9	2.1	4.5	11.5	7.5	M5	28	20	9	M6	2	11	M5

РАЗМЕРЫ РСС Ø32 - Ø50 мм | СТОПОРНЫЕ ПНЕВМОЦИЛИНДРЫ

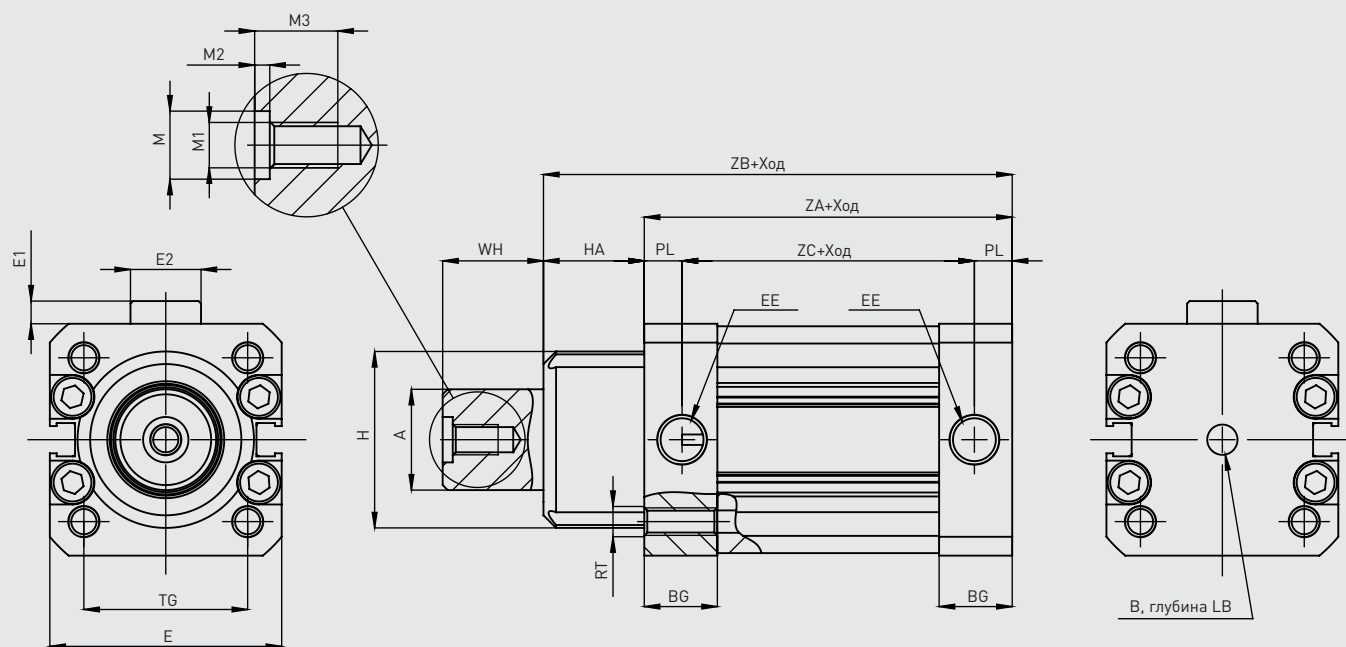

Диаметр	A	WH	ZA	ZB	ZC	TG	E	E1	E2	PL	B	LB	BG	RT	H	HA	M	M1	M2	M3	EE
32	20	0	48	68	33	32.5	46	4.5	14	7.5	6	4	14.5	M6	35	20	9	M6	2	11	G1/8"
40	25	0	52.5	80.5	37.5	38	55	5.5	15	7.5	6	4	14.75	M6	43	28	12	M8	2.5	15.5	G1/8"
50	25	0	54	82	39	46.5	65.5	5	19	7.5	6	4	14.75	M8	51	28	12	M8	2.5	15.5	G1/8"

ДЛЯ ЗАМЕТОК

ПНЕВМОЦИЛИНДРЫ

СТОПОРНЫЕ ПНЕВМОЦИЛИНДРЫ

КОРОТКОХОДНЫЕ ЦИЛИНДРЫ Ø20 - Ø100 мм | КОМПАКТНЫЕ ПНЕВМОЦИЛИНДРЫ

ПНЕВМОЦИЛИНДРЫ

КОМПАКТНЫЕ ПНЕВМОЦИЛИНДРЫ

ТЕХНИЧЕСКИЕ ХАРАКТЕРИСТИКИ		ПОЛИУРЕТАН				VITON (ВИТОН)			
Макс. рабочее давление	бар	10							
Рабочая температура	°C	от - 20 до + 80				от - 30 до + 150			
Рабочая среда		Сжатый воздух. Возможна работа со смазкой (впоследствии требуется постоянная смазка)							
Диаметр поршня	мм	20 - 100							
Стандартный ход	мм	5 - 250							
Опции		Удлиненная резьба на штоке, Специальная резьба на штоке, Удлиненный шток, Уплотнение Viton (Витон) для диапазона температур - 30 + 150 °C							
Демпфирование		Без демпфирования							
Опрос положения		С бесконтактным опросом положения (магнит)							
		Диаметр							
		20	25	32	40	50	63	80	100
Теор. усилие при 6 бар									
Выдвижение	H	170	265	482	754	1178	1869	3014	4710
Втягивание	H	127	227	362	633	990	1682	2721	4286

СЕРИЯ KS Ø20 - Ø100 мм | КОМПАКТНЫЕ ПНЕВМОЦИЛИНДРЫ



Расшифровка маркировки

KSA				25	100	M2	
Тип				Диаметр	Ход	Опции	
KS	Двухстороннего действия	- (Стандарт)	- Внутренняя резьба на штоке (Стандарт)	A Бесконтактный опрос положения (магнит). (Стандарт)	20	...	M1 Удлиненная резьба на штоке
		D Двухсторонний шток			25	5	
					32	10	
					40	15	
KSF	Одностороннего действия (Пружина спереди)	T Наружная резьба на штоке	50	20	M3 Специальная резьба на штоке		
			63	25			
			80	30			
			100	40			
			50	50			
KSE	Одностороннего действия (Пружина сзади)		60	60	M4 Удлиненный шток		
			70	70			
			80	80			
			90	90			
			100	100			
			125	125			
			160	160			
			200	200			
			250	250			

РАЗМЕРЫ KS $\varnothing 20 - \varnothing 100$ мм | КОМПАКТНЫЕ ПНЕВМОЦИЛИНДРЫ

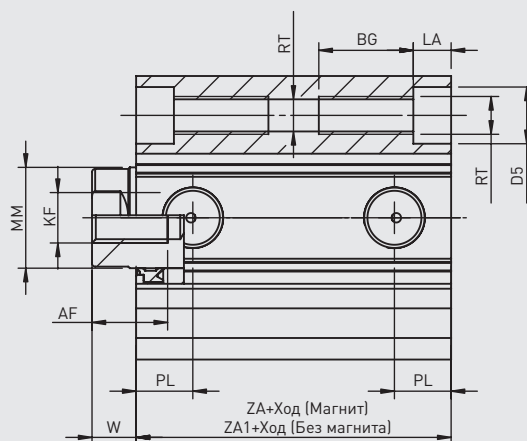

$\varnothing 20 - \varnothing 25$

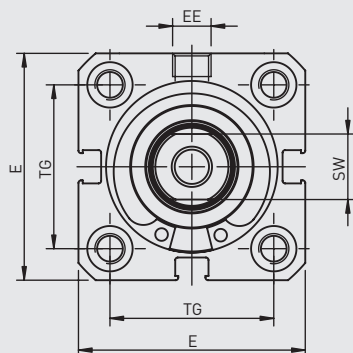

$\varnothing 32 - \varnothing 100$

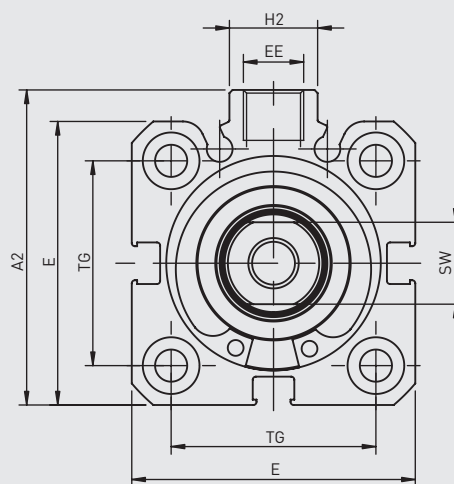

Диаметр	E	TG	A2	MM	KF	RT	D5	D4	EE	ZA	ZA1	H2	PL	LA	BG	AF	W	SW
20	36	22	-	10	M6	M5	7.5	4.15	M5	32	22	-	7.25	5	10	10	6	9
25	41	26	-	12	M6	M5	7.5	4.15	M5	33	23	-	7.25	5	10	10	6	10
32	45	32.5	50	16	M8	M6	9	5.1	G1/8"	33	26	14	9	6	12	12	7	13
40	54	38	60	16	M8	M6	9	5.1	G1/8"	39	31	15	11	6	12	12	7	13
50	64.5	46.5	70	20	M10	M8	11	6.7	G1/8"	40.5	33	19	11.5	7	16	16	8	17
63	77.5	56.5	83	20	M10	M8	11	6.7	G1/8"	46	35	19	12	7	16	16	8	17
80	96.5	72	102	25	M12	M10	13.5	8.6	G1/8"	53.5	42	25	13.5	9	16	20	10	22
100	115	89	124	30	M12	M10	13.5	8.6	G1/4"	62.5	50	25	15.5	9	16	20	10	27

ПРИВОДЫ С НАПРАВЛЯЮЩИМИ Ø12 - Ø63 мм

ТЕХНИЧЕСКИЕ ХАРАКТЕРИСТИКИ		ПОЛИУРЕТАН							
Макс. рабочее давление	бар	10							
Рабочая температура	°C	от - 20 до + 80							
Рабочая среда		Сжатый воздух. Возможна работа со смазкой (впоследствии требуется постоянная смазка)							
Диаметр поршня	мм	12 - 63							
Стандартный ход	мм	10 - 500							
Демпфирование		Без демпфирования							
Опрос положения		С бесконтактным опросом положения (магнит)							
		Диаметр							
		12	16	20	25	32	40	50	63
Теор. усилие при 6 бар									
Выдвижение	Н	68	121	188	295	482	754	1178	1870
Втягивание	Н	51	91	142	227	362	634	990	1682

СЕРИЯ PGB Ø12 - Ø63 мм | ПРИВОДЫ С НАПРАВЛЯЮЩИМИ



Расшифровка маркировки

PGB Тип	25 Диаметр	100 Ход
PGB Двухстороннего действия с бесконтактным опросом положения (магнит). (Стандарт)	12 16 20 25 32 40 50 50 63	10 20 25 30 40 50 80 100 125 150 160 200

РАЗМЕРЫ PGB Ø12 - Ø25 мм | ПРИВОДЫ С НАПРАВЛЯЮЩИМИ

Ø12 - Ø20

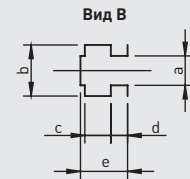
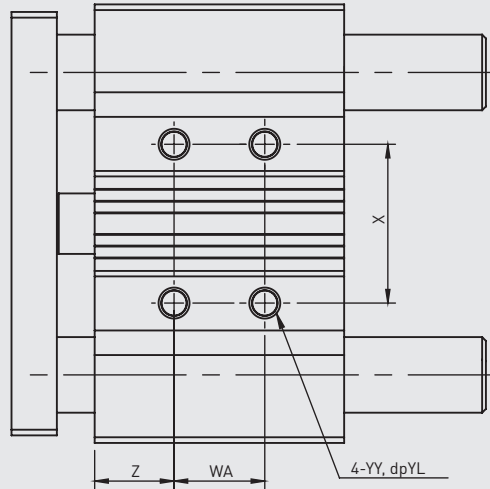
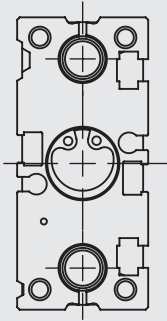

Диаметр	a	b	c	d	e
12	4.4	7.4	3.7	2	6.2
16	4.4	7.4	3.7	2.5	6.7
20	5.4	8.4	4.5	2.8	7.8
25	5.4	8.4	4.5	3	8.2

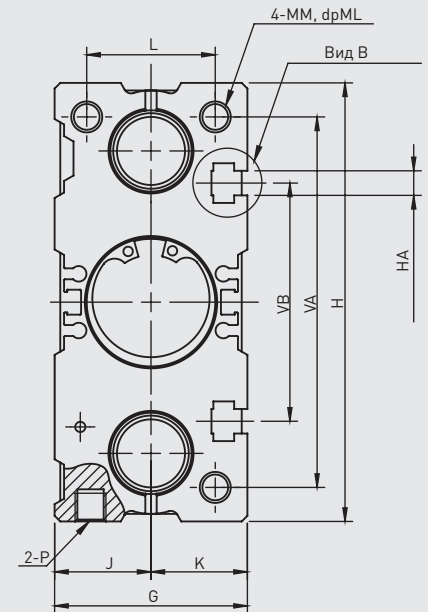
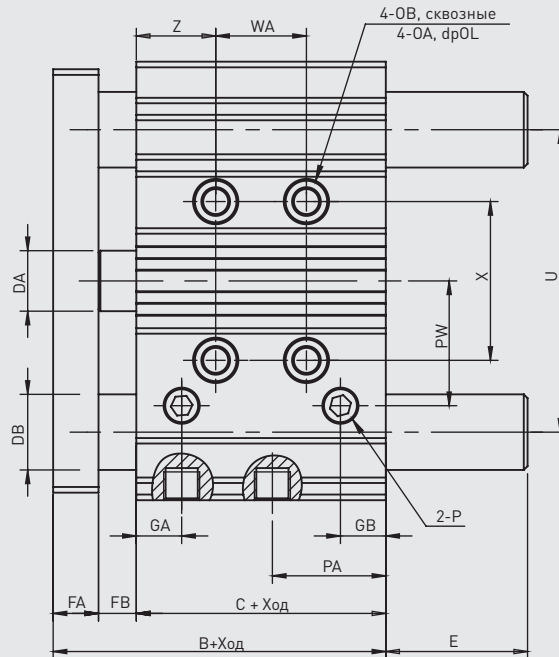
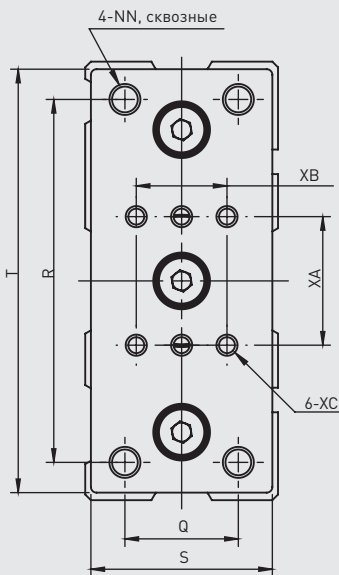

Диаметр	B	C	DA	FA	FB	G	GA	GB	H	HA	J	K	L	MM	ML	NN	OA	OB	OL	P	PA	PB	PW
12	54	41	6	8	5	26	14	9	58	M4	13	13	17	M4	8	M4	4.2	8	4.5	M5	15	7.7	11.5
16	57.5	44.5	8	10	3	30	14	9	64	M4	15	15	21	M5	10	M5	4.2	8	4.5	M5	16.5	9.7	12
20	58.5	43.5	10	10	5	36	9.5	9.5	85	M5	18	18	24	M5	13	M5	5.2	9.5	5.5	G1/8"	23	9.5	23
25	62.5	46.5	12	10	6	42	10	10	96	M5	21	21	30	M6	15	M6	5.2	9.5	5.5	G1/8"	25	12.5	27.5

Диаметр	Q	R	S	T	U	VA	VB	WA в зависимости от хода					X	XA	XB	XC	YY	YL	Z
								30 и менее	от 30 до 100	от 100 до 200	от 200 до 300	более 300							
12	14	48	24	56	41.5	50	37	20	40	110	200	-	23	23	14	M4	M5	10	5
16	16	52	28	62	46	56	38	24	44	110	200	-	24	23	20	M4	M5	10	5
20	18	70	33	81	55	72	44	24	44	120	200	300	28	24	24	M4	M6	12	18
25	26	78	38	91	65	82	50	24	44	120	200	300	34	28	24	M5	M6	12	17

Диаметр	Стандартный ход	DB	E				
			50 и менее	от 50 до 100	более 100	от 50 до 200	более 200
12	10, 20, 25, 30, 40, 50, 80, 100	8	0	18.5	43	-	-
16	10, 20, 25, 30, 40, 50, 80, 100	10	0	18.5	49	-	-
20	20, 25, 30, 40, 50, 80, 100	12	0	-	-	31.5	69
25	20, 25, 30, 40, 50, 80, 100	16	0	-	-	31.5	68.5

РАЗМЕРЫ PGB Ø32 - Ø63 мм | ПРИВОДЫ С НАПРАВЛЯЮЩИМИ

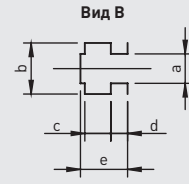
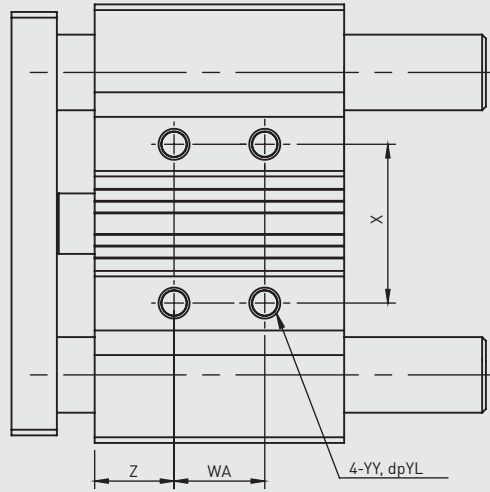

Диаметр	a	b	c	d	e
32	6.5	10.5	5.5	3.5	9.5
40	6.5	10.5	5.5	4	11
50	8.5	13.5	7.5	4.5	13.5
63	11	17.8	10	7	18.5

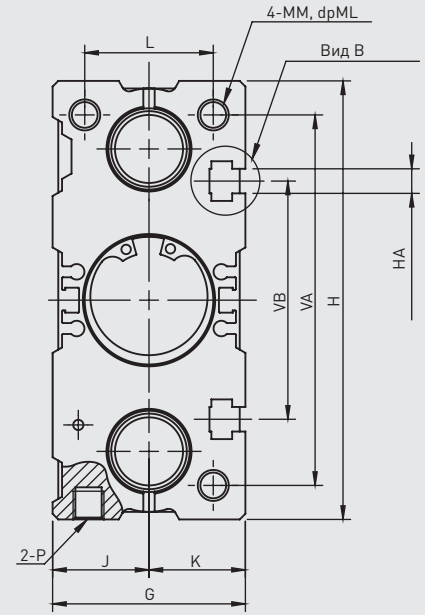
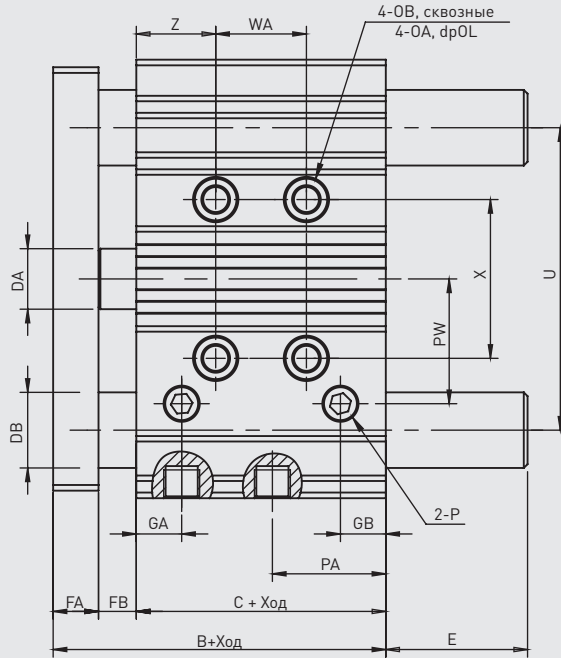
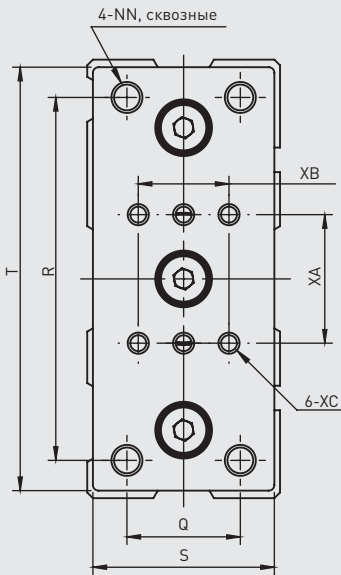

Диаметр	B	C	DA	FA	FB	G	GA	GB	H	HA	J	K	L	MM	ML	NN	OA	OB	OL	P	PA	PB	PW
32	63	41	16	12	10	51	12	12	116	M6	25.5	25.5	34	M8	18	M8	6.7	11	6.5	G1/8"	30	16	33
40	66	44	16	12	10	54	13	13	120	M6	27	27	40	M8	20	M8	6.7	11	7.5	G1/8"	31	18	37
50	77	49	20	16	12	65	15	15	148	M8	32.5	32.5	46	M10	22	M10	8.4	14	9	G1/4"	36	21.5	47
63	80.5	52.5	20	16	12	78	15	15	162	M10	39	39	58	M10	22	M10	8.4	14	9	G1/4"	38.5	28	55

Диаметр	Q	R	S	T	U	VA	VB	WA в зависимости от хода					X	XA	XB	XC	YY	YL	Z
								25 и менее	от 25 до 100	от 100 до 200	от 200 до 300	более 300							
32	30	96	48	112	80	98	63	24	48	124	200	300	42	34	24	M5	M8	16	21
40	30	104	44	118	86	106	72	24	48	124	200	300	50	42	24	M6	M8	16	22
50	40	130	60	146	110	130	92	24	48	124	200	300	66	50	48	M6	M10	20	24
63	50	130	70	158	124	142	110	48	52	128	200	300	80	66	48	M8	M10	20	24

Диаметр	Стандартный ход	DB	E		
			50 и менее	от 50 до 100	более 100
32	25, 30, 40, 50, 80, 100, 125, 150, 160, 200	20	37.5	42.5	80.5
40	25, 30, 40, 50, 80, 100, 125, 150, 160, 200	20	31	36	74
50	25, 30, 40, 50, 80, 100, 125, 150, 160, 200	25	34.5	46	89
63	25, 30, 40, 50, 80, 100, 125, 150, 160, 200	25	29.5	41	84

ПРОЧИЕ ИЗДЕЛИЯ

Амортизаторы



Маркировка	Резьба
PSE-08	M8
PSE-10	M10
PSE-12	M12
PSE-14	M14

Захваты параллельные

- С бесконтактным опросом положения



Маркировка	Типоразмер	Усилие
PGP-10-A	10	
PGP-16-A	16	
PGP-20-A	20	
PGP-25-A	25	
PGP-10-A-NO	10	на открытие
PGP-16-A-NO	16	на открытие
PGP-20-A-NO	20	на открытие
PGP-25-A-NO	25	на открытие
PGP-10-A-NC	10	на закрытие
PGP-16-A-NC	16	на закрытие
PGP-20-A-NC	20	на закрытие
PGP-25-A-NC	25	на закрытие

Захваты угловые

- С бесконтактным опросом положения



Маркировка	Типоразмер	Усилие
PGA-10-A	10	
PGA-16-A	16	
PGA-20-A	20	
PGA-25-A	25	
PGA-10-A-NO	10	на открытие
PGA-16-A-NO	16	на открытие
PGA-20-A-NO	20	на открытие
PGA-25-A-NO	25	на открытие

Захваты радиальные

- С бесконтактным опросом положения



Маркировка	Типоразмер
PGR-10-A	10
PGR-16-A	16
PGR-20-A	20
PGR-25-A	25

Захваты параллельно-поворотные

- С бесконтактным опросом положения



Маркировка	Типоразмер
PGPD-16-90-A	16

БЕСШТОКОВЫЕ ПНЕВМОЦИЛИНДРЫ СЕРИИ Z

ТЕХНИЧЕСКИЕ ХАРАКТЕРИСТИКИ		
Макс. рабочее давление	бар	8
Рабочая температура	°C	от - 20 до + 70
Рабочая среда		Сжатый воздух. Возможна работа со смазкой (впоследствии требуется постоянная смазка)
Диаметр поршня	мм	25-50
Стандартный ход	мм	5 - 6000
Положение при сборке		Любое
Демпфирование		С демпфированием
Опрос положения		С бесконтактным опросом положения (магнит)
Исполнение		Направляющая скольжения

СЕРИЯ Z | БЕСШТОКОВЫЕ ПНЕВМОЦИЛИНДРЫ



Расшифровка маркировки

ZS1320			0000		0600	
Тип	Диаметр	Код	Расположение каретки		Ход	
ZS1	25 32	0	ZS, ZF	0000	Каретка сверху. (Стандарт)	5
		1	ZFF			...
ZF3	40 50					...
						6000
ZFF3						

НАГРУЗКИ ZS | БЕСШТОКОВЫЕ ПНЕВМОЦИЛИНДРЫ



Диаметр	V max ≤ 0.35 m/s			V или порт F			Крутящий момент		
	Fx(N)	Fy(N)	Fz(N)	F 0.75 m/s	F 1.0 m/s	F 1.5 m/s	Mx(Nm) Fy/Fz	My(Nm) Fx/Fz	Mz(Nm) Fx/Fy
25	270	110	480	155	90	40	2	13	13
32	440	165	650	280	155	70	3.5	25	25
40	680	225	800	500	290	125	5.5	40	40
50	1060	325	1060	790	420	195	10	65	65

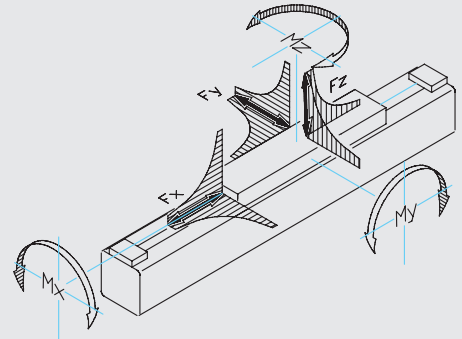

РАЗМЕРЫ ZS | БЕСШТОКОВЫЕ ПНЕВМОЦИЛИНДРЫ

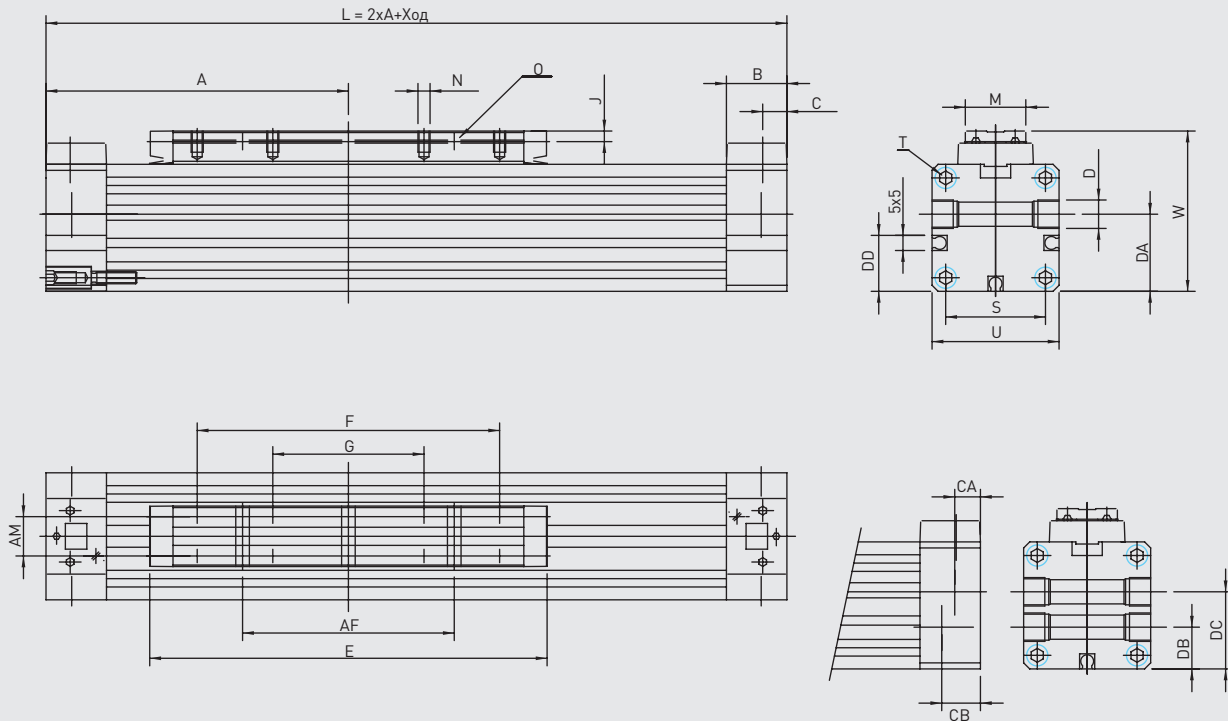

Диаметр	A	AF	AM	B	C	CA	CB	D	DA	DB	DC	DD	E	F	G	J	M	N	O	S	T	U	W
25	100	70	13	20	8.5	7	13	G1/8"x8	25.5	14	28	18.5	131	100	50	3.5	20	M4x7	4.5	33	M4x9	42	53
32	120	100	16	20	8.5	7	13	G1/8"x8	32	16	34.5	21	171	140	70	4.5	25	M5x9	5.5	41	M5x10	52	65
40	150	140	22	23	13	11	14.5	G1/4"x12	37.5	18.5	41	29.5	220	180	90	5	33	M6x10	7	51	M6x12	63	79
50	180	180	29	23	13	12	14	G1/4"x12	47.5	22.5	47.5	37	280	220	110	6.5	42	M8x12.5	7	63	M8x12	78	96

НАГРУЗКИ ZF | БЕСШТОКОВЫЕ ПНЕВМОЦИЛИНДРЫ



Диаметр	V max <= 0.35 m/s			V или порт F			Крутящий момент		
	Fx(N)	Fy(N)	Fz(N)	F	F	F	Mx(Nm)	My(Nm)	Mz(Nm)
				0.75 m/s	1.0 m/s	1.5 m/s	Fy/Fz	Fx/Fz	Fx/Fy
25	270	800	800	280	160	65	10	20	20
32	440	1200	1200	510	300	140	25	45	45
40	680	1600	1600	1000	550	250	40	75	75
50	1060	2100	2100	1500	850	380	80	150	150

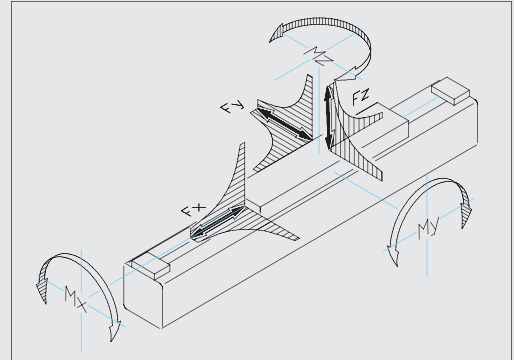

РАЗМЕРЫ ZF | БЕСШТОКОВЫЕ ПНЕВМОЦИЛИНДРЫ

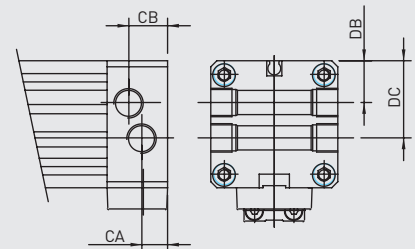
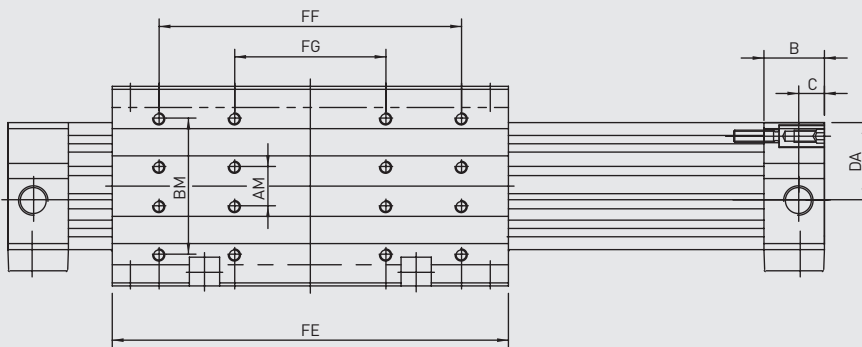
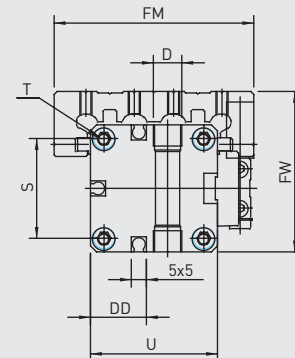
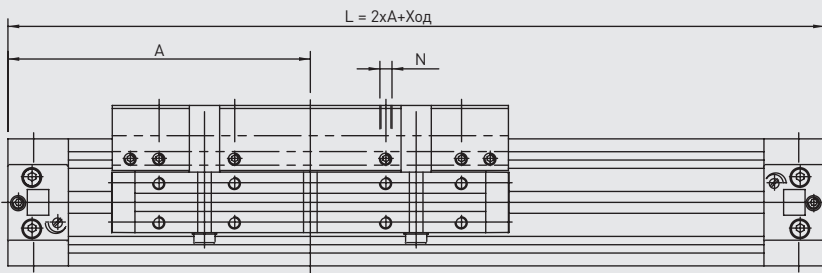

Диаметр	A	AM	B	BM	C	CA	CB	D	DA	DB	DC	DD	FE	FF	FG	FM	FW	N	S	T	U
25	100	13	20	45	8.5	7	13	G1/8"x8	25.5	14	28	18.5	131	100	50	66	53	M4x8	33	M4x9	42
32	120	16	20	55	8.5	7	13	G1/8"x8	32	17.5	34.5	21	171	140	70	80	65	M5x10	41	M5x10	52
40	150	22	24	70	13	9.5	14.5	G1/4"x12	37.5	20	42	29.5	220	180	90	97	79	M6x12	51	M6x12	63
50	180	29	24	85	13	9.5	14.5	G1/4"x12	47.5	26	52	37	280	220	110	116	96	M8x16	63	M8x12	78

НАГРУЗКИ ZFF | БЕСШТОКОВЫЕ ПНЕВМОЦИЛИНДРЫ

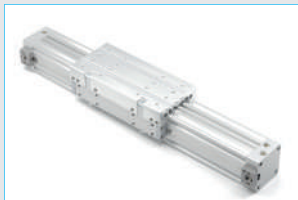

Диаметр	V max <= 0.35 m/s			V или порт F			Крутящий момент		
	Fx(N)	Fy(N)	Fz(N)	F	F	F	Mx(Nm)	My(Nm)	Mz(Nm)
				0.75 m/s	1.0 m/s	1.5 m/s	Fy/Fz	Fx/Fz	Fx/Fy
25	270	1200	1200	420	210	80	15	30	30
32	440	1800	1800	750	400	170	37	67	67
40	680	2400	2400	1500	750	300	60	110	110
50	1060	3200	3200	2200	1150	460	120	220	220

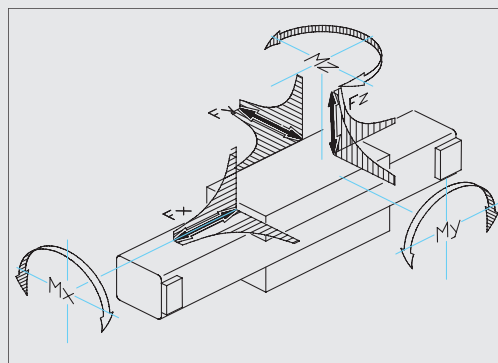

РАЗМЕРЫ ZFF | БЕСШТОКОВЫЕ ПНЕВМОЦИЛИНДРЫ

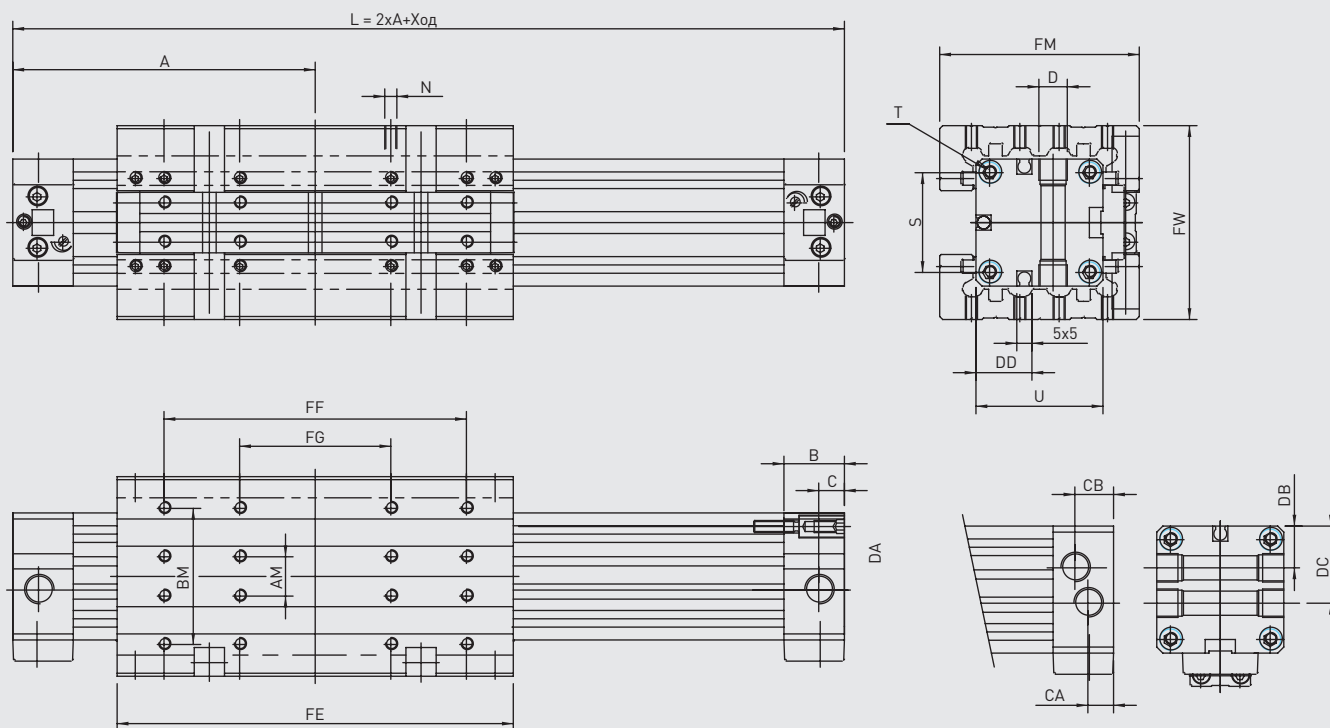

Диаметр	A	AM	B	BM	C	CA	CB	D	DA	DB	DC	DD	FE	FF	FG	FM	FW	N	S	T	U
25	100	13	20	45	8.5	7	13	G1/8"x8	25.5	14	28	18.5	131	100	50	66	64	M4x8	33	M4x9	42
32	120	16	20	55	8.5	7	13	G1/8"x8	32	17.5	34.5	21	171	140	70	80	78	M5x10	41	M5x10	52
40	150	22	24	70	13	9.5	14.5	G1/4"x12	37.5	20	42	29.5	220	180	90	97	95	M6x12	51	M6x12	63
50	180	29	24	85	13	9.5	14.5	G1/4"x12	47.5	26	52	37	280	220	110	116	114	M8x16	63	M8x12	78

ПРИНАДЛЕЖНОСТИ Z | БЕСШТОКОВЫЕ ПНЕВМОЦИЛИНДРЫ

Опорная лапа FB



Маркировка	Диаметр	AA	AB	AC	AD	AE	AH
1252-0001	25	18	2	12.5	30	6	2
1322-0001	32	20	2.5	13.5	40	7	3
1402-0001	40	30	3	17.5	50	9	3.5
1502-0001	50	28	3	20	60	9	3

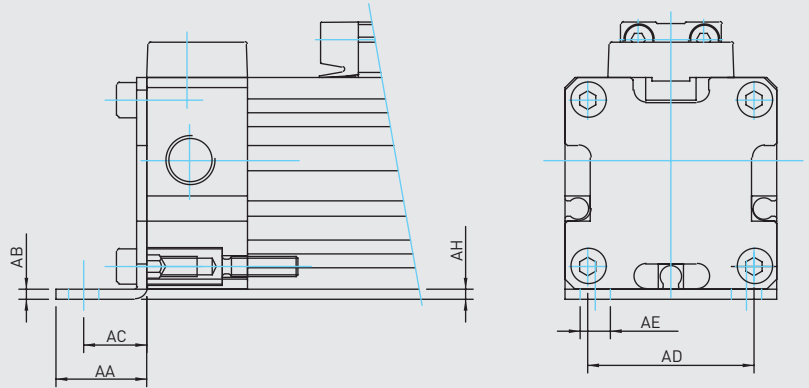

Монтажный крепеж MB



Маркировка	Диаметр	AE	BA	BB	BC	BD	BE	BF
1253-0001	25	6	70	60	50	28	3.5	11
1323-0001	32	7	85	73	61.5	33	4	13.8
1403-0001	40	9	105	90	75	38	4.5	16
1503-0001	50	9	122	106	91	43	5	19

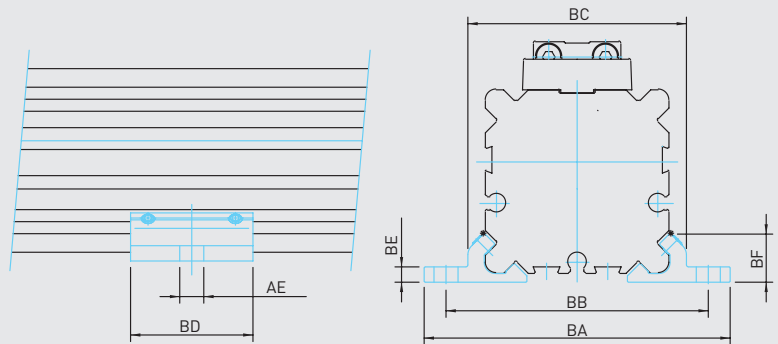

Поворотный мост PB

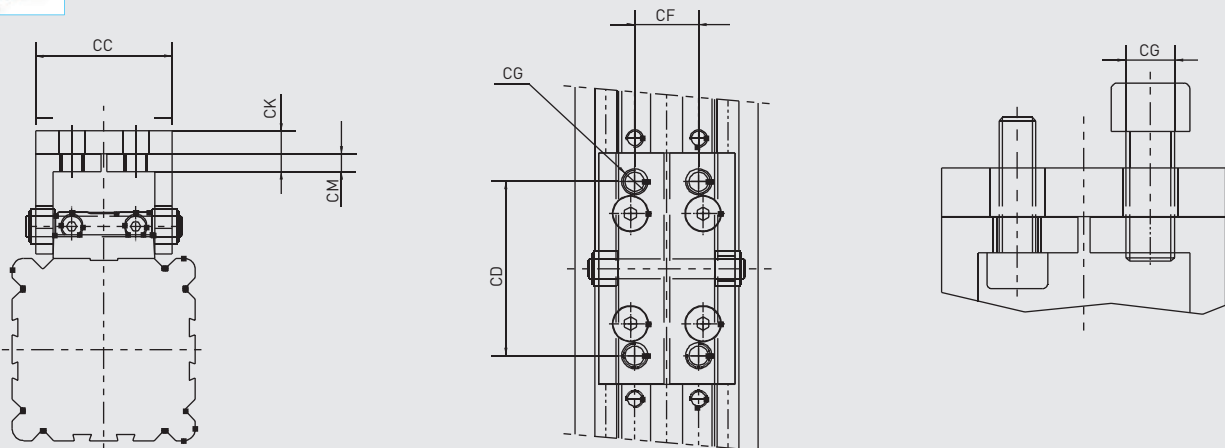

Маркировка	Диаметр	CC	CD	CF	CG	CK	CM
1255-0001	25	30	40	14	M5	4	4
1325-0001	32	37	50	16	M6	6	6
1405-0001	40	47	60	22	M8	8	8
1505-0001	50	56	70	30	M8	8	8

ПРИНАДЛЕЖНОСТИ Z | БЕСШТОКОВЫЕ ПНЕВМОЦИЛИНДРЫ

Регулятор положения AS

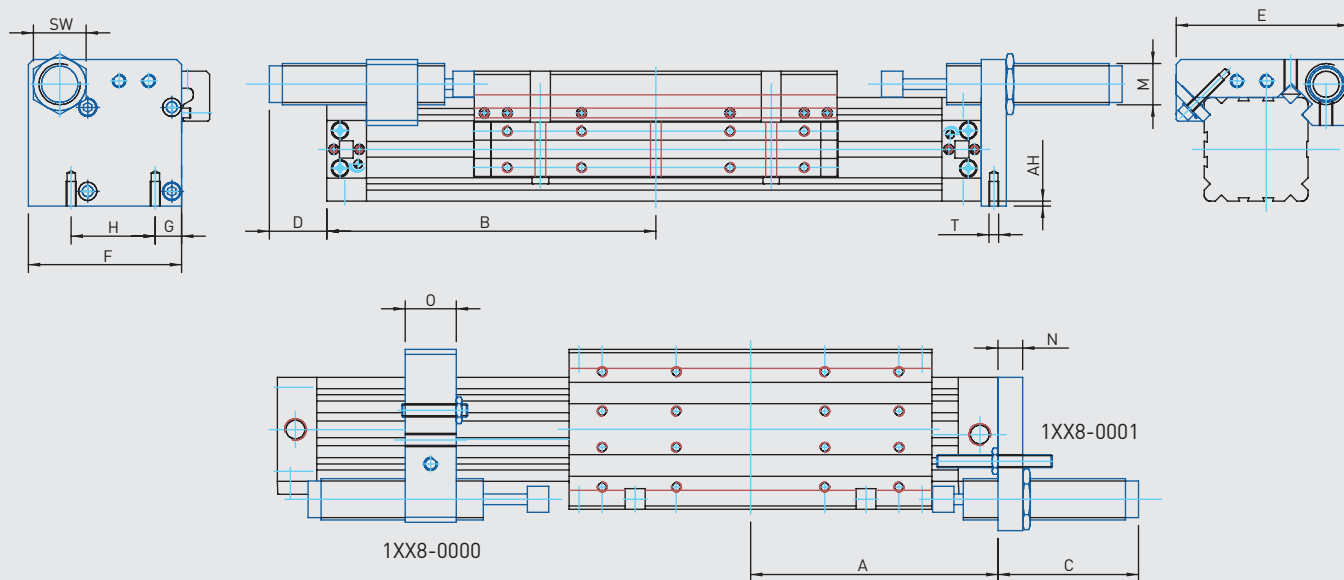

Маркировка	Диаметр	A	AH	B	C	D	E	F	G	H	M	N	O	SW	T
1258-0001	25	100	2	117.5	37	Max. 40	72	57	12.5	33	M14x1.5	10	20	17	M4x10
1328-0001	32	120	3	135.5	70	Max. 30	84	70	14.5	41	M14x1.5	12	20	17	M5x12
1408-0001	40	150	3	165	65	Max. 50	105	93	16	51	M25x1.5	15	30	32	M6x15
1508-0001	50	180	3	195	80	Max. 65	126	102	22.5	63	M25x1.5	15	30	32	M8x20

БЕСШТОКОВЫЕ ПНЕВМОЦИЛИНДРЫ СЕРИИ RD

ТЕХНИЧЕСКИЕ ХАРАКТЕРИСТИКИ		
Макс. рабочее давление	бар	8
Рабочая температура	°C	от - 10 до + 80
Рабочая среда		Сжатый воздух. Возможна работа со смазкой (впоследствии требуется постоянная смазка)
Диаметр поршня	мм	16-63
Стандартный ход	мм	5 - 6000
Положение при сборке		Любое
Демпфирование		С демпфированием
Опрос положения		С бесконтактным опросом положения (магнит)
Исполнение		Стандарт

СЕРИЯ RD | БЕСШТОКОВЫЕ ПНЕВМОЦИЛИНДРЫ



Расшифровка маркировки

RDL Тип	0050 Диаметр	0600 Ход
RDF Плоская каретка	16 25 32 40 50 (только для RDF) 63 (только для RDF)	5 6000
RDL Вертикальная каретка		

НАГРУЗКИ RDF | БЕСШТОКОВЫЕ ПНЕВМОЦИЛИНДРЫ



$$M_a = F * h_a$$

$$M_r = F * h_r$$

$$M_v = F * h_v$$

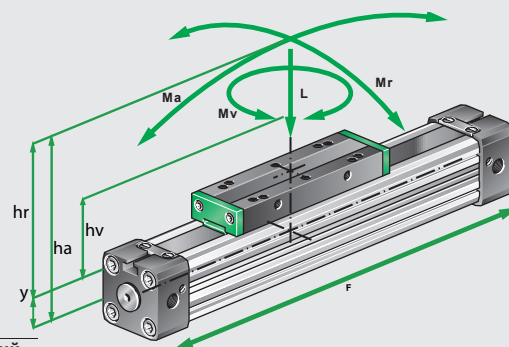

Диаметр	y	Эфф. усилие (N) при 6 бар	Демпфирование (mm)	Макс. допустимая нагрузка (N)	Макс. скручивающий момент (Nm)		Макс. крутящий момент (Nm)
		F	S	L	Ma	Mr	Mv
16	9	110	15	120	4	0.3	0.5
25	14	250	21	300	15	1	3
32	18	420	26	450	30	2	4.5
40	22	640	32	750	60	4	8
50	28	1000	32	1200	115	7	15
63	36	1550	40	1650	200	8	24

НАГРУЗКИ RDL | БЕСШТОКОВЫЕ ПНЕВМОЦИЛИНДРЫ



$$M_a = F * h_a$$

$$M_r = F * h_r$$

$$M_v = F * h_v$$

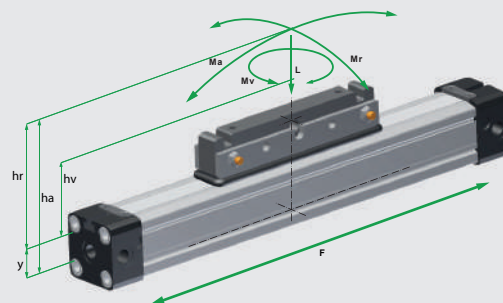

Диаметр	y	Эфф. усилие (N) при 6 бар	Демпфирование (mm)	Макс. допустимая нагрузка (N)	Макс. скручивающий момент (Nm)		Макс. крутящий момент (Nm)
		F	S	L	Ma	Mr	Mv
16	9	110	15	120	4	0.3	0.5
25	14	250	21	300	15	1	3
32	18	420	26	450	30	2	4.5
40	22	640	32	750	60	4	8

РАЗМЕРЫ RDF | БЕСШТОКОВЫЕ ПНЕВМОЦИЛИНДРЫ

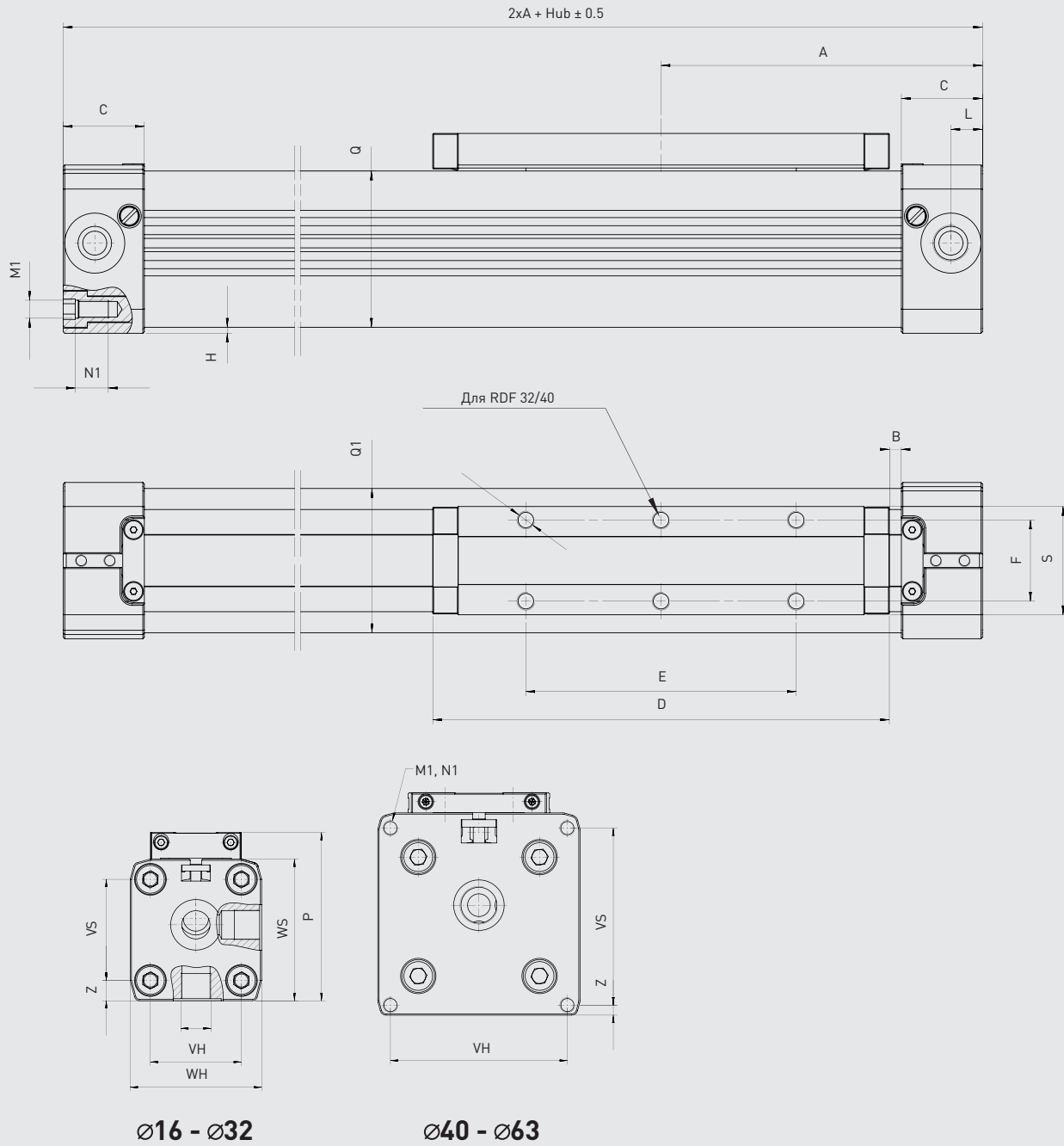

Ø16 - Ø32

Ø40 - Ø63

Диаметр	A	B	C	D	E	F	G	H	L	M	M1	N	N1	P	QxQ1	S	VS	VH	WS	WH	Z
16	65	15.5	15	69	36	16.5	M5	1	5.5	M4	M3	7	7	36.5	24.5x25	22	18	18	27	27	4.5
25	100	21	23	111	65	25	G1/8"	2	8.5	M5	M5	10	12	52.5	36x36	33	27	27	40	40	6.5
32	125	22	27	152	90	27	G1/4"	2	10.5	M6	M6	7	14	66.5	52x51	36	40	36	56	52	8
40	150	44	30	152	90	27	G1/4"	6.75	15	M6	M6	10	17	80	58.5x59	36.4	54	54	69	72	9
50	175	42	33	200	110	27	G1/4"	0.5	11.7	M6	M6	6	18	88	77x78	56	70	70	80	80	4
63	215	47.5	50	235	155	36	G3/8"	1.5	25	M8	M8	15	18	123	102x102	50	78	78	106	106	14.5

РАЗМЕРЫ RDL | БЕСШТОКОВЫЕ ПНЕВМОЦИЛИНДРЫ

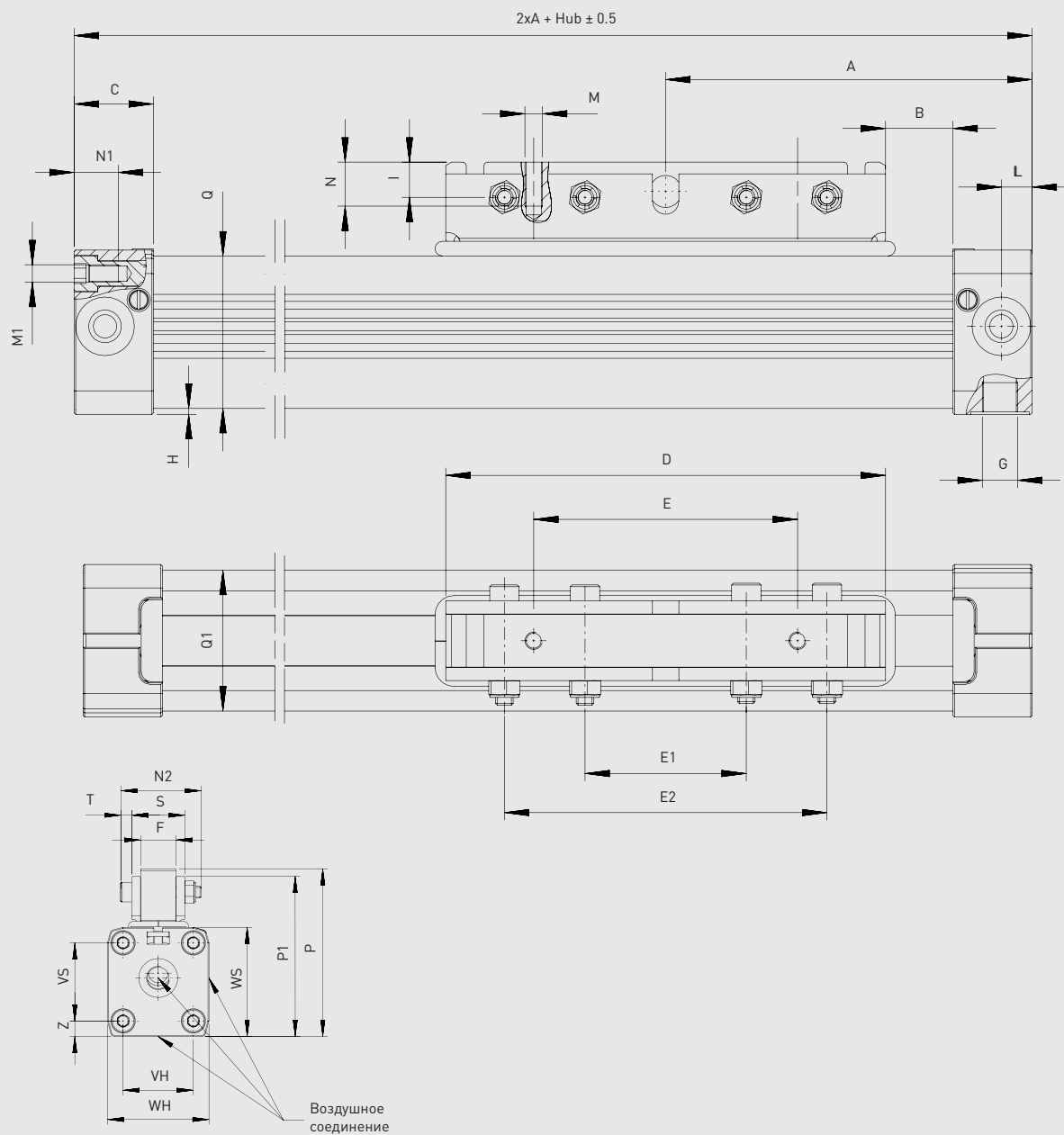

Ø16 - Ø40

Диаметр	A	B	C	D	E	E1	F	G	I	L	M	M1	N1	N2	P-P1	P1	QxQ1	E2	H	S	T	VH	WH	VS	WS	Z
16	65	13	15	76	48	32	10	M5	6	5.5	M4	M4	7	27	43.5-42.3	37.5	24.5x25	64	1	18	4	18	27	18	27	4.5
16L	90	37	15	76	48	32	10	M5	6	5.5	M4	M4	7	27	43.5-42.3	37.5	24.5x25	64	1	18	4	18	27	18	27	4.5
25	100	17	23	120	80	50	15	G1/8"	13	8.5	M5	M5	10	35	66-58	53	36x36	100	2	23	5	27	40	27	40	6.5
25L	150	67	23	120	80	50	15	G1/8"	13	8.5	M5	M5	10	35	66-58	53	36x36	100	2	23	5	27	40	27	40	6.5
32	125	23	27	150	90	55	18	G1/4"	12	10.5	M6	M6	14	41	86-82	74	52x51	110	2	27	6	36	52	40	56	8
32L	200	23	27	300	180	120	18	G1/4"	12	10.5	M6	M6	14	41	86-82	74	52x51	240	2	27	6	36	52	40	56	8
40	150	45	30	150	90	55	18	G1/4"	12	15	M6	M6	17	41	97-93	85	58.5x59	110	7	28	6	54	72	54	69	9
40L	250	70	30	300	180	120	18	G1/4"	12	15	M6	M6	17	41	97-93	85	58.5x59	240	7	28	6	54	72	54	69	9

ПРИНАДЛЕЖНОСТИ RD | БЕСШТОКОВЫЕ ПНЕВМОЦИЛИНДРЫ

ПНЕВМОЦИЛИНДРЫ

Опорная лапа

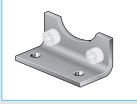

Маркировка	Диаметр
89.581.0001	16
89.582.0001	25

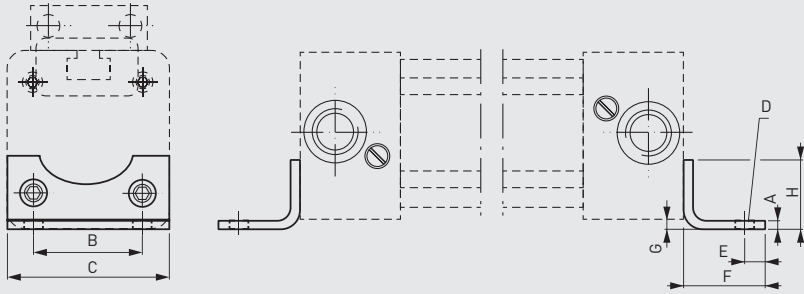

Опорная лапа

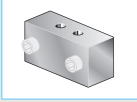

Маркировка	Диаметр
89.583.0001	32
89.584.0001	40
89.585.0001	50
89.586.0001	63

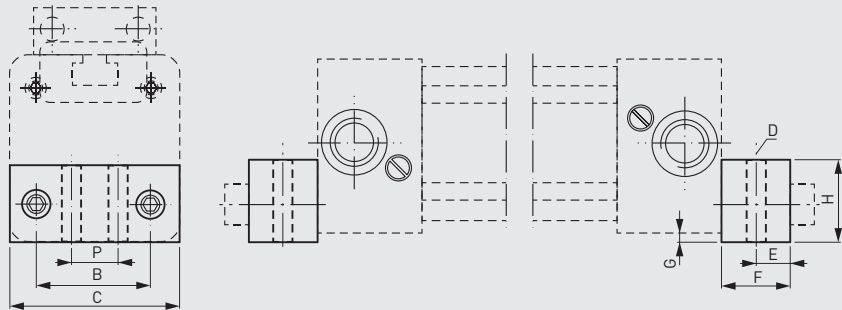

Монтажный крепеж

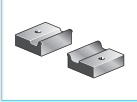

Маркировка	Диаметр
89.581.0002	16
89.582.0002	25

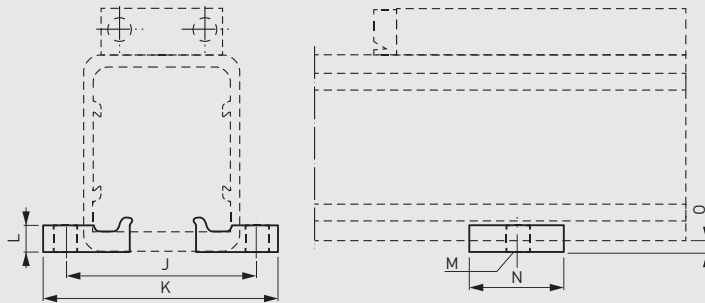

Монтажный крепеж

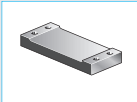

Маркировка	Диаметр
89.583.0002	32
89.584.0002	40
89.585.0002	50
89.586.0002	63

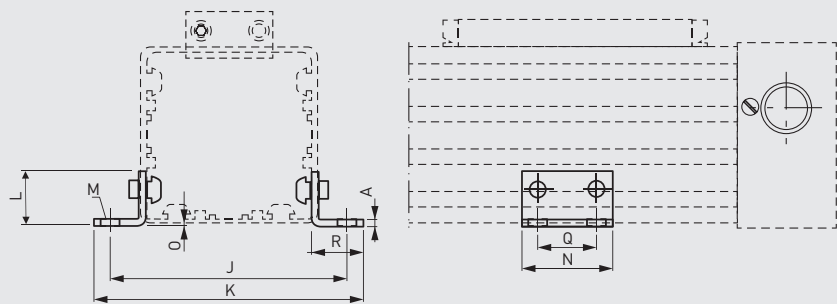

Диаметр	A	B	C	D	E	F	G	H	I	K	L	M	N	O	P	Q	R
16	1.5	18	26	3.6	4.0	14	1.5	12.5	41.5	53.5	5	5.5	20	3	-	-	-
25	2.5	27	40	5.5	6.0	22	2	18	48.5	60	6	5.5	20	4	-	-	-
32	5.0	36	51	6.5	8.0	24	4	20	82	91	30	4.5	45	6	20	30	20
40	5.0	54	71	9	11.5	24	2	20	90	99	25	4.5	45	8.5	30	30	20
50	5.0	70	80	9	12.5	25	1.0	25	123	148	35	6.5	45	1	45	30	35
63	5.0	78	105	11	15	30	2.0	40	147	172	35	6.5	45	3.5	48	30	35

ПРИНАДЛЕЖНОСТИ

ПРИНАДЛЕЖНОСТИ RD | БЕСШТОКОВЫЕ ПНЕВМОЦИЛИНДРЫ

Монтажный крепеж

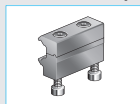

Маркировка	Диаметр
89.581.9003	16
89.582.9003	25
89.583.9003	32

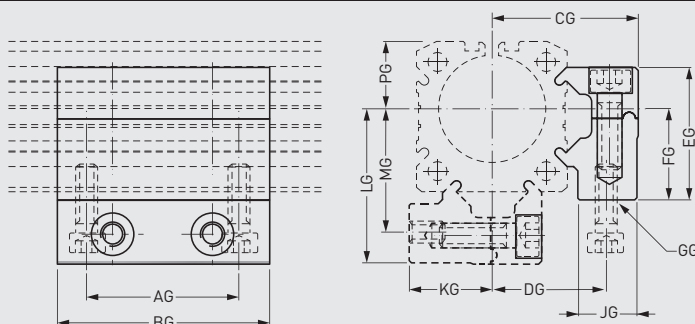

Диаметр	AG	BG	CG	DG	EG	FG	GG	JG	KG	LG	MG	PG
16	18	30	27.5	18.4	21	15	M4	11.5	13.9	29	19.7	10.8
25	36	50	34.5	27	31.3	22	M5	14	20	36.5	29	16
32	36	50	41.8	34.2	39	30	M6	14	27.6	47	39.5	21.5

Монтажный крепеж

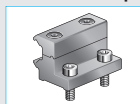

Маркировка	Диаметр
89.581.9002	32
89.582.9002	40
89.583.9002	50
89.586.0001	63

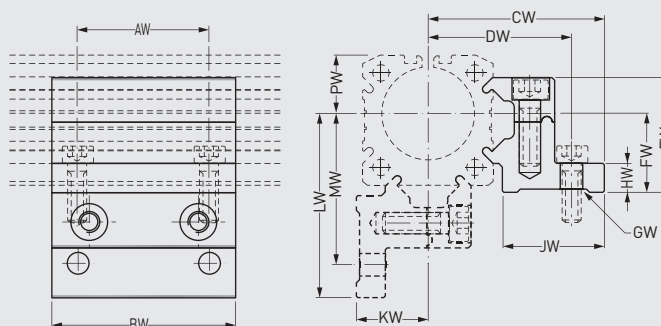

Диаметр	AW	BW	CW	DW	EW	FW	GW	HW	JW	KW	LW	MW	PW
16	18	30	37	32.5	21	15	4.5	6	22.4	13.9	38	32.9	10.8
25	36	50	47.5	40	31.3	22	5.5	10	26	20	49.5	42	16
32	36	50	56	47.4	39	30	6.5	10	28.5	27.6	61	52.5	21.5

СЕРИЯ PS1

ТЕХНИЧЕСКИЕ ХАРАКТЕРИСТИКИ	1/4"	1/2"	3/4"
Станд. номинальный расход при 6 бар (л/мин)			
• регулятор, фильтр-регулятор	1400	2850	6600
• лубрикатор	1700	2100	6100
• комбинация: фильтр-регулятор-лубрикатор	1250	2500	6400
Макс. рабочее давление бар	10		
Рабочая температура °C	от - 5 до + 60		
Диапазон регулирования давления бар	0,2 - 10		
Степень фильтрации μm	40 / 5		
Объем емкости фильтра см ³	14	45	82
Объем емкости маслораспылителя см ³	28	70	175

ПОДГОТОВКА ВОЗДУХА

КОМБИНАЦИИ БЛОКОВ ПОДГОТОВКИ ВОЗДУХА

КОМБИНАЦИИ БЛОКОВ ПОДГОТОВКИ ВОЗДУХА | СЕРИЯ PS1



- Встроенный манометр
- Монтажная скоба в комплекте

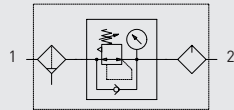

Расшифровка маркировки

Серия	PS1FRL	-	S1	-	14	-	M
Серия	Тип	Типоразмер, присоединение				Отвод конденсата	
PS1	FRL Комбинация: фильтр+регулятор+ лубрикатор	S1-14	Присоединение G1/4"			M Полуавтоматический	
		S2-12	Присоединение G1/2"			A Автоматический	
		S3-34	Присоединение G3/4"				

ГРАФИК СТАНДАРТНОГО РАСХОДА PS1FRL | СЕРИЯ PS1

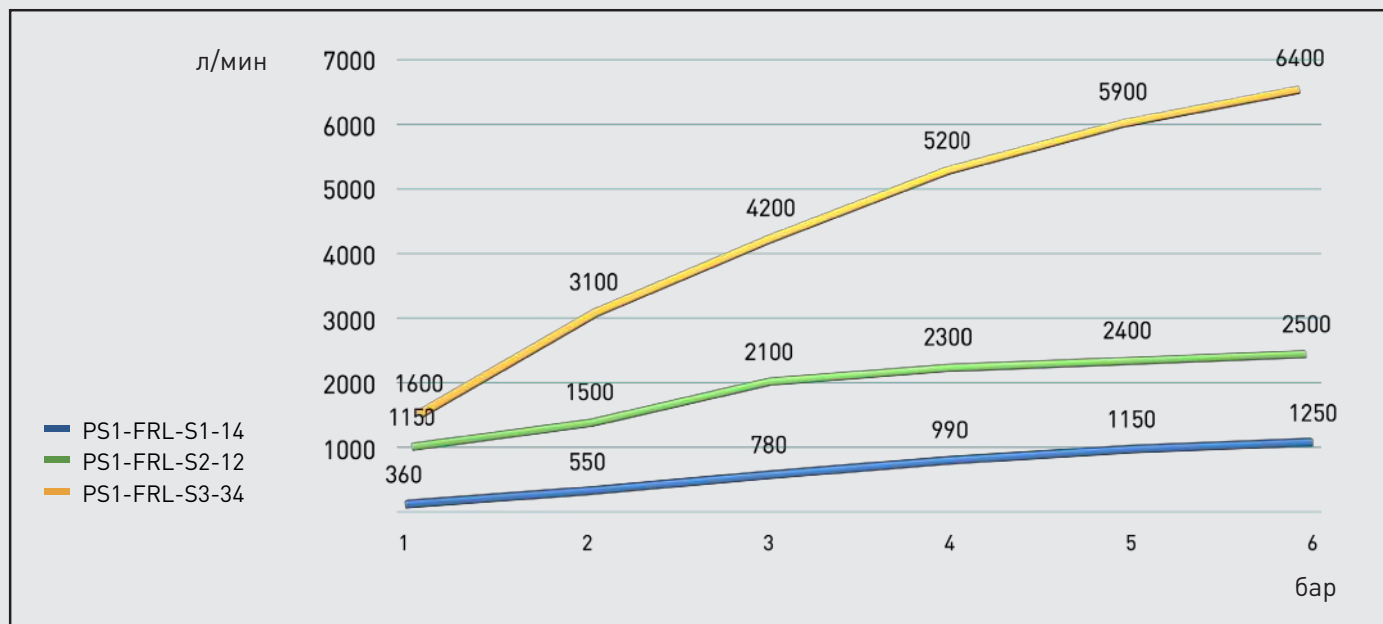

ПОДГОТОВКА ВОЗДУХА

РАЗМЕРЫ PS1FRL | СЕРИЯ PS1

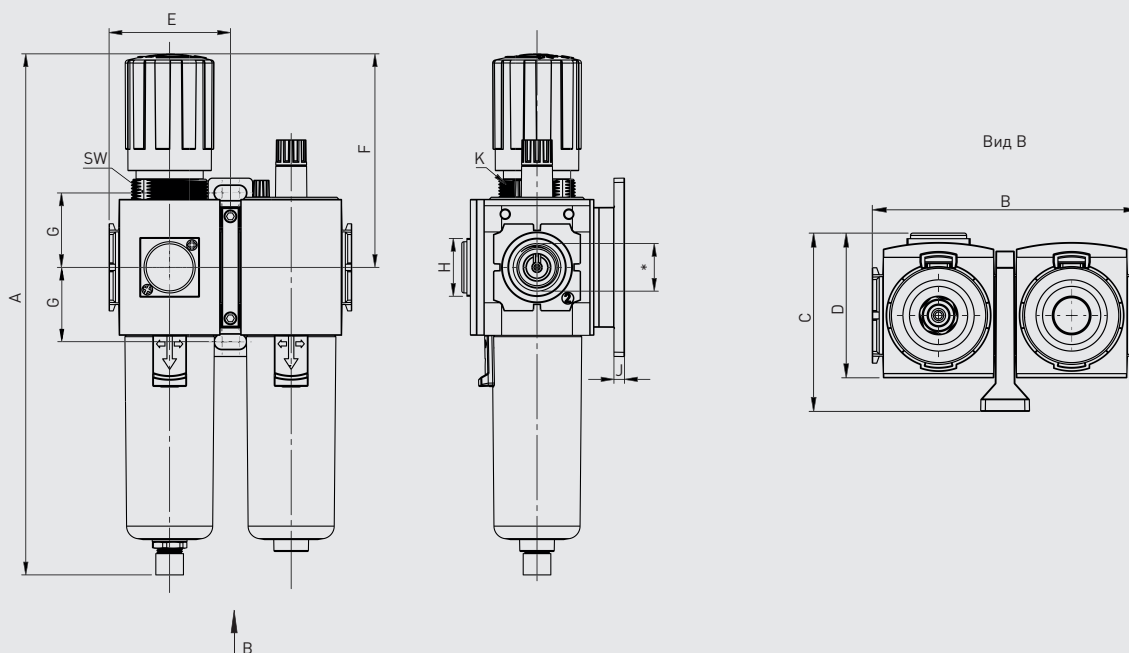

КОМБИНАЦИИ БЛОКОВ ПОДГОТОВКИ ВОЗДУХА

Диаметр	*	A	B	C	D	E	F	G	H	J	K	SW
PS1FRL-S1	G1/4"	171.2	86	61.6	50.6	43	68.6	24	28	5	M32x1.5	-
PS1FRL-S2	G1/2"	239.6	114	75.8	61.6	57	96.6	35	28	5	M36x1.5	34
PS1FRL-S3	G3/4"	270.2	160	95	81.8	80	105.4	40	28	7	M52x1.5	50

ФИЛЬТРЫ-РЕГУЛЯТОРЫ ДАВЛЕНИЯ | СЕРИЯ PS1



• Монтажная скоба и гайка в комплекте

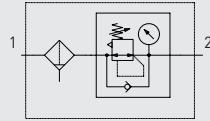

Расшифровка маркировки

Серия	PS1FR	Тип	S1	14	M
Серия	PS1FR	Тип	Типоразмер, присоединение		Отвод конденсата
PS1	FR	Комбинация: фильтр-регулятор	S1-14	Присоединение G1/4"	M Полуавтоматический
			S2-12	Присоединение G1/2"	A Автоматический
			S3-34	Присоединение G3/4"	

ГРАФИК СТАНДАРТНОГО РАСХОДА PS1FR | СЕРИЯ PS1

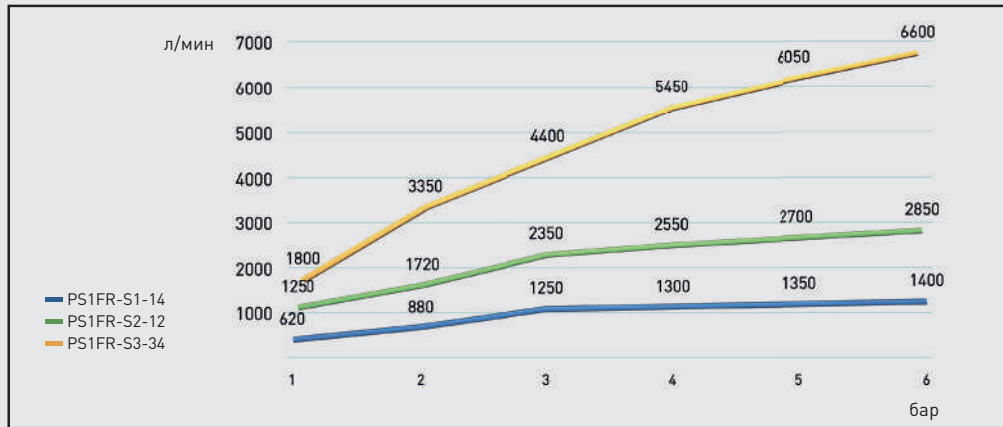

РАЗМЕРЫ PS1FR | СЕРИЯ PS1

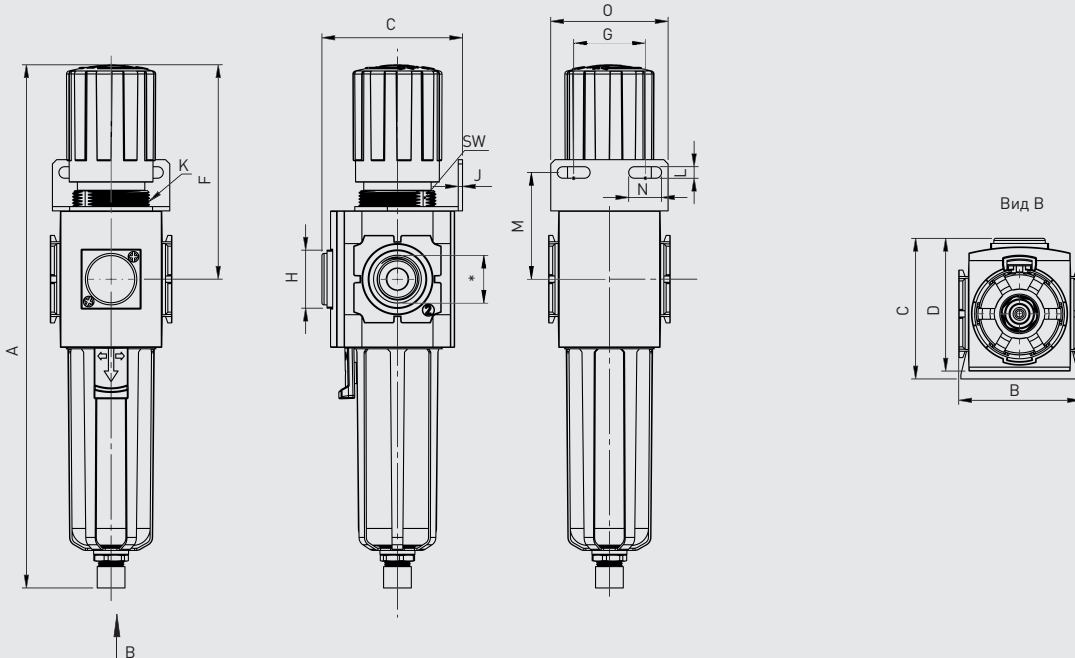

Маркировка	*	A	B	C	D	F	G	H	J	K	L	M	N	O	SW
PS1FR-S1	G1/4"	171.2	43	61.6	50.6	68.6	34	28	2	M32x1.5	5.5	39	15.5	55	-
PS1FR-S2	G1/2"	239.6	57	75.8	61.6	96.6	36	28	2	M36x1.5	6.5	50	24	65	34
PS1FR-S3	G3/4"	270.2	80	95	81.8	105.4	38	28	2.5	M52x1.5	8.5	53	28	72	50

РЕГУЛЯТОРЫ ДАВЛЕНИЯ | СЕРИЯ PS1



• Монтажная скоба и гайка в комплекте

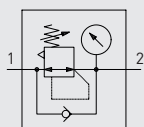

Расшифровка маркировки

Серия	PS1R	Тип	S1	14
PS1	R	Регулятор давления	S1-14	Типоразмер, присоединение
			S2-12	Присоединение G1/2"
			S3-34	Присоединение G3/4"

ГРАФИК СТАНДАРТНОГО РАСХОДА PS1R | СЕРИЯ PS1

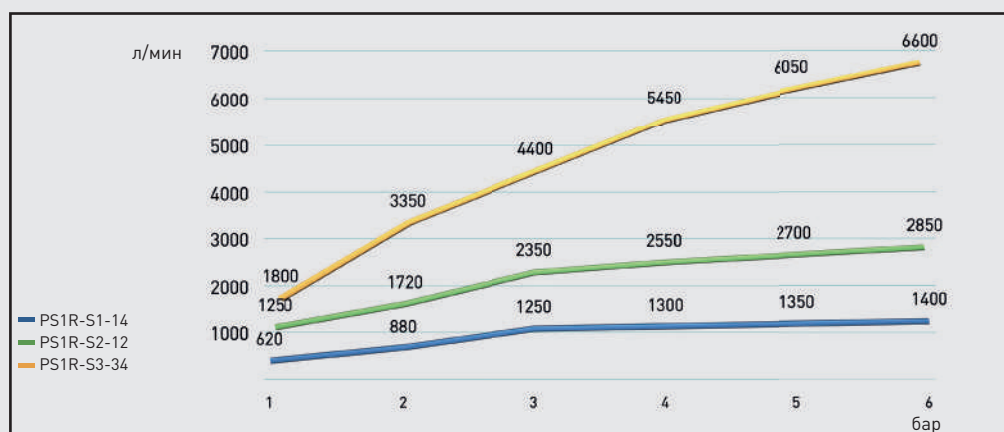

РАЗМЕРЫ PS1R | СЕРИЯ PS1

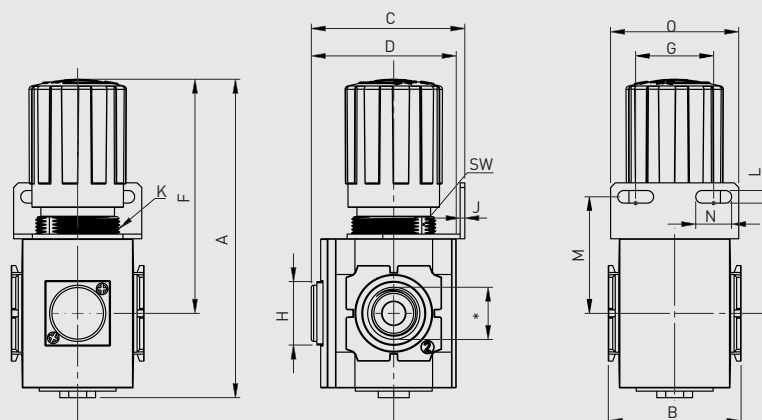

Маркировка	*	A	B	C	D	F	G	H	J	K	L	M	N	O	SW
PS1R-S1	G1/4"	96.3	43	61.6	50.6	68.6	34	28	2	M32x1.5	5.5	39	15.5	55	-
PS1R-S2	G1/2"	129.1	57	75.8	61.6	96.6	36	28	2	M36x1.5	6.5	50	24	65	34
PS1R-S3	G3/4"	141.6	80	95	81.8	105.4	38	28	2.5	M52x1.5	8.5	53	28	72	50

ЛУБРИКАТОРЫ | СЕРИЯ PS1



• Монтажная скоба в комплекте

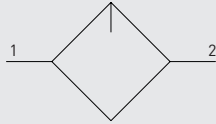

Расшифровка маркировки

Серия	PS1L	Тип	S1	14
PS1	L	Лубрикатор	Типоразмер, присоединение	
			S1-14	Присоединение G1/4"
			S2-12	Присоединение G1/2"
			S3-34	Присоединение G3/4"

ГРАФИК СТАНДАРТНОГО РАСХОДА PS1L | СЕРИЯ PS1

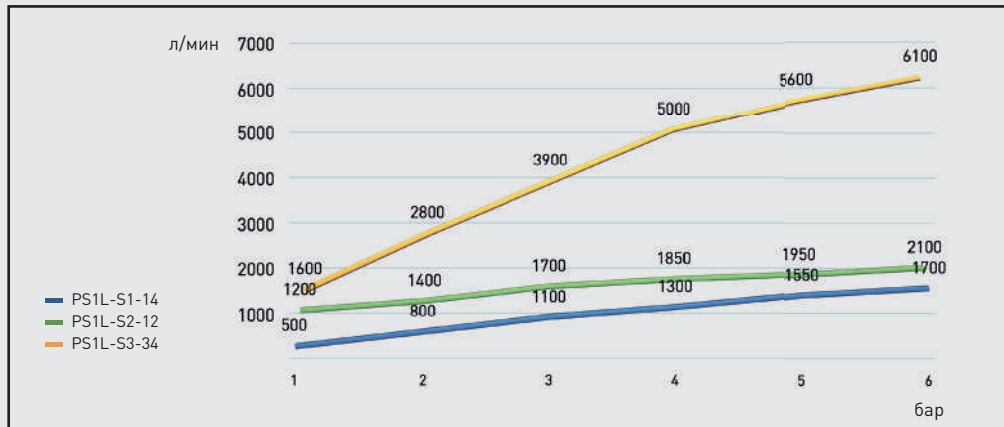

РАЗМЕРЫ PS1L | СЕРИЯ PS1

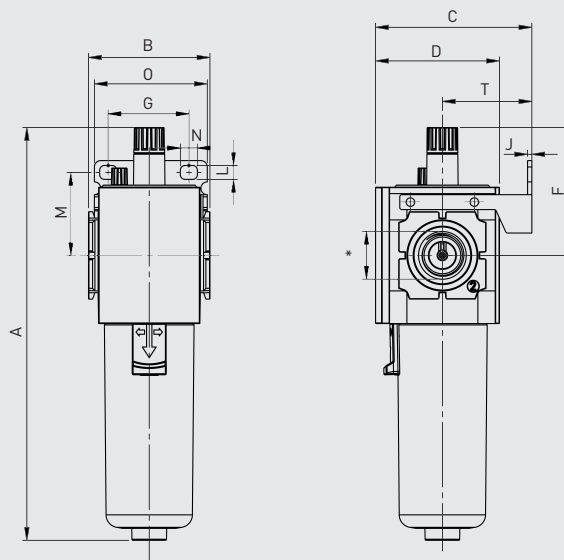

Маркировка	*	A	B	C	D	F	G	J	L	M	N	T	O
PS1L-S1	G1/4"	147.9	43	52.4	41	64	27	2	5.5	31	8.4	30	40
PS1L-S2	G1/2"	188	57	72.4	58.2	91.2	40	2	6.5	41	8	41	53
PS1L-S3	G3/4"	216.5	80	92.1	78.9	114.9	54	2.5	8.5	44	12	50	73

ПРОПОРЦИОНАЛЬНЫЕ РЕГУЛЯТОРЫ ДАВЛЕНИЯ | СЕРИЯ PS1



Маркировка	Краткая информация
PS10R-14-9-420-420+KB	G1/4", 0-9 бар, 4-20 мА, 4-20 мА
PS10R-14-9-010-15+KB	G1/4", 0-9 бар, 0-10 В, 1-5 В



Маркировка	Краткая информация
PS10R-38-9-420-420+KB	G3/8", 0-9 бар, 4-20 мА, 4-20 мА
PS10R-38-9-010-15+KB	G3/8", 0-9 бар, 0-10 В, 1-5 В
PS10R-12-9-420-420+KB	G1/2", 0-9 бар, 4-20 мА, 4-20 мА
PS10R-12-9-010-15+KB	G1/2", 0-9 бар, 0-10 В, 1-5 В
PS10R-14-5-420-420+KB	G1/4", 0-5 бар, 4-20 мА, 4-20 мА
PS10R-14-5-010-15+KB	G1/4", 0-5 бар, 0-10 В, 1-5 В

ТЕХНИЧЕСКИЕ ХАРАКТЕРИСТИКИ		G1/4"	G3/8"	G1/2"
Расход	л/мин.	1400	2400	2950
Диапазон регулирования давления	бар		0 - 9	
Входной сигнал			0 - 10 В / 4 - 20 мА	
Выходной сигнал			4 - 20 мА / 1 - 5 В	
Разъем			4-пиновый M12A стандарт (штекер)	
Кабель			длина 2 м, 4-пиновый M12A стандарт (гнездо)	
Напряжение питания	VDC		24	
Мощность	W		3	
Класс защиты			IP65	
Рабочая температура	°C		от 0 до + 50	
Рабочая среда			Сжатый воздух (отфильтрованный через фильтр 5 μm)	
Информация на дисплее			Одновременное отображение установленного и текущего давления	
Материал корпуса			Алюминиевый сплав	
Положение при монтаже			Любое	
Макс. входное давление	бар		10	
Мин. входное давление	бар		больше максимального выходного давления на 1 бар	
Точность	%		≤ ± 0.5	
Линейность	% F.S.		≤ 1.0	
Повторяемость	% F.S.		≤ ± 0.5	
Гистерезис	% F.S.		≤ 0.5	

РАЗМЕРЫ PS10R | СЕРИЯ PS1

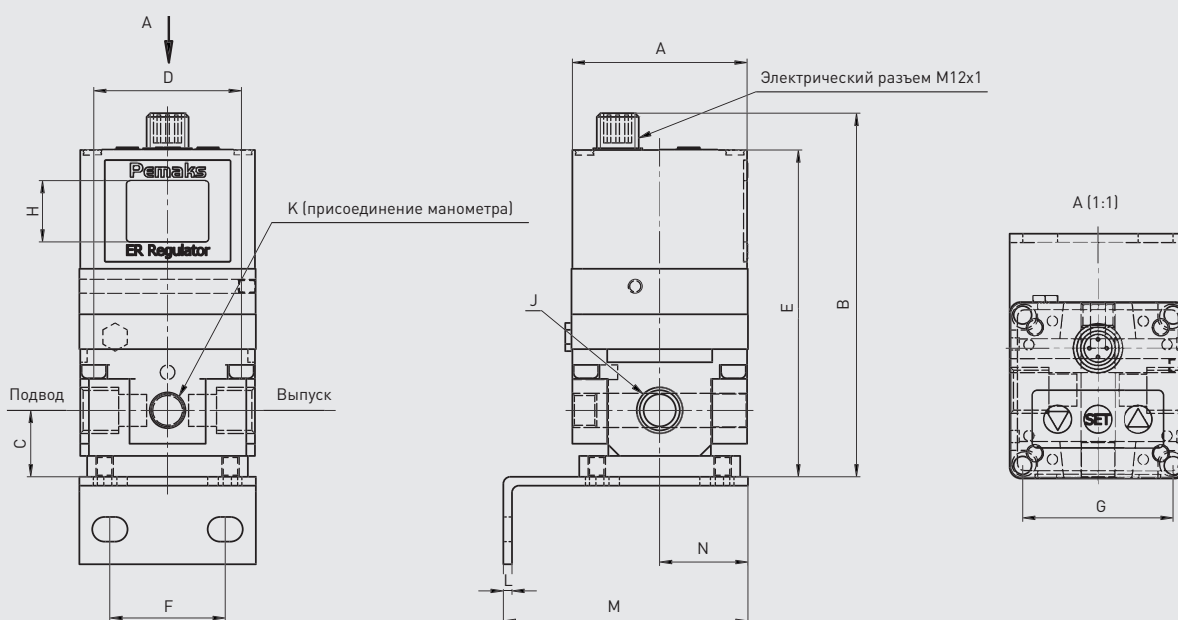

Маркировка	A	B	C	D	E	F	G	H	J	K	L	M	N
PS10R-14	50	104	19	44.2	93.5	33	42	17.5	G1/4"	G1/8"	2.5	70	25
PS10R-38	50	119	22	61.6	108.5	33	42	28	G3/8"	G1/8"	2.5	70	25
PS10R-12	50	119	22	81.8	108.5	33	42	28	G1/2"	G1/2"	2.5	70	25

ПРЕЦИЗИОННЫЕ РЕГУЛЯТОРЫ ДАВЛЕНИЯ | СЕРИЯ PS1

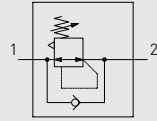

Маркировка	Краткая информация	Маркировка	Краткая информация
PS1HR-14-2	G1/4", 0-2 бар	PS1HR-18-2	G1/8", 0-2 бар
PS1HR-14-4	G1/4", 0-4 бар	PS1HR-18-4	G1/8", 0-4 бар
PS1HR-14-8	G1/4", 0-8 бар	PS1HR-18-8	G1/8", 0-8 бар
PS1HR-12-2	G1/2", 0-2 бар		
PS1HR-12-4	G1/2", 0-4 бар		
PS1HR-12-8	G1/2", 0-8 бар		

ТЕХНИЧЕСКИЕ ХАРАКТЕРИСТИКИ

PS1HR-....-...

ТЕХНИЧЕСКИЕ ХАРАКТЕРИСТИКИ		PS1HR-....-...		
Диапазон регулирования давления	бар	0 - 2	0 - 4	0 - 8
Рабочая температура	°C	от -20 до + 50		
Рабочая среда		Сжатый воздух (отфильтрованный через фильтр 40 µm)		
Макс. входное давление	бар	10		
Мин. входное давление	бар	больше установленного давления на 0.5 бар		
Макс. допустимое давление	бар	15		
Резьба для подключения манометра		G1/8" (два места для подключения)		
Чувствительность	%	В пределах 0.2 от полного диапазона		
Повторяемость	%	В пределах ± 0.5 от полного диапазона		

ПОДГОТОВКА ВОЗДУХА

РЕГУЛЯТОРЫ ДАВЛЕНИЯ

РАЗМЕРЫ PS1HR | СЕРИЯ PS1

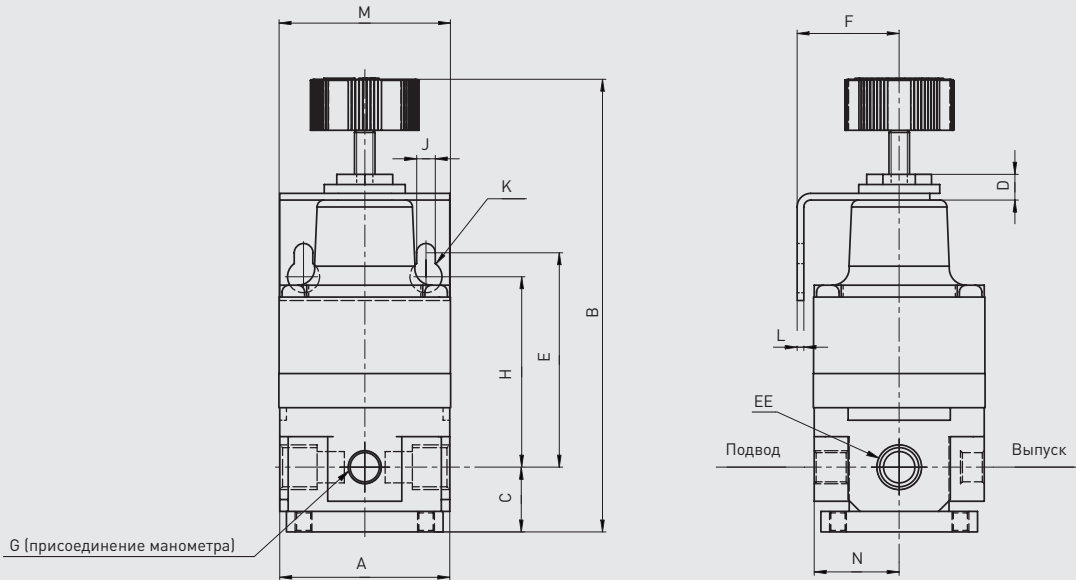

Маркировка	A	B	C	D	E	F	G	H	J	K	L	M	N	EE
PS1HR-18	35	93	9.5	8	46.5	25	28	40	4.5	8.5	2	42	19.5	G1/8
PS1HR-14	50	133	19	10	63	30	36	56	5.5	9.5	2	50	27	G1/4
PS1HR-12	66	149	22	12	77	47	60	65	9	15.5	2	82	33	G1/2

ДЛЯ ЗАМЕТОК

ПОДГОТОВКА ВОЗДУХА

РЕГУЛЯТОРЫ ДАВЛЕНИЯ

СЕРИЯ PS1НР | ВЫСОКОЕ ДАВЛЕНИЕ

ТЕХНИЧЕСКИЕ ХАРАКТЕРИСТИКИ	1/4"	1/2"	1"
Диапазон регулирования давления			
• регулятор	бар	0.5 - 35	
• фильтр-регулятор	бар	1.5 - 35	
Макс. рабочее давление	бар	40	
Рабочая температура			
• регулятор	°С	от - 25 до + 80	
• фильтр-регулятор	°С	от + 5 до + 80	
Степень фильтрации	µm	40	

ПОДГОТОВКА ВОЗДУХА

ИЗДЕЛИЯ ДЛЯ ВЫСОКОГО ДАВЛЕНИЯ

РЕГУЛЯТОРЫ ДАВЛЕНИЯ | СЕРИЯ PS1НР



Маркировка	Краткая информация
PS1HPR-S1-14	G1/4", 0.5-35 бар
PS1HPR-S2-12	G1/2", 0.5-35 бар
PS1HPR-S3-1	G1", 0.5-35 бар

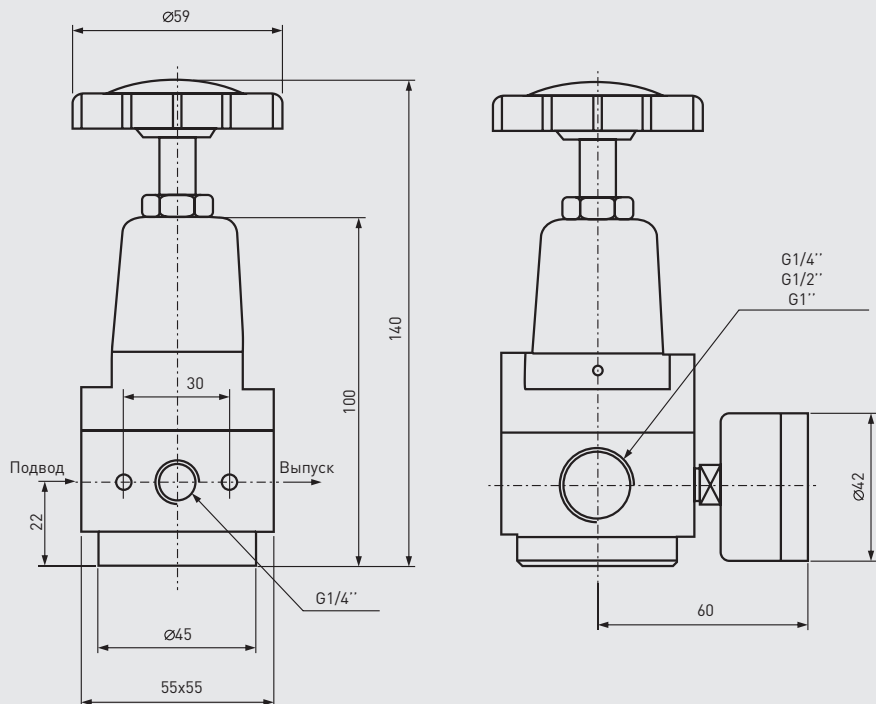

ФИЛЬТРЫ-РЕГУЛЯТОРЫ ДАВЛЕНИЯ | СЕРИЯ PS1HP



Маркировка	Краткая информация
PS1HPFR-S1-14	G1/4", 0,5-35 бар
PS1HPFR-S2-12	G1/2", 0,5-35 бар
PS1HPFR-S3-1	G1", 0,5-35 бар

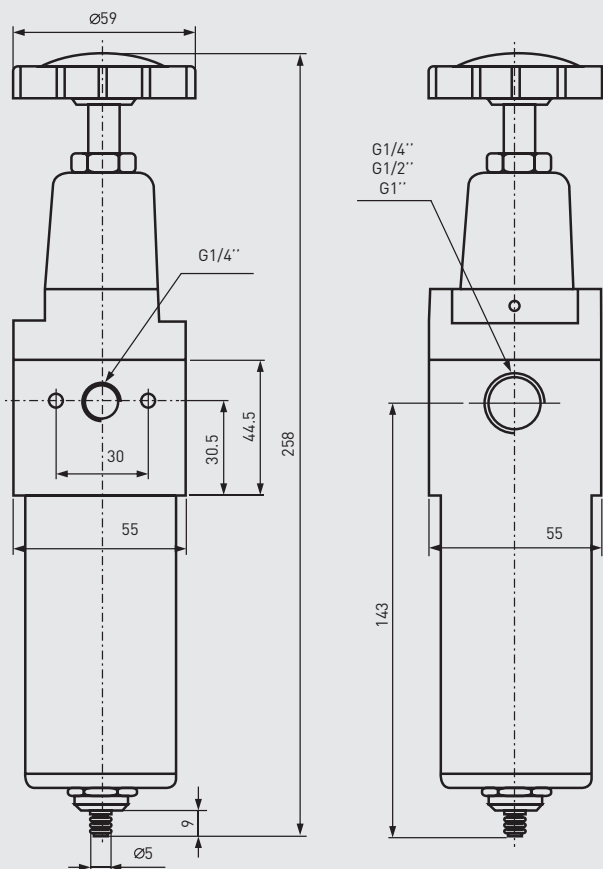

ФИЛЬТРЫ | СЕРИЯ PS1HP



Маркировка	Краткая информация
PS1HPF-S1-14	G1/4"
PS1HPF-S2-12	G1/2"
PS1HPF-S3-1	G1"

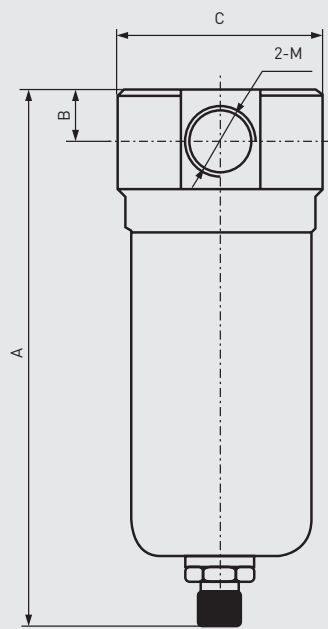

Маркировка	A	B	C	M
PS1HPF-S1-14	160	15	60	G1/4"
PS1HPF-S2-12	160	15	60	G1/2"
PS1HPF-S3-1	215	75	90	G1"

ДАТЧИК ДАВЛЕНИЯ | СЕРИЯ PS1



Маркировка	Краткая информация
PS1PS-P-1P+K	-1...+10 бар, 1xPNP, кабель 2 м
PS1PS-C-1P+K	-1...+1 бар, 1xPNP, кабель 2 м
PS1PS-P-2P-420+K	-1...+10 бар, 2xPNP, 4-20 мА, кабель 2 м
PS1PS-C-2P-420+K	-1...+1 бар, 2xPNP, 4-20 мА, кабель 2 м

ПОДГОТОВКА ВОЗДУХА

ДАТЧИК ДАВЛЕНИЯ

ТЕХНИЧЕСКИЕ ХАРАКТЕРИСТИКИ	PS1PS-P-1P+K	PS1PS-P-2P-420+K	PS1PS-C-1P+K	PS1PS-C-2P-420+K
Диапазон рабочего давления	бар -1 - +10		бар -1 - +1	
Диапазон регулирования давления	бар -1 - +10		бар -1 - +1	
Макс. допустимое давление	бар 15		бар 3	
Выход переключателя	1xPNP	2xPNP	1xPNP	2xPNP
Аналоговый выход (на выходе ток)	-	4-20 mA	-	4-20 mA
Рабочая среда	Отфильтрованный сжатый воздух			
Шаг изменения вводимых значений	бар 0.01		бар 0.001	
Напряжение питания	от 12 до 24 VDC ± 10%. Пульсация (P-P) 10% или менее			
Потребляемый ток	≤ 40 mA, без нагрузки			
Повторяемость	± 0.2 % F.S. ± 1 цифра			
Гистерезис	Регулируемый*			
- режим установки одной точки				
- режим гистерезиса				
- режим оконного компаратора				
Время отклика	≤ 2.5 мс			
	(функция защиты от вибрации: 25 мс, 100 мс, 250 мс, 500 мс, 1000 мс и 1500 мс на выбор)			
Защита от короткого замыкания на выходе	Да			
Семисегментный ЖК-дисплей	Двухцветный (красный/зеленый) основной дисплей, оранжевый вспомогательный дисплей (Частота дискретизации: 5 раз/сек)			
Точность индикатора	± 0.2 % F.S ± 1 цифра (температура окружающей среды: 25 ± 3 °C)			
Индикатор включения	Оранжевый (1 и 2 индикатор) OUT1 OUT2			
Аналоговый выход (на выходе напряжение)	Выходное напряжение: от 1 до 5 V ± 2.5% F.S. (в пределах рабочего диапазона давления) Линейность: ± 1% F.S.			
Класс защиты	Выходное сопротивление: около 1 kΩ			
Рабочая температура	IP40			
Рабочая влажность	от 0 до + 50			
Напряжение сопротивления	35 - 85			
Изоляционное сопротивление	1000 VAC за 1 мин. (между корпусом и подводящим проводом)			
Вибрационное сопротивление	50 MΩ (при 500 VDC, между корпусом и подводящим проводом)			
Ударопрочность	Общая амплитуда 1,5 мм или 10G, 10 Гц - 55 Гц - 10 Гц сканирование в течение 1 минуты, два часа в каждом направлении X, Y и Z			
Температурная характеристика	100 м/с (10G), по 3 раза в каждом направлении X, Y, Z			
	± 2.5 % F.S от измеряемого давления (25 °C) в диапазоне температур 0-50 °C			
Резьба для присоединения	R1/8"			
Разъем для подключения	Наружный + M5 внутренний			
Электр. присоединение	Кабель 5-и проводной длиной 2 м			

* - Настраивается в пределах от 1 - 8 цифр для режима набора одной точки и режима оконного компаратора.

Монтажная рамка панели



Маркировка	
PS1PSC	

Монтажный кронштейн



Маркировка	
PS1PSB	

МАНОМЕТРЫ И ВАКУУМЕТРЫ

ТЕХНИЧЕСКИЕ ХАРАКТЕРИСТИКИ	40 мм	50 мм
Исполнение	EN 837-1	
Класс защиты	IP41	
Класс точности	1.6	
Диапазон измерения давления	бар от -1 ... 0 бар до 0 ... 16 бар	
Рабочая температура	°C от - 20 до + 60	
Макс. рабочая температура	°C 60	
Материалы:		
- корпус	Сталь	
- кольцо (безель)	Нержавеющая сталь	
- указатель	Алюминий	
- циферблат	Пластик	
Погрешность	%	
	$\pm 0.04 * (t2 - t1)$ от диапазона измерения давления, где t2 - температура среды и t1 - контрольная температура + 20 °C	

СЕРИЯ МА | МАНОМЕТРЫ И ВАКУУМЕТРЫ



Расшифровка маркировки

МА	40	LM	V	G18
Серия	Диаметр	Монтаж	Диапазон измерения давл.	Присоединение
МА	40	LM Радиальное присоединение (вниз)	V -1 ... 0 бар	G18 Присоединение G1/8" (Для диаметра 40 мм)
		CM Осевое присоединение (по центру сзади)	4 0 ... 4 бар	
	50	PM Панельного монтажа	6 0 ... 6 бар	G14 Присоединение G1/4" (Для диаметра 50 мм)
		FM Панельного монтажа с передним фланцем	10 0 ... 10 бар	
			16 0 ... 16 бар	

РАЗМЕРЫ МА | МАНОМЕТРЫ И ВАКУУМЕТРЫ

LM - Радиальное присоединение (вниз)

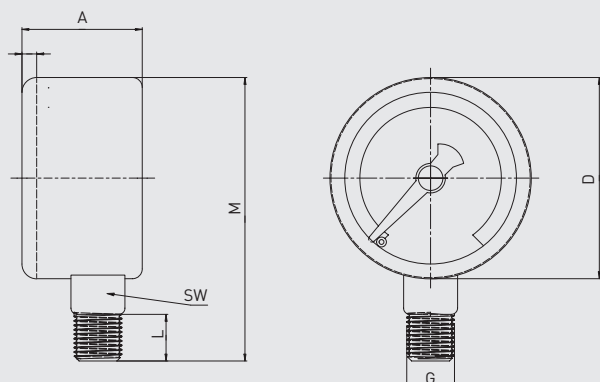

CM - Осевое присоединение (по центру сзади)

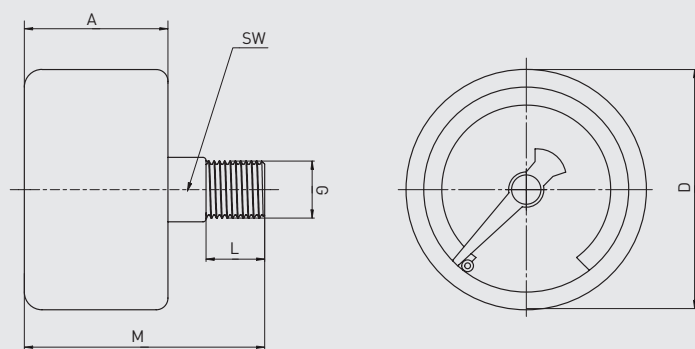

PM - Панельного монтажа

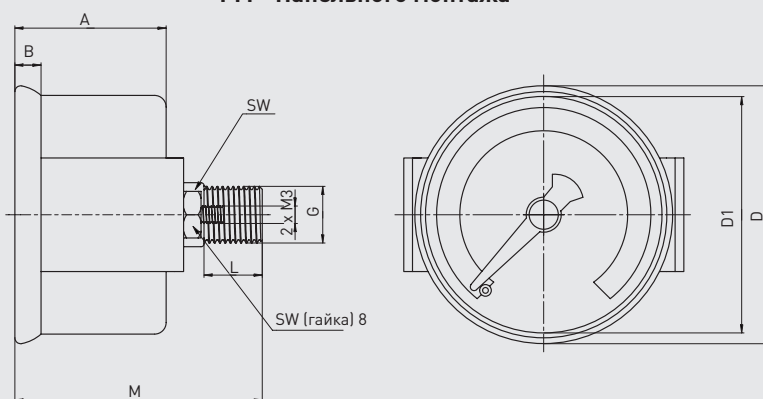

FM - Панельного монтажа с передним фланцем

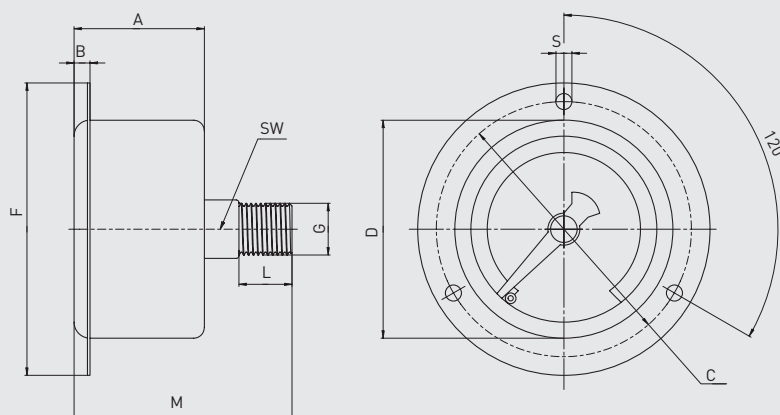

Маркировка	A	B	S	D	D1	M	L	C	F	G	SW
MA-40-LM-...-G18	25	-	-	40	-	57.5	57.5	-	-	G1/8"	11
MA-50-LM-...-G14	28	-	-	49	-	68.5	68.5	-	-	G1/4" B	14
MA-40-CM-...-G18	25	-	-	40	-	40	40	-	-	G1/8"	11
MA-50-CM-...-G14	27.5	-	-	49	-	48	48	-	-	G1/4" B	14
MA-40-PM-...-G18	25.25	5.25	-	44.2	40.5	40.5	40.5	-	-	G1/8"	11
MA-50-PM-...-G14	27	4.6	-	57.5	51.5	48.5	48.5	-	-	G1/4" B	14
MA-40-FM-...-G18	25	-	3	40	-	40	40	48.6	55	G1/8"	11
MA-50-FM-...-G14	27.5	-	3	49	-	48	48	60.5	65	G1/4" B	14

ПРИНАДЛЕЖНОСТИ

Включающий клапан с ручным управлением

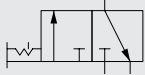

Маркировка	Присоединение
PS1M-S1-14	G1/4"
PS1M-S2-12	G1/2"
PS1M-S3-34	G3/4"

Отсечные клапаны



Маркировка	Присоединение
PSV-18	G1/8"
PSV-14	G1/4"
PSV-38	G3/8"
PSV-12	G1/2"

Крепежный уголок для лубрикаторов



Маркировка	Присоединение
PS1B-S1-T2	G1/4"
PS1B-S2-T2	G1/2"
PS1B-S3-T2	G3/4"

Колба для фильтра



Маркировка	Присоединение
PS1FK-S1-M	G1/4"
PS1FK-S2-M	G1/2"
PS1FK-S3-M	G3/4"
PS1FK-S1-A	G1/4"
PS1FK-S2-A	G1/2"
PS1FK-S3-A	G3/4"

Фильтр

- степень фильтрации: 40 µm

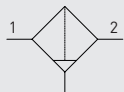

Маркировка	Присоединение
PS1F-S1-14-M	G1/4"
PS1F-S2-12-Y0	G1/2"
PS1F-S2-12-O	G1/2"
PS1F-S3-34-Y0	G3/4"
PS1F-S3-34-O	G3/4"

Манометр

- совместим с серией PS1HP



Маркировка	Присоединение
PS1HM-14-2	G1/4"
PS1HM-14-4	G1/4"
PS1HM-14-8	G1/4"

Сепаратор воды

- степень фильтрации: 40 µm

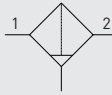

Маркировка	Присоединение
PS1S-S2-12-O	G1/2"
PS1S-S3-34-O	G3/4"

Соединитель модулей



Маркировка	Присоединение
PS1B-S1-T3	G1/4"
PS1B-S2-T3	G1/2"
PS1B-S3-T3	G3/4"

Фильтрующий элемент



Маркировка	Присоединение
PS1FC-S1-5M	G1/4"
PS1FC-S2-5M	G1/2"
PS1FC-S3-5M	G3/4"

Манометр

- совместим с серией PS1



Маркировка	Присоединение
PS1M-S1	G1/4"
PS1M-S2/S3	G1/2" и G3/4"

Фильтр тонкой очистки

- степень фильтрации: 0.3 µm



Маркировка	Присоединение
PS1FM-S1-14-M	G1/4"
PS1FM-S2-12-Y0	G1/2"
PS1FM-S3-34-Y0	G3/4"

Регулятор давления



Маркировка	Присоединение
PS2R-S1-14	G1/4"

Коллектор

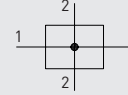

Маркировка	Присоединение
PS1DM-S1-14	G1/4"
PS1DM-S2-12	G1/2"
PS1DM-S3-34	G3/4"

Крепежный уголок для регулятора и фильтр-регулятора давления



Маркировка	Присоединение
PS1B-S1-T1	G1/4"
PS1B-S2-T1	G1/2"
PS1B-S3-T1	G3/4"

Колба для лубрикатора



Маркировка	Присоединение
PS1LK-S1	G1/4"
PS1LK-S2	G1/2"
PS1LK-S3	G3/4"

Адаптер для манометра

- совместим с серией PS1



Маркировка	Присоединение
PS1MB-S1/S2/S3	G1/8"

Фильтр тонкой очистки

- степень фильтрации: 0.01 µm



Маркировка	Присоединение
PS1FD-S1-14-M	G1/4"
PS1FD-S2-12-Y0	G1/2"
PS1FD-S3-34-Y0	G3/4"

Манометр

- совместим с PS2R-S1-14



Маркировка	Присоединение
PS1RM-1/8-10	G1/8"

ДЛЯ ЗАМЕТОК

ПОДГОТОВКА ВОЗДУХА

ПРИНАДЛЕЖНОСТИ

СЕРИЯ PV1

Расшифровка маркировки

Серия	PV1E		32NO		14		V1	
	Тип управления		Функция		Присоединение		Напряжение управления	
PV1	E	Электромагнитное	32NC	3/2 нормально закрытый	1/8	G1/8"	V1	24 VDC
	EB	Электромагнитное, полноразмерные распределители	32NO	3/2 нормально открытый	1/4	G1/4"	V2	110 VAC
			52	5/2 с одной катушкой	1/2	G1/2"	V3	220 VAC
	ENB	Электромагнитное, по стандарту NAMUR	52D	5/2 с двумя катушками			V4	12 VDC
	H	Пневматическое	53C	5/3 в средней позиции закрыт			V5	24 VAC
	M	Механическое	53E	5/3 в средней позиции на выхлоп				
			53P	5/3 в средней позиции под давлением				

3/2 ХОДОВЫЕ ЭЛЕКТРОМАГНИТНЫЕ | СЕРИЯ PV1



3/2 нормально закрытый

3/2 нормально открытый

ТЕХНИЧЕСКИЕ ХАРАКТЕРИСТИКИ		PV1E-32NC/NO-18	PV1E-32NC/NO-14	PV1E-32NC/NO-12
Мощность катушки	W	3.0		
Тип возврата распределителя		Пневматическая пружина	Пневматическая пружина	Пнев./Механическая пружина
Макс. рабочее давление	бар	12		
Рабочая температура	°C	от -20 до +80		
Рабочее давление	бар	0.2 - 8		
Рекоменд. степень фильтрации	µm	40		
Класс защиты		IP65		
Количество циклов за 1 сек.		6		
Время включения	с	0.08		

ГРАФИК СТАНДАРТНОГО РАСХОДА PV1E-32NC/NO | СЕРИЯ PV1

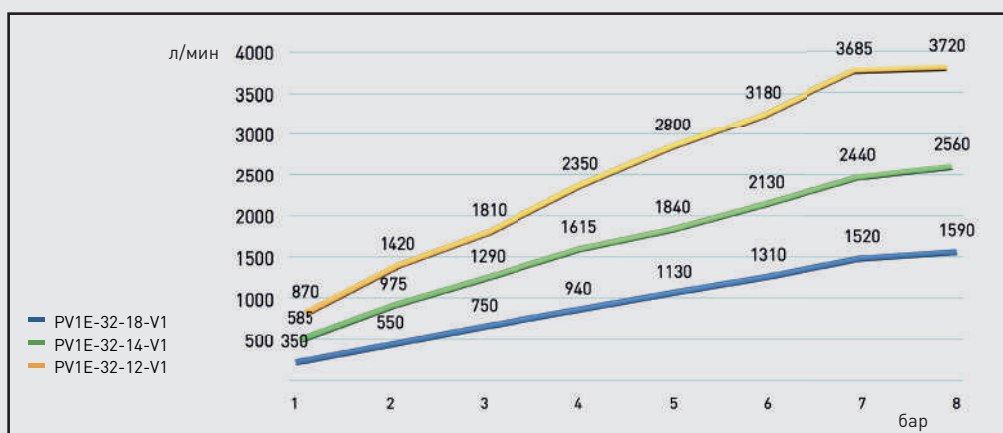

РАЗМЕРЫ PV1E-32NC/NO | СЕРИЯ PV1

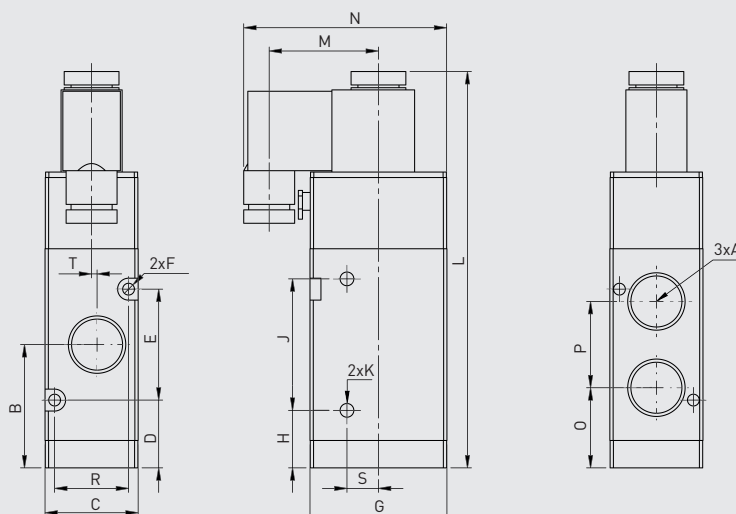

Маркировка	A	B	C	D	E	F	G	H	J	K	L	M	N	O	P	R	S	T
PV1E-32...-18	G1/8"	31	22	16	30	3.3	35	18.5	25	4.2	112.7	40.2	66.7	20	22	17	9.3	0
PV1E-32...-14	G1/4"	32	22	16	30	3.3	35	18.5	25	4.2	112.7	40.2	66.7	19.8	22.5	17	9.3	1.5
PV1E-32...-12	G1/2"	45	34	24.8	40.5	4.3	50	21	48	5.2	144.7	40.2	74.2	29.3	31.5	27	11.5	2
PV1EB-32...-14	G1/4"	36.6	27	19.1	35	4.3	40	21.6	30	4.3	124.3	40.2	69.2	24.6	24	20	9.5	0

5/2 ХОДОВЫЕ ЭЛЕКТРОМАГНИТНЫЕ С ОДНОЙ КАТУШКОЙ | СЕРИЯ PV1



5/2 моностабильный

ТЕХНИЧЕСКИЕ ХАРАКТЕРИСТИКИ		PV1E-52-18	PV1E-52-14	PV1E-52-12
Мощность катушки	W	2.8	3.0	3.0
Тип возврата распределителя		Пневматическая пружина	Пневматическая пружина	Пнев./Механическая пружина
Макс. рабочее давление	бар		12	
Рабочая температура	°C		от -20 до +80	
Рабочее давление	бар		0.2 - 8	
Рекоменд. степень фильтрации	µm		40	
Класс защиты			IP65	
Количество циклов за 1 сек.			6	
Время включения	с		0.08	

ГРАФИК СТАНДАРТНОГО РАСХОДА PV1E-52 | СЕРИЯ PV1

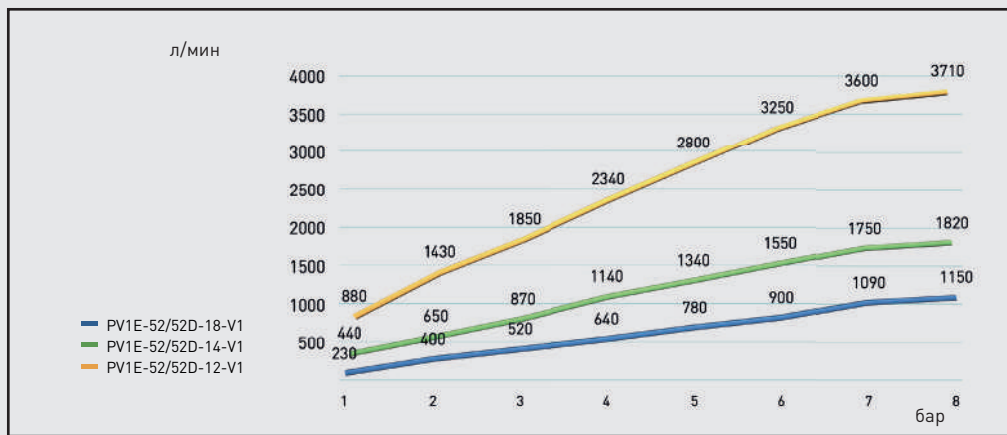

РАЗМЕРЫ PV1E-52 | СЕРИЯ PV1

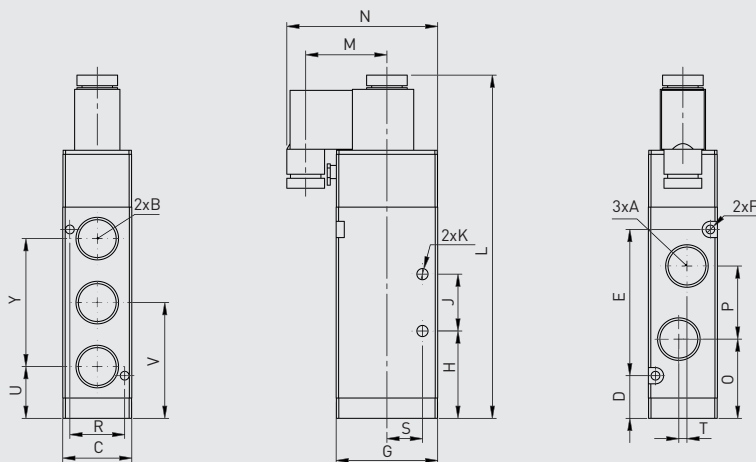

Маркировка	A	B	C	D	E	F	G	H	J	K	L	M	N	O	P	R	S	T	U	V	Y
PV1E-52-18	G1/8"	G1/8"	18	16.5	30	3.3	27	24.5	14	3.3	103.1	33.9	55.2	23.5	16	13	9.5	3	17.5	31.5	28
PV1E-52-14	G1/4"	G1/8"	22	16	38	3.3	35	25	20	4.3	120.7	40.2	66.7	24.5	21	17	10.5	3	17	35	36
PV1E-52-12	G1/2"	G1/2"	34	21	72	4.3	50	43	28	5.5	168.7	40.2	74.2	39	36	27	17.5	4	25.5	57	63
PV1EB-52-14	G1/4"	G1/4"	27	19.1	50	4.3	40	32.1	24	4.3	139.3	40.2	69.2	33.1	22	20	13.5	0	20	44.1	45

5/2 ХОДОВЫЕ ЭЛЕКТРОМАГНИТНЫЕ С ДВУМЯ КАТУШКАМИ | СЕРИЯ PV1

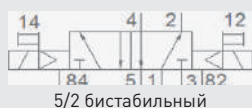

ТЕХНИЧЕСКИЕ ХАРАКТЕРИСТИКИ		PV1E-52D-18	PV1E-52D-14	PV1E-52D-12
Мощность катушки	W	2.8	3.0	3.0
Тип возврата распределителя		Пневматическая пружина	Пневматическая пружина	Пнев./Механическая пружина
Макс. рабочее давление	бар		12	
Рабочая температура	°C		от -20 до +80	
Рабочее давление	бар		0.2 - 8	
Рекоменд. степень фильтрации	µm		40	
Класс защиты			IP65	
Количество циклов за 1 сек.			6	
Время включения	с		0.08	

ГРАФИК СТАНДАРТНОГО РАСХОДА PV1E-52D | СЕРИЯ PV1

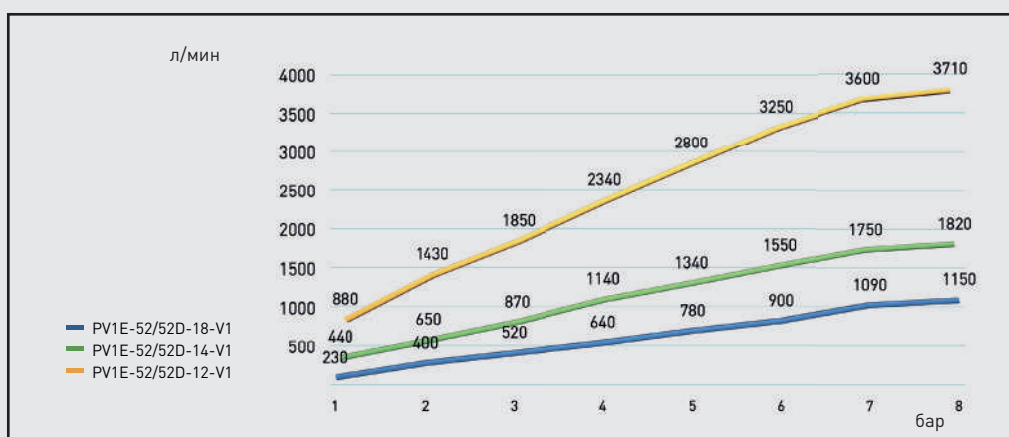

РАЗМЕРЫ PV1E-52D | СЕРИЯ PV1

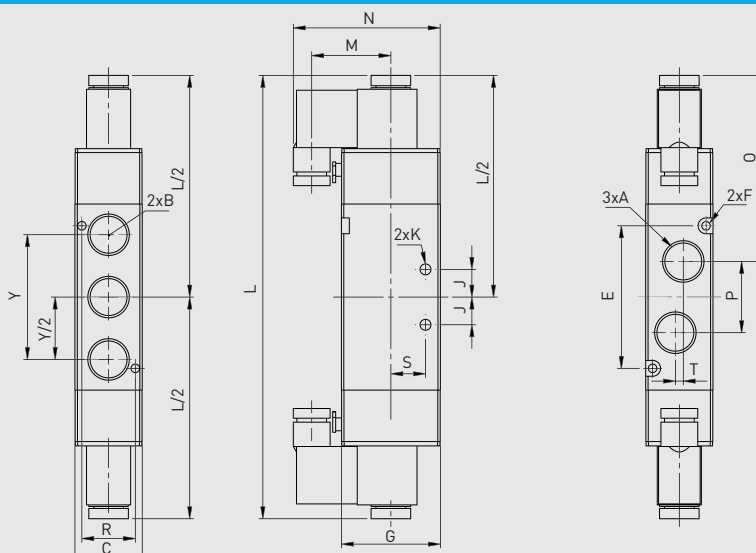

Маркировка	A	B	C	E	F	G	J	K	L	M	N	O	P	R	S	T	Y
PV1E-52D-18	G1/8"	G1/8"	18	30	3.3	27	7	3.3	143.2	33.9	55.2	63.6	16	13	9.5	3	28
PV1E-52D-14	G1/4"	G1/8"	22	38	3.3	35	10	4.3	171.4	40.2	66.7	75.2	21	17	10.5	3	36
PV1E-52D-12	G1/2"	G1/2"	34	72	4.3	50	14	5.5	223.4	40.2	74.2	93.7	36	27	17.5	4	63
PV1EB-52D-14	G1/4"	G1/4"	27	50	4.3	40	12	4.3	190.4	40.2	69.2	83.2	22	21.6	13.5	0	45

5/3 ХОДОВЫЕ ЭЛЕКТРОМАГНИТНЫЕ | СЕРИЯ PV1



5/3 в средней позиции закрыт

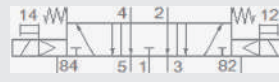

5/3 выхлоп в средней позиции

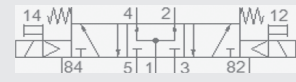

5/3 в средней позиции под давлением

ТЕХНИЧЕСКИЕ ХАРАКТЕРИСТИКИ		PV1E-53C/E/P-18	PV1E-53C/E/P-14	PV1E-53C/E/P-12
Мощность катушки	W	3.0		
Тип возврата распределителя		Пневматическая пружина	Пневматическая пружина	Пнев./Механическая пружина
Макс. рабочее давление	бар	12		
Рабочая температура	°C	от -20 до +80		
Рабочее давление	бар	0.2 - 8		
Рекоменд. степень фильтрации	µm	40		
Класс защиты		IP65		
Количество циклов за 1 сек.		4		
Время включения	с	0.08		

ГРАФИК СТАНДАРТНОГО РАСХОДА PV1E-53C/E/P | СЕРИЯ PV1



РАЗМЕРЫ PV1E-53C/E/P | СЕРИЯ PV1

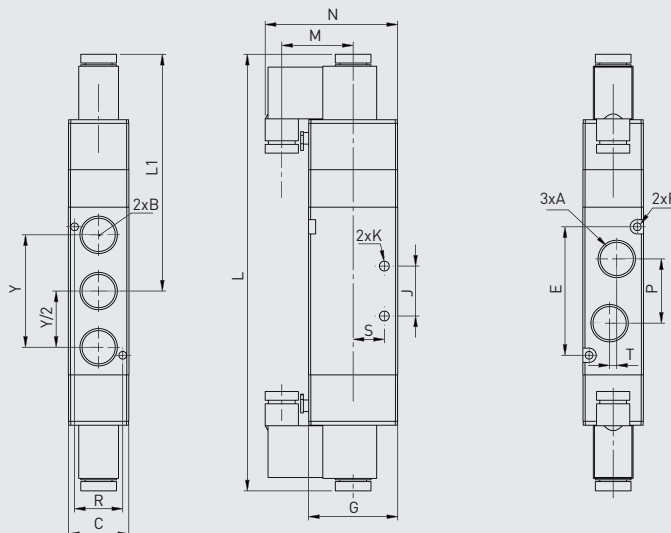

Маркировка	A	B	C	E	F	G	J	K	L	L1	M	N	O	P	R	S	T	Y
PV1E-53...-18	G1/8"	G1/8"	18	30	3.3	27	7	3.3	143.2	86.1	33.9	55.2	63.6	16	13	9.5	3	28
PV1E-53...-14	G1/4"	G1/8"	22	38	3.3	35	10	4.3	171.4	104.4	40.2	66.7	75.2	21	17	10.5	3	36
PV1E-53...-12	G1/2"	G1/2"	34	72	4.3	50	14	5.5	223.4	133	40.2	74.2	93.7	36	27	17.5	4	63
PV1EB-53...-14	G1/4"	G1/4"	27	50	4.3	40	12	4.3	209.4	104.7	40.2	69.2	83.2	22	21.6	13.5	0	45

3/2 ХОДОВЫЕ ОДИНАРНЫЕ ПНЕВМАТИЧЕСКИЕ | СЕРИЯ PV1



3/2 нормально закрытый



3/2 нормально открытый

ТЕХНИЧЕСКИЕ ХАРАКТЕРИСТИКИ		PV1H-32NC/NO-18	PV1H-32NC/NO-14	PV1H-32NC/NO-12
Тип возврата распределителя		Пневматическая пружина	Пневматическая пружина	Пнев./Механическая пружина
Макс. рабочее давление	бар		12	
Рабочая температура	°C		от -20 до +80	
Рабочее давление	бар		0.2 - 8	
Рекоменд. степень фильтрации	µm		40	
Количество циклов за 1 сек.			6	
Время включения	с		0.08	

ГРАФИК СТАНДАРТНОГО РАСХОДА PV1H-32NC/NO | СЕРИЯ PV1

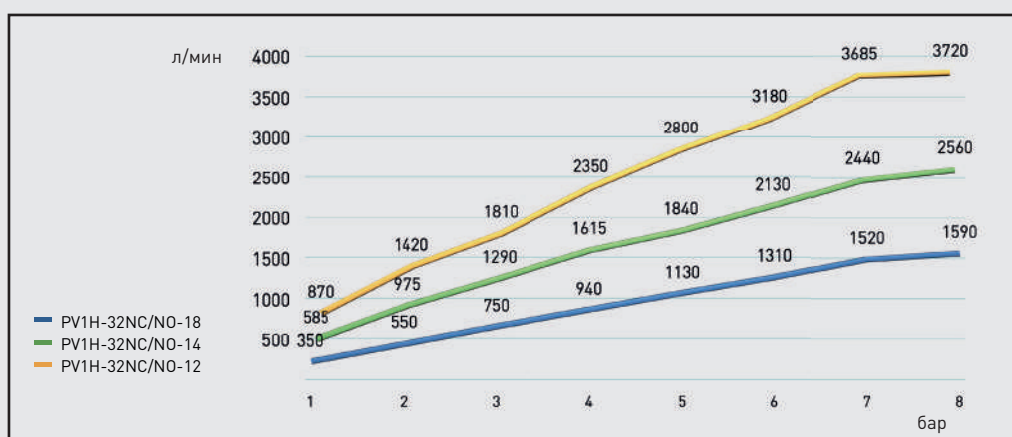

РАЗМЕРЫ PV1H-32NC/NO | СЕРИЯ PV1

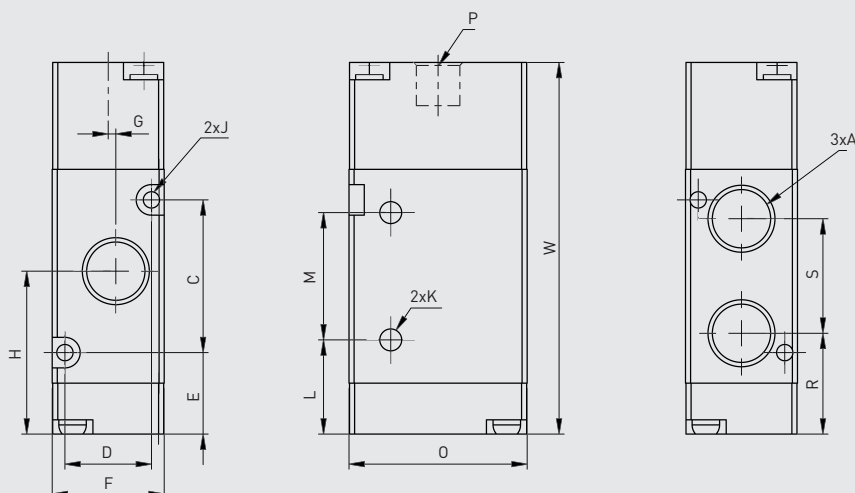

Маркировка	A	C	D	E	F	G	H	J	K	L	M	O	P	R	S	W
PV1H-32...-18	G1/8"	19	13	16.5	18	1.5	27	3.3	3.1	15.5	21	27	G1/8"	18	16	61
PV1H-32...-14	G1/4"	30	17	16	22	1.5	32	3.3	4.2	18.5	25	35	G1/8"	19.8	22.5	73
PV1H-32...-12	G1/2"	40.5	27	24.8	34	2	45	4.3	5.2	21	48	50	G1/8"	29.3	31.5	103

5/2 ХОДОВЫЕ ОДИНАРНЫЕ ПНЕВМАТИЧЕСКИЕ | СЕРИЯ PV1



ТЕХНИЧЕСКИЕ ХАРАКТЕРИСТИКИ		PV1H-52-18	PV1H-52-14	PV1H-52-12
Тип возврата распределителя		Пневматическая пружина	Пневматическая пружина	Пнев./Механическая пружина
Макс. рабочее давление	бар		12	
Рабочая температура	°C		от -20 до +80	
Рабочее давление	бар		0.2 - 8	
Рекоменд. степень фильтрации	µm		40	
Количество циклов за 1 сек.			6	
Время включения	с		0.08	

ГРАФИК СТАНДАРТНОГО РАСХОДА PV1H-52 | СЕРИЯ PV1

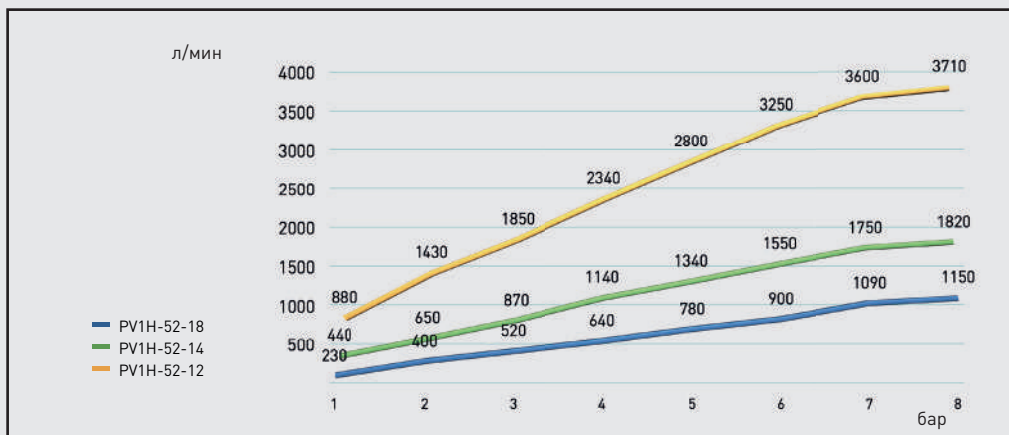

РАЗМЕРЫ PV1H-52 | СЕРИЯ PV1

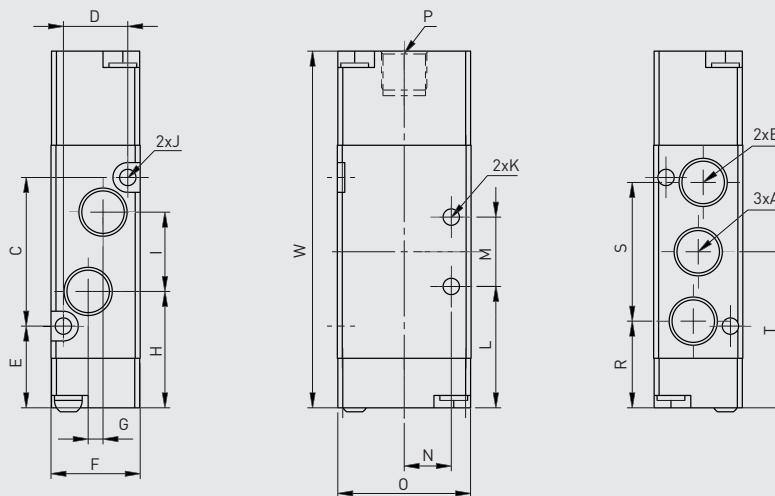

Маркировка	A	B	C	D	E	F	G	H	I	J	K	L	M	N	O	P	R	S	T	W
PV1H-52-18	G1/8"	G1/8"	30	13	16.5	18	0	24.5	14.1	3.3	3.3	24.5	14	9.5	27	G1/8"	17.9	27.2	31.5	72
PV1H-52-14	G1/4"	G1/8"	38	17	16	22	3	24.5	21	3.3	4.3	25	20	10.5	35	G1/8"	17	36	35	81
PV1H-52-12	G1/2"	G1/2"	72	27	21	34	4	39	36	4.3	5.5	43	28	17.5	50	G1/8"	25.5	63	57	127

5/2 ХОДОВЫЕ ДВОЙНЫЕ ПНЕВМАТИЧЕСКИЕ | СЕРИЯ PV1

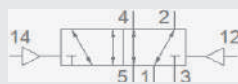

5/2 бистабильный

ТЕХНИЧЕСКИЕ ХАРАКТЕРИСТИКИ		PV1H-52D-18	PV1H-52D-14	PV1H-52D-12
Тип возврата распределителя		Пневматическая пружина	Пневматическая пружина	Пнев./Механическая пружина
Макс. рабочее давление	бар		12	
Рабочая температура	°C		от -20 до +80	
Рабочее давление	бар		0.2 - 8	
Рекоменд. степень фильтрации	µm		40	
Количество циклов за 1 сек.			6	
Время включения	с		0.08	

ГРАФИК СТАНДАРТНОГО РАСХОДА PV1H-52D | СЕРИЯ PV1

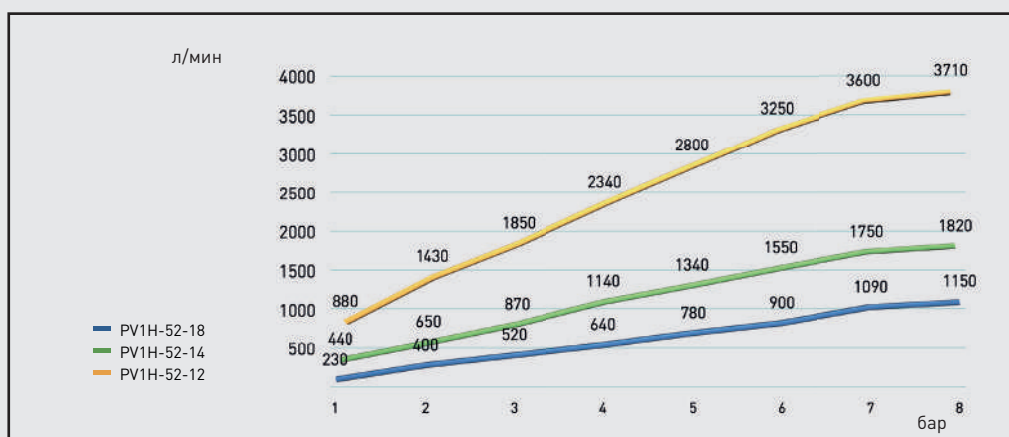

РАЗМЕРЫ PV1H-52D | СЕРИЯ PV1

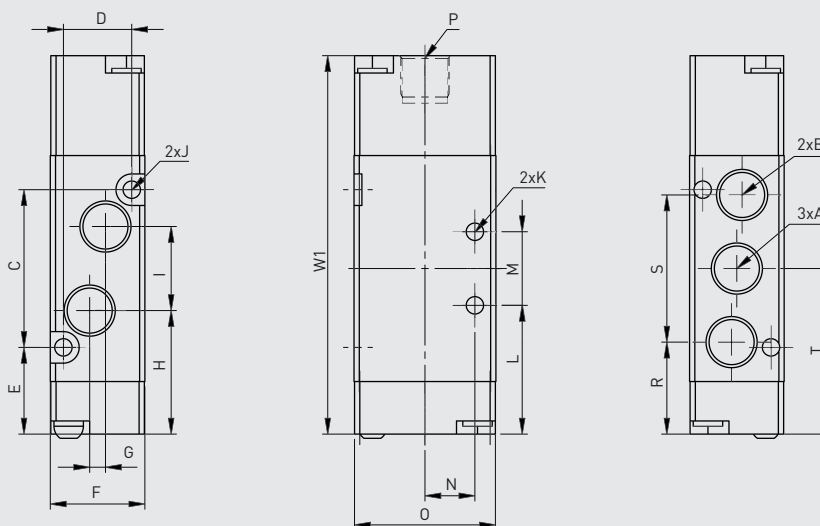

Маркировка	A	B	C	D	E	F	G	H	I	J	K	L	M	N	O	P	R	S	T	W1
PV1H-52D-18	G1/8"	G1/8"	30	13	16.5	18	0	24.5	14.1	3.3	3.3	24.5	14	9.5	27	G1/8"	17.9	27.2	31.5	81
PV1H-52D-14	G1/4"	G1/8"	38	17	16	22	3	24.5	21	3.3	4.3	25	20	10.5	35	G1/8"	17	36	35	92
PV1H-52D-12	G1/2"	G1/2"	72	27	21	34	4	39	36	4.3	5.5	43	28	17.5	50	G1/8"	25.5	63	57	140

5/3 ХОДОВЫЕ ПНЕВМАТИЧЕСКИЕ | СЕРИЯ PV1

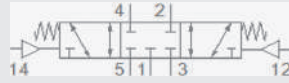
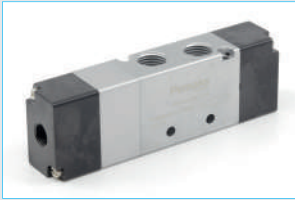

5/3 в средней
позиции закрыт

ТЕХНИЧЕСКИЕ ХАРАКТЕРИСТИКИ	PV1H-53C-18	PV1H-53C-14	PV1H-53C-12
Тип возврата распределителя	Пневматическая пружина	Пневматическая пружина	Пнев./Механическая пружина
Макс. рабочее давление	бар	12	
Рабочая температура	°C	от -20 до +80	
Рабочее давление	бар	0.2 - 8	
Рекоменд. степень фильтрации	µm	40	
Количество циклов за 1 сек.		4	
Время включения	с	0.08	

ГРАФИК СТАНДАРТНОГО РАСХОДА PV1H-53C | СЕРИЯ PV1

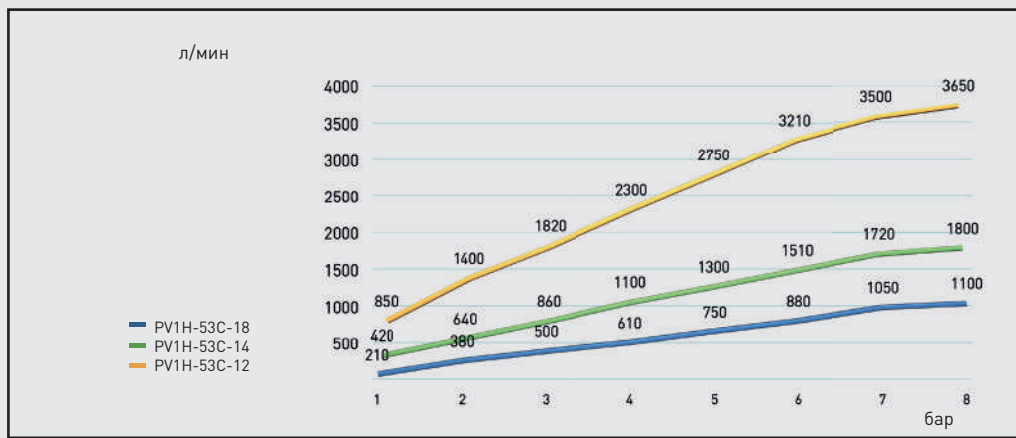

РАЗМЕРЫ PV1H-53C | СЕРИЯ PV1

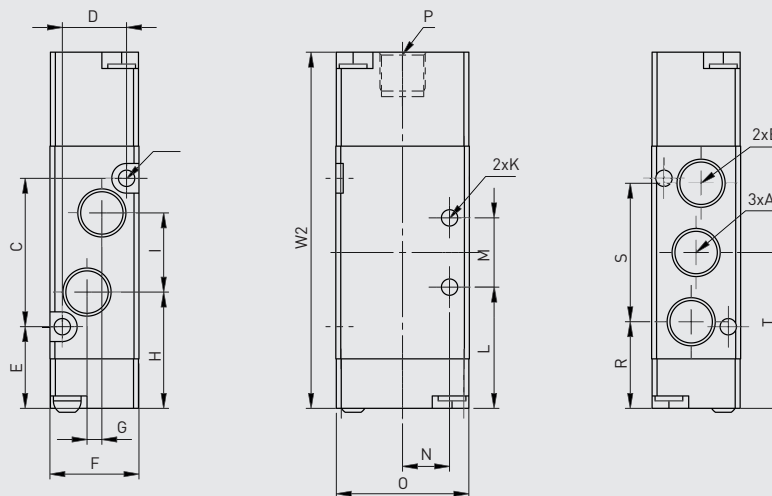

Маркировка	A	B	C	D	E	F	G	H	I	J	K	L	M	N	O	P	R	S	T	W1
PV1H-53C-18	G1/8"	G1/8"	30	13	16.5	18	0	24.5	14.1	3.3	3.3	24.5	14	9.5	27	G1/8"	17.9	27.2	31.5	96
PV1H-53C-14	G1/4"	G1/8"	38	17	16	22	3	24.5	21	3.3	4.3	25	20	10.5	35	G1/8"	17	36	35	111
PV1H-53C-12	G1/2"	G1/2"	72	27	21	34	4	39	36	4.3	5.5	43	28	17.5	50	G1/8"	25.5	63	57	161

КОЛЛЕКТОРНЫЕ ПЛИТЫ | СЕРИЯ PV1



ТЕХНИЧЕСКИЕ ХАРАКТЕРИСТИКИ	Распределители с G1/8"	Распределители с G1/4"	Распределители с G1/4"	Распределители с G1/2"
Резьба в каналах питания	6xG1/4"	6xG1/4"	6xG3/8"	6xG1/2"
Количество мест	2 - 16			
Материал	Алюминиевый сплав			

Расшифровка маркировки

PV1P-18 Серия - Присоединение		-	V Количество мест
PV1P-18	Присоединение распределителей G1/8"		2 2 места для присоединения распредел.
PV1P-14	Присоединение распределителей G1/4" (выхлопы 1/8)		3 3 места для присоединения распредел.
PV1PB-14	Присоединение распределителей G1/4" (выхлопы 1/4)		4 4 места для присоединения распредел.
PV1P-12	Присоединение распределителей G1/2"		5 5 мест для присоединения распредел.
			6 6 мест для присоединения распредел.
			7 7 мест для присоединения распредел.
			8 8 мест для присоединения распредел.
			9 9 мест для присоединения распредел.
			10 10 мест для присоединения распредел.
			12 12 мест для присоединения распредел.
			16 16 мест для присоединения распредел.

РАЗМЕРЫ PV1P | СЕРИЯ PV1

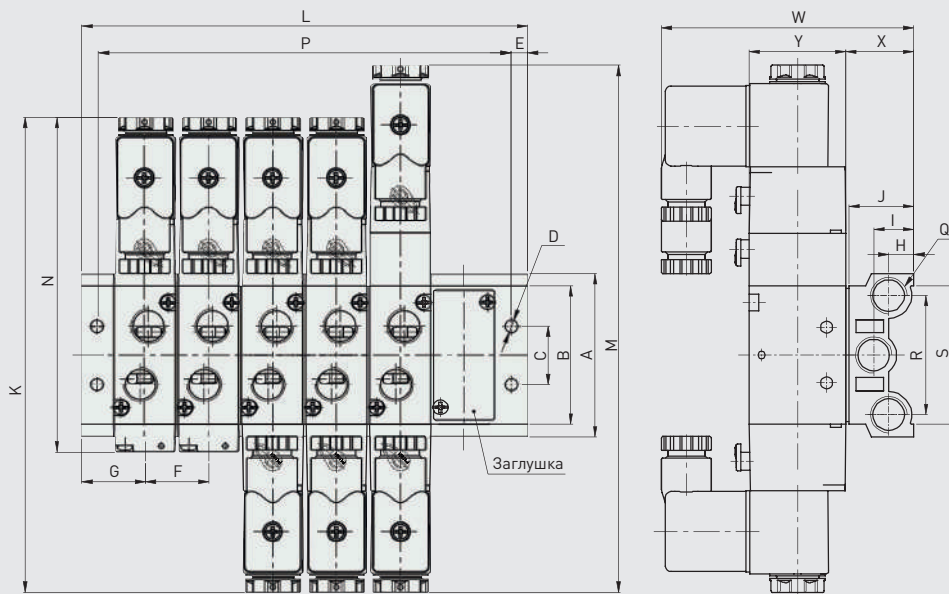

Маркировка	A	B	C	D	E	F	G	H	I	J	K	M	N	Q	R	S	X	Y	W
PV1P-18	58	43	20	4.5	5	19	19	9.5	14	23	143.2	158.2	103.1	G1/4"	40	49	24	27	79.2
PV1P-14	59	50	21	4.5	6	23	23	9.5	15	23.5	171.4	190.4	120.7	G1/4"	43	50	24.5	35	91.2
PV1PB-14	75	64	26	4.5	6	28	27	12	17.5	28	190.4	209.4	139.3	G3/8"	53	67	29	40	98.2
PV1P-12	98	94	32	5.5	7	35	31.5	16	21.5	35	223.4	244.4	168.7	G1/2"	70.5	86.8	36	50	110.2

Маркировка	Обозначение на чертеже	Количество мест									
		2	3	4	5	6	7	8	10	12	16
PV1P-18	P	47	66	85	104	123	142	161	199	237	313
	L	57	76	95	114	133	152	171	209	247	323
PV1P-14	P	57	80	103	126	149	172	195	241	287	379
	L	69	92	115	138	161	184	207	253	299	391
PV1PB-14	P	70	98	126	154	182	210	238	294	350	-
	L	82	110	138	166	194	222	250	306	362	-
PV1P-12	P	84	119	154	189	224	259	294	364	434	574
	L	98	133	168	203	238	273	306	378	448	588

ПРИНАДЛЕЖНОСТИ | СЕРИЯ PV1

Электромагнитная катушка



Штекерная розетка



Маркировка	Присоединение распределителя	Напряжение питания
PV1B-18-12	G1/8"	12 VDC
PV1B-18-24	G1/8"	24 VDC
PV1B-18-AC24	G1/8"	24 VAC
PV1B-18-110	G1/8"	110 VAC
PV1B-14/12-12	G1/4" и G1/2"	12 VDC
PV1B-14/12-24	G1/4" и G1/2"	24 VDC
PV1B-14/12-AC24	G1/4" и G1/2"	24 VAC
PV1B-14/12-110	G1/4" и G1/2"	110 VAC
PV1B-14/12-220	G1/4" и G1/2"	220 VAC

Маркировка	Характеристики
PV1S-18	Для распределителей с присоединением G1/8"
PV1S-14/12	Для распределителей с присоединением G1/4" и G1/2"

Заглушка для коллекторной плиты



Маркировка	Характеристики
PV1PK-18	Для плит с распределителями G1/8"
PV1PK-14	Для плит с распределителями G1/4"
PV1PK-38	Для плит с распределителями G3/8"
PV1PK-12	Для плит с распределителями G1/2"

5/2 И 5/3 ХОДОВЫЕ РУЧНЫЕ | СЕРИЯ PV1



Маркировка	Краткая информация	Маркировка	Краткая информация
PV1MJ-52-12-KY	G1/2", 5/2 ходовой	PV1MJ-53C-12-KY	G1/2", 5/3 в средней позиции закрыт
PV1MJ-52-14-KK	G1/4", 5/2 ходовой	PV1MJ-53C-14-KK	G1/4", 5/3 в средней позиции закрыт
PV1MJ-52-14-KY	G1/4", 5/2 ходовой	PV1MJ-53C-14-KY	G1/4", 5/3 в средней позиции закрыт
PV1MJ-52-12-KK	G1/2", 5/2 ходовой	PV1MJ-53C-12-KK	G1/2", 5/3 в средней позиции закрыт

ТЕХНИЧЕСКИЕ ХАРАКТЕРИСТИКИ		PV1MJ-...-...-KK	PV1MJ-...-...-KY
Макс. рабочее давление	бар		12
Рабочая температура	°C		от -5 до +60
Рабочее давление	бар		0 - 8
Рекоменд. степень фильтрации	µm		40
Тип возврата распределителя		С фиксацией во всех положениях	Без фиксации, с возвратом в центр

РАЗМЕРЫ PV1MJ | СЕРИЯ PV1

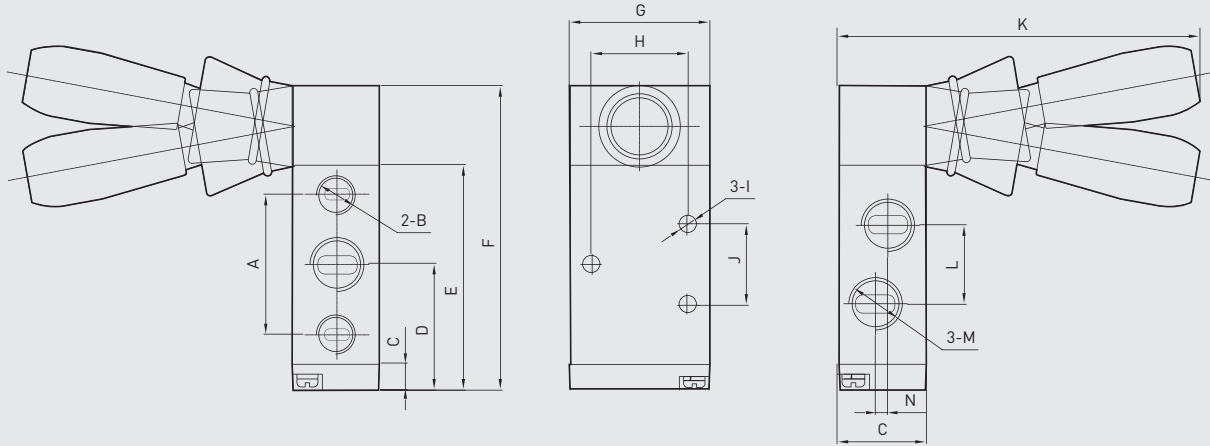

Маркировка	A	B	C	D	E	F	G	H	I	J	K	L	M	N	O
PV1MJ-52-14	35	G1/8"	6.7	31.7	56.7	76.7	35	24	4.3	20	91.3	20	G1/4"	3	22
PV1MJ-52-12	63	G1/2"	10	57	104	132	50	36	5.5	28	105	36	G1/2"	4	34

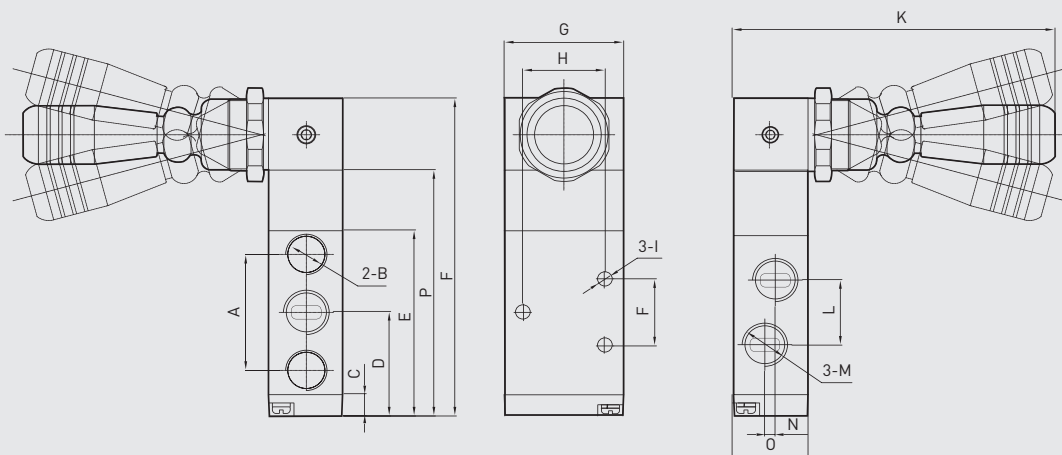

Маркировка	A	B	C	D	E	F	G	H	I	J	K	L	M	N	O	P
PV1MJ-53C-14	35	G1/8"	6.5	31.7	56.7	97	35	24	4.3	20	95.5	20	G1/4"	3	22	75.5
PV1MJ-53C-12	63	G1/2"	10	57	104	152	50	36	5.5	28	108	36	G1/2"	4	34	124

5/2 ХОДОВЫЕ РУЧНЫЕ | СЕРИЯ PV1



Маркировка	Краткая информация
PV1MC-52-14	G1/4", 0-8 бар, 5/2
PV1MC-52-12	G1/2", 0-8 бар, 5/2

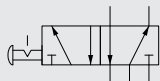

ТЕХНИЧЕСКИЕ ХАРАКТЕРИСТИКИ		PV1MC-52-14	PV1MC-52-12
Макс. рабочее давление	бар		12
Рабочая температура	°C		от -5 до +60
Рабочее давление	бар		0 - 8
Рекоменд. степень фильтрации	µm		40
Фиксация положения			Да

РАЗМЕРЫ PV1MC | СЕРИЯ PV1

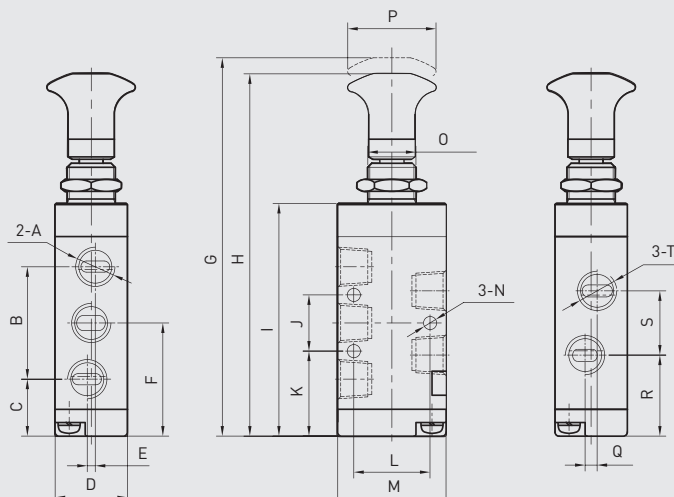

Маркировка	A	B	C	D	E	F	G	H	I	J	K	L	M	N	O	P	Q	R	S	T
PV1MC-52-14	G1/8"	35	14.2	22	0	31.7	102	98	62.7	20	21.7	24	35	4.3	M14x1	22.5	3	21.7	20	G1/4"
PV1MC-52-12	G1/2"	63	25.5	34	0	57	165	160	111.5	28	43	36	50	5.5	M22x1.5	32	4	39	35.5	G1/2"

СЕРИЯ PV2

Расшифровка маркировки

Серия	PV2E Тип управления	52D Функция	M5 Присоединение	V1 Напряжение управления
PV2	E Электромагнитное	2x32NC 2x3/2 нормально закрытые 2x32NO 2x3/2 нормально открытые 32NONC 3/2 нормально открытый и 3/2 нормально закрытый 52 5/2 с одной катушкой 52D 5/2 с двумя катушками 53C 5/3 в средней позиции закрыт 53E 5/3 в средней позиции на выхлоп 53P 5/3 в средней позиции под давлением	M5 M5 1/8 G1/8"	V1 24 VDC

5/2 ХОДОВЫЕ ЭЛЕКТРОМАГНИТНЫЕ С ОДНОЙ КАТУШКОЙ | СЕРИЯ PV2



ТЕХНИЧЕСКИЕ ХАРАКТЕРИСТИКИ		PV2E-52-M5	PV2E-52-18
Мощность катушки	W		0.8
Тип возврата распределителя		Пневматическая пружина	
Макс. рабочее давление	бар	12	
Рабочая температура	°C	от -20 до +80	
Рабочее давление	бар	0.2 - 8	
Рекоменд. степень фильтрации	µm	40	
Класс защиты		IP40	
Количество циклов за 1 сек.		6	
Время включения	с	0.02	

ГРАФИК СТАНДАРТНОГО РАСХОДА PV2E-52 | СЕРИЯ PV2

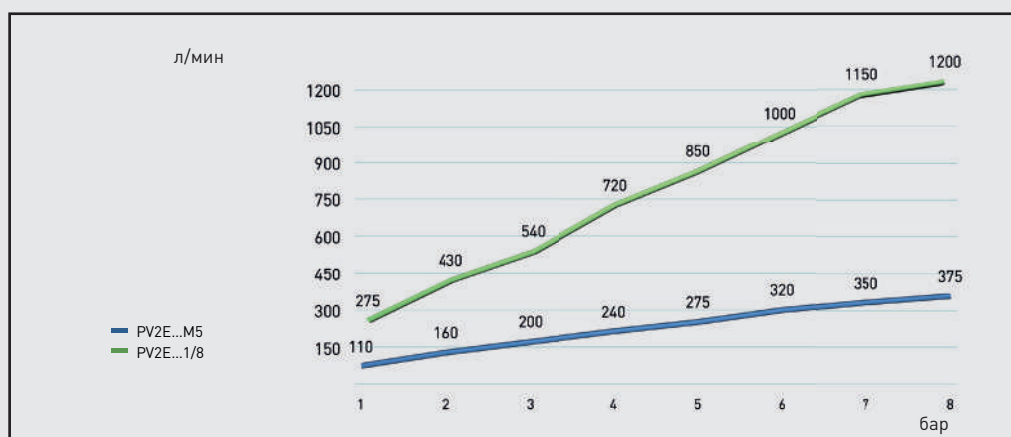

РАЗМЕРЫ PV2E-52 | СЕРИЯ PV2

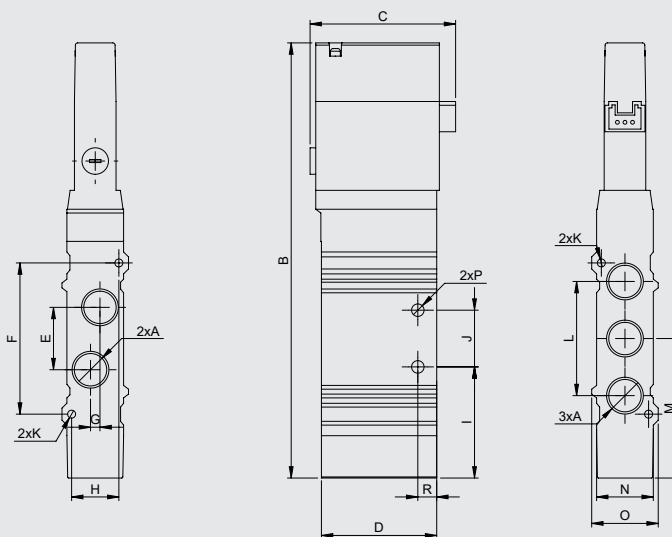

Маркировка	A	B	C	D	E	F	G	H	I	J	K	L	M	N	O	P	R
PV2E-52-M5	M5	93.8	38.5	30.5	11	26	2	9.4	21.1	10.5	2.1	21	26.3	11	12.4	3.3	5
PV2E-52-18	G1/8"	115.1	38.5	30.5	16.5	40	2.5	12.5	29.4	15	2.1	30.2	36.9	15	17.6	3.3	5

5/2 ХОДОВЫЕ ЭЛЕКТРОМАГНИТНЫЕ С ДВУМЯ КАТУШКАМИ | СЕРИЯ PV2

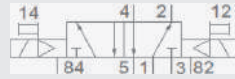

5/2 бистабильный

ТЕХНИЧЕСКИЕ ХАРАКТЕРИСТИКИ		PV2E-52D-M5	PV2E-52D-18
Мощность катушки	W		0.8
Тип возврата распределителя			Пневматическая пружина
Макс. рабочее давление	бар		12
Рабочая температура	°C		от -20 до +80
Рабочее давление	бар		0.2 - 8
Рекоменд. степень фильтрации	µm		40
Класс защиты			IP40
Количество циклов за 1 сек.			6
Время включения	с		0.02

ГРАФИК СТАНДАРТНОГО РАСХОДА PV2E-52D | СЕРИЯ PV2

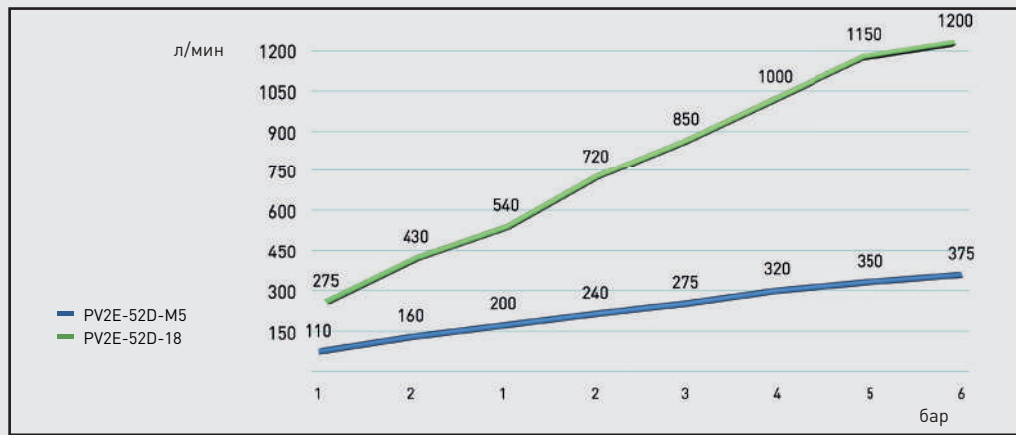

РАЗМЕРЫ PV2E-52D | СЕРИЯ PV2

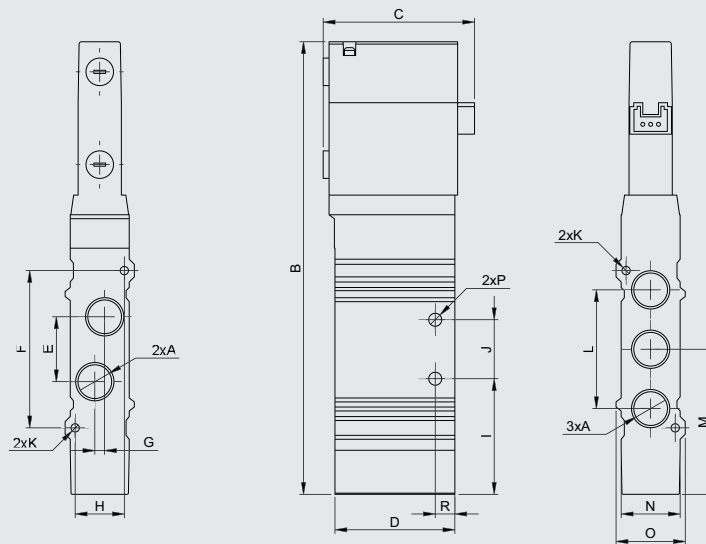

Маркировка	A	B	C	D	E	F	G	H	I	J	K	L	M	N	O	P	R
PV2E-52D-M5	M5	93.8	38.5	30.5	11	26	2	9.4	21.1	10.5	2.1	21	26.3	11	12.4	3.3	5
PV2E-52D-18	G1/8"	115.1	38.5	30.5	16.5	40	2.5	12.5	29.4	15	2.1	30.2	36.9	15	17.6	3.3	5

2X3/2 ХОДОВЫЕ ЭЛЕКТРОМАГНИТНЫЕ | СЕРИЯ PV2



2x3/2 нормально закрытый



3/2 нормально открытый и 3/2 нормально закрытый

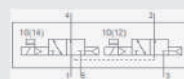

2x3/2 нормально открытый

ТЕХНИЧЕСКИЕ ХАРАКТЕРИСТИКИ		PV2E-2x3/2-M5	PV2E-2x3/2-18
Мощность катушки	W		0.8
Тип возврата распределителя			Пневматическая пружина
Макс. рабочее давление	бар		12
Рабочая температура	°C		от -20 до +80
Рабочее давление	бар		0.2 - 8
Рекоменд. степень фильтрации	µm		40
Класс защиты			IP40
Количество циклов за 1 сек.			6
Время включения	с		0.02

ГРАФИК СТАНДАРТНОГО РАСХОДА PV2E-2x3/2 | СЕРИЯ PV2

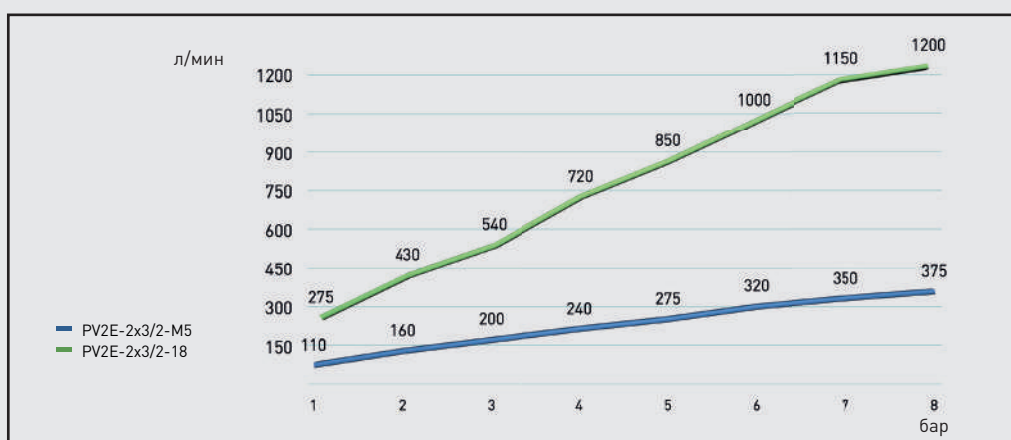

РАЗМЕРЫ PV2E-2x3/2 | СЕРИЯ PV2

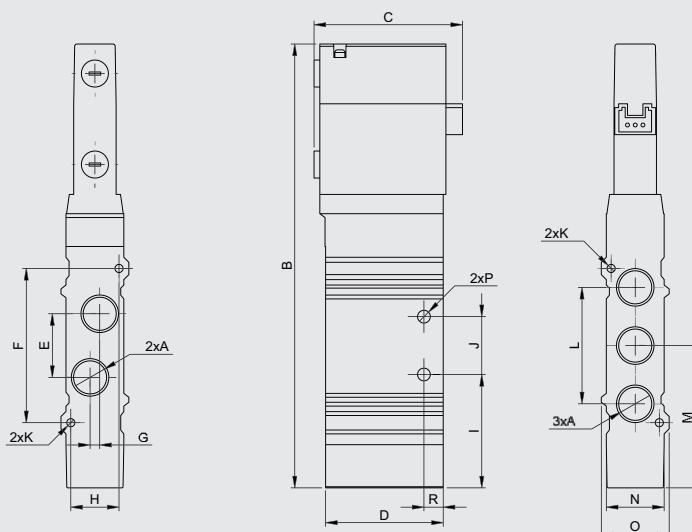

Маркировка	A	B	C	D	E	F	G	H	I	J	K	L	M	N	O	P	R
PV2E-2x3/2-M5	M5	93.8	38.5	30.5	11	26	2	9.4	21.1	10.5	2.1	21	26.3	11	12.4	3.3	5
PV2E-2x3/2-18	G1/8"	115.1	38.5	30.5	16.5	40	2.5	12.5	29.4	15	2.1	30.2	36.9	15	17.6	3.3	5

5/3 ХОДОВЫЕ ЭЛЕКТРОМАГНИТНЫЕ | СЕРИЯ PV2



5/3 в средней позиции закрыт

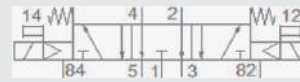

5/3 выхлоп в средней позиции

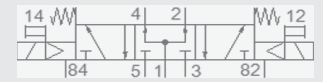

5/3 в средней позиции под давлением

ТЕХНИЧЕСКИЕ ХАРАКТЕРИСТИКИ		PV2E-53C/E/P-M5	PV2E-53C/E/P-18
Мощность катушки	W		0.8
Тип возврата распределителя			Пневматическая пружина
Макс. рабочее давление	бар		12
Рабочая температура	°C		от -20 до +80
Рабочее давление	бар		0.2 - 8
Рекоменд. степень фильтрации	µm		40
Класс защиты			IP40
Количество циклов за 1 сек.			6
Время включения	с		0.02

ГРАФИК СТАНДАРТНОГО РАСХОДА PV2E-53C/E/P | СЕРИЯ PV2

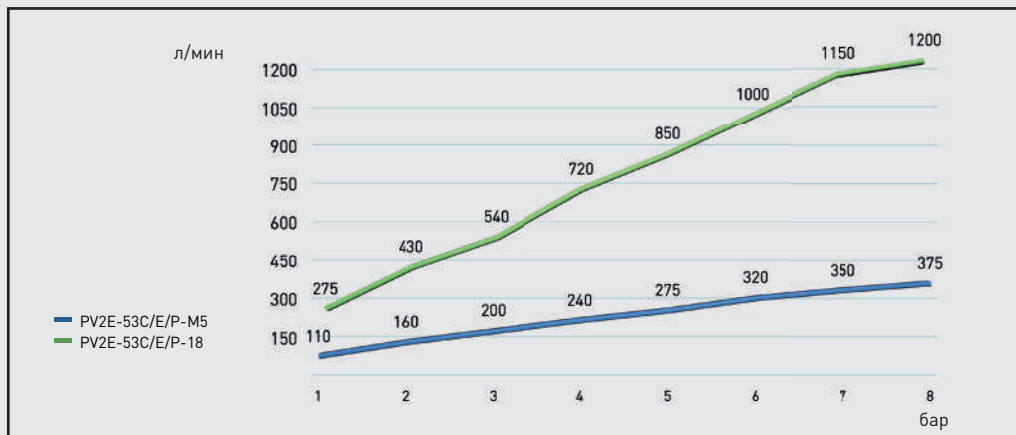

РАЗМЕРЫ PV2E-53C/E/P | СЕРИЯ PV2

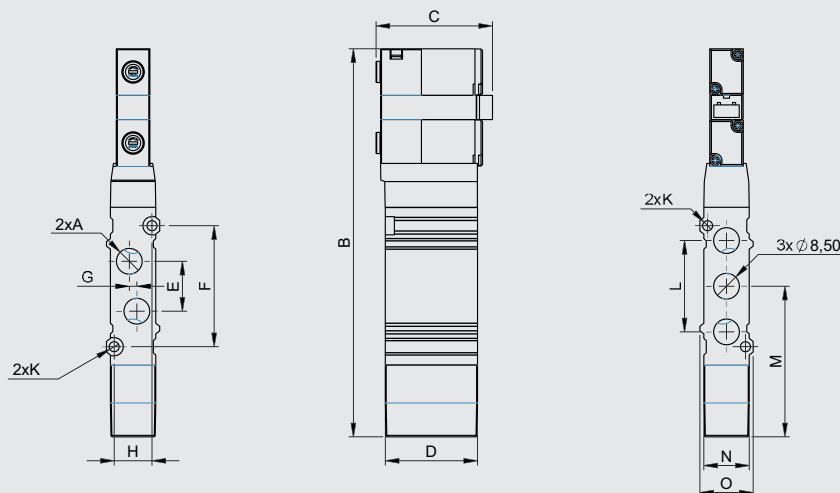

Маркировка	A	B	C	D	E	F	G	H	K	L	M	N	O
PV2E-5/3...-M5	M5	102.8	38.5	30.5	11	26	2	9.4	2.1	21	35.3	11	12.4
PV2E-5/3...-18	1/8"	128.3	38.5	30.5	16.5	40	2.5	9.4	3.3	30.2	49.8	15	17.6

ПРИНАДЛЕЖНОСТИ | СЕРИЯ PV2

Кабель для подключения



Маркировка	Характеристики
PV2E-18-C-3M	Для распределителей с одной катушкой и присоединением 1/8", длина 3 м
PV2E-18-C-D3M	Для распределителей с двумя катушками и присоединением 1/8", длина 3 м
PV2E-M5-C-3M	Для распределителей с одной катушкой и присоединением M5, длина 3 м
PV2E-M5-C-D3M	Для распределителей с двумя катушками и присоединением M5, длина 3 м

Коллекторные плиты



Маркировка	Присоединение распред.	Количество мест	Присоед. резьба
PV2P-M5-3	M5	3	6 x G1/8"
PV2P-M5-4		4	
PV2P-M5-5		5	
PV2P-M5-6		6	
PV2P-M5-7		7	
PV2P-M5-8		8	
PV2P-M5-10		10	
PV2P-M5-12		12	
PV2P-M5-14		14	
PV2P-M5-16		16	
PV2P-M5-20		20	
PV2P-M5-24		24	
	G1/8"	3	6 x G1/4"
PV2P-18-3		4	
PV2P-18-4		5	
PV2P-18-5		6	
PV2P-18-6		7	
PV2P-18-7		8	
PV2P-18-8		10	
PV2P-18-10		12	
PV2P-18-12		14	
PV2P-18-14		16	
PV2P-18-16		20	
PV2P-18-20		24	

СЕРИЯ PV1T



Расшифровка маркировки

PV1T Серия	52D Функция	18 Выходы распределителей	14 Число распределителей	V1 Напряжение	3M Длина кабеля
PV1T	S 5/2 с одной катушкой D 5/2 с двумя катушками C 5/3 в средней позиции закрыт E 5/3 в средней позиции на выхлоп P 5/3 в средней позиции под давлением	18 G1/8" 14 G1/4"	4 5 6 8 10 12 14	V1 24 VDC	3M 3 метра 5M 5 метров

РАЗМЕРЫ PV1T | СЕРИЯ PV1T

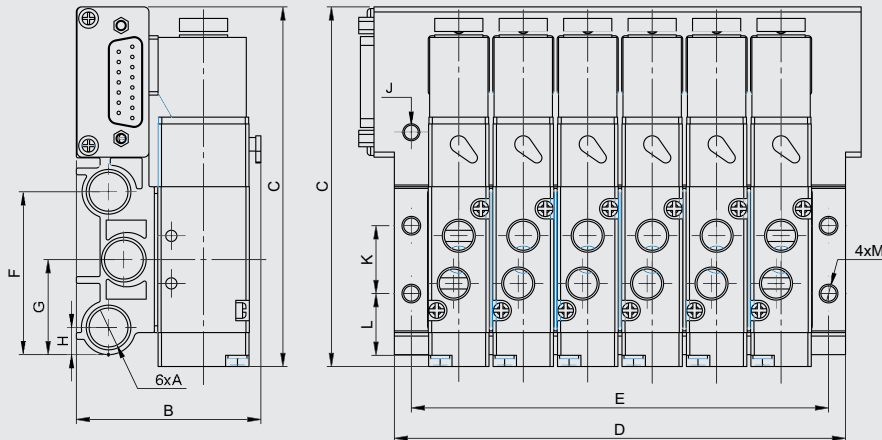

Маркировка	A	B	C	F	G	H	J	K	L	M
PV1T-...-18	G1/4"	54.7	106	49	29	9	M5	20	19	4.5
PV1T-...-14	G1/4"	64	123.8	51.5	30.25	9	M5	21	19.75	4.5

Маркировка	Количество распределителей												
	3	4	5	6	7	8	10	12	14	16	20	24	
PV1T-...-18	E	66	85	104	123	142	161	199	237	275	303	379	455
	D	76	95	114	133	152	171	206	247	285	313	389	465
PV1T-...-14	E	80	103	126	149	172	195	241	287	333	379	471	563
	D	92	115	138	161	184	207	253	299	345	391	483	575

РАСПИНОВКА RV1T ПРИ ИСПОЛЬЗОВАНИИ 15И ПРОВОДОВ | СЕРИЯ RV1T

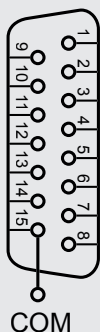

НОМЕР КОНТАКТА	ЦВЕТ ПРОВОДА	РАСПРЕДЕЛИТЕЛЬ	ПОЯСНЕНИЕ
1	Фиолетовый	1. Распределитель	
2	Оранжевый	2. Распределитель	
3	Розовый	3. Распределитель	
4	Серый	4. Распределитель	
5	Белый	5. Распределитель	
6	Красный	6. Распределитель	
7	Зеленый	7. Распределитель	
8	Черный с полоской	8. Распределитель	Распределители с двумя катушками используют два контакта
9	Фиолетовый с полоской	9. Распределитель	
10	Оранжевый с полоской	10. Распределитель	
11	Розовый с полоской	11. Распределитель	
12	Серый с полоской	12. Распределитель	
13	Белый с полоской	13. Распределитель	
14	Красный с полоской	14. Распределитель	
15 (COM)	Черный	Общий провод	

РАСПИНОВКА RV1T ПРИ ИСПОЛЬЗОВАНИИ 8И ПРОВОДОВ | СЕРИЯ RV1T

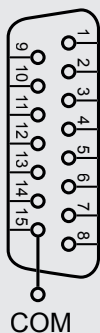

НОМЕР КОНТАКТА	ЦВЕТ ПРОВОДА	РАСПРЕДЕЛИТЕЛЬ	ПОЯСНЕНИЕ
1	Фиолетовый	1. Распределитель	
2	Оранжевый	2. Распределитель	
3	Розовый	3. Распределитель	Распределители с двумя катушками используют два контакта
4	Серый	4. Распределитель	
5	Белый	5. Распределитель	
6	Красный	6. Распределитель	
7	Зеленый	7. Распределитель	
15 (COM)	Черный	Общий провод	

ПРИНАДЛЕЖНОСТИ

Сдвоенные распределители



Кабель с разъемом D-SUB 15



Маркировка	Функция	Присоединение
PV1ET-52D-18-V1	5/2 с двумя катушками	G1/8"
PV1ET-53C-18-V1	5/3 в средней позиции закрыт	G1/8"
PV1ET-52D-14-V1	5/2 с двумя катушками	G1/4"
PV1ET-53C-14-V1	5/3 в средней позиции закрыт	G1/4"

Маркировка	Характеристики
PV1TC-08-3M	8и проводный, 3 м
PV1TC-08-5M	8и проводный, 5 м
PV1TC-15-3M	15и проводный, 3 м
PV1TC-15-5M	15и проводный, 5 м

Монтажные плиты



Маркировка	Присоединение распределителей	Количество мест	Присоединительная резьба на плите
PV1PE-18-4		4	
PV1PE-18-5		5	
PV1PE-18-6		6	
PV1PE-18-8	G1/8"	8	6 x G1/4"
PV1PE-18-10		10	
PV1PE-18-12		12	
PV1PE-18-14		14	
PV1PE-14-4		4	
PV1PE-14-5		5	
PV1PE-14-6		6	
PV1PE-14-8	G1/4"	8	6 x G1/4"
PV1PE-14-10		10	
PV1PE-14-12		12	
PV1PE-14-14		14	

Заглушки для плит



Маркировка	Характеристики
PV1TK-18	Для плит с присоединением 1/8"
PV1TK-14	Для плит с присоединением 1/4"

СЕРИЯ PV2T



Расшифровка маркировки

PV2T Серия	IO Подключение	14D Число распределителей	Функция	G18 Присоединение	V1 Напряжение	3M Длина кабеля
PV2T	D-SUB 25 (Стандарт)	3	N 2x3/2 нормально закрытые	G18 G1/8"	V1 24 VDC	3M 3 метра
		4	O 2x3/2 нормально открытые			5M 5 метров
	IO-Link	5	W 3/2 нормально открытый и 3/2 нормально закрытый	M5 M5		
		6				
	PROFINET	7	S 5/2 с одной катушкой			
		8				
	EtherCAT	10	D 5/2 с двумя катушками			
		12				
	Ethernet	14	C 5/3 в средней позиции закрыт			
		16				
DeviceNET	20	E 5/3 в средней позиции на выхлоп				
	22					
CCLink	24	P 5/3 в средней позиции под давлением				

РАЗМЕРЫ PV2T | СЕРИЯ PV2T

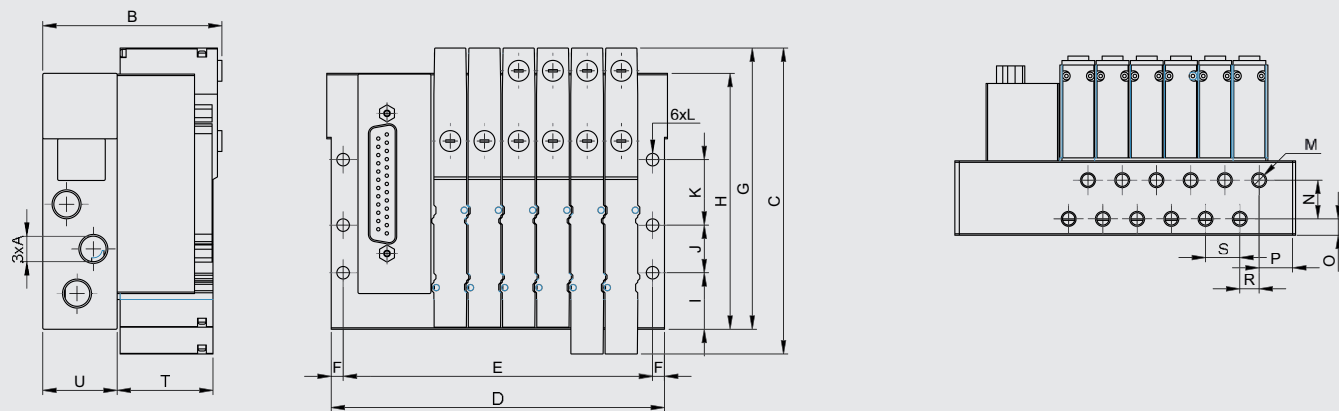

Маркировка	A	B	C	F	G	H	I	J	K	L	M	N	O	P	R	S	T	U
PV2T-...-18	G1/8"	59.5	102.8	4	94.5	86	19	16	22	4.2	M5	13	5.5	11.25	6.5	11.5	31.5	25
PV2T-...-14	G1/4"	64.3	127.6	4	119.1	106.7	27	20	30	4.3	1/8"	15.4	7.3	12.5	8	16	31.5	29.8

Маркировка	Количество распределителей												
	3	4	5	6	7	8	10	12	14	16	20	24	
PV2T-...-18	E	69.5	81	92.5	104	115.5	127	150	173	196	219	265	311
	D	77.5	89	100.5	112	123.5	135	158	181	204	227	273	319
PV2T-...-14	E	83	99	115	131	147	163	195	227	259	291	355	419
	D	91	107	123	139	155	171	203	235	267	299	363	427

РАСПИНОВКА RV2T ПРИ ИСПОЛЬЗОВАНИИ 25И ПРОВОДОВ | СЕРИЯ RV2T

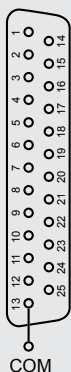

НОМЕР КОНТАКТА	ЦВЕТ ПРОВОДА	РАСПРЕДЕЛИТЕЛЬ	ПОЯСНЕНИЕ
1	Фиолетовый	1. Распределитель	Первая катушка
2	Оранжевый	2. Распределитель	Первая катушка
3	Розовый	3. Распределитель	Первая катушка
4	Серый	4. Распределитель	Первая катушка
5	Белый	5. Распределитель	Первая катушка
6	Красный	6. Распределитель	Первая катушка
7	Зеленый	7. Распределитель	Первая катушка
8	Черный	8. Распределитель	Первая катушка
9	Фиолетовый с полоской	9. Распределитель	Первая катушка
10	Оранжевый с полоской	10. Распределитель	Первая катушка
11	Розовый с полоской	11. Распределитель	Первая катушка
12	Серый с полоской	12. Распределитель	Первая катушка
13(COM)	Желтый	Общий провод	
14	Белый с полоской	1. Распределитель	Вторая катушка
15	Красный с полоской	2. Распределитель	Вторая катушка
16	Зеленый с полоской	3. Распределитель	Вторая катушка
17	Черный с полоской	4. Распределитель	Вторая катушка
18	Фиолетовый с двумя полосками	5. Распределитель	Вторая катушка
19	Оранжевый с двумя полосками	6. Распределитель	Вторая катушка
20	Розовый с двумя полосками	7. Распределитель	Вторая катушка
21	Серый с двумя полосками	8. Распределитель	Вторая катушка
22	Белый с двумя полосками	9. Распределитель	Вторая катушка
23	Красный с двумя полосками	10. Распределитель	Вторая катушка
24	Зеленый с двумя полосками	11. Распределитель	Вторая катушка
25	Черный с двумя полосками	12. Распределитель	Вторая катушка

РАСПИНОВКА RV2T ПРИ ИСПОЛЬЗОВАНИИ 16И ПРОВОДОВ | СЕРИЯ RV2T



НОМЕР КОНТАКТА	ЦВЕТ ПРОВОДА	РАСПРЕДЕЛИТЕЛЬ	ПОЯСНЕНИЕ
1	Фиолетовый	1. Распределитель	Первая катушка
2	Оранжевый	2. Распределитель	Первая катушка
3	Розовый	3. Распределитель	Первая катушка
4	Серый	4. Распределитель	Первая катушка
5	Белый	5. Распределитель	Первая катушка
6	Красный	6. Распределитель	Первая катушка
7	Зеленый	7. Распределитель	Первая катушка
8	Черный с полоской	8. Распределитель	Первая катушка
9	Фиолетовый с полоской	9. Распределитель	Первая катушка
10	Оранжевый с полоской	10. Распределитель	Первая катушка
11	Розовый с полоской	11. Распределитель	Первая катушка
12	Серый с полоской	12. Распределитель	Первая катушка
13(COM)	Черный	Общий провод	
14	Белый с полоской	1. Распределитель	Вторая катушка
15	Красный с полоской	2. Распределитель	Вторая катушка
16	Зеленый с полоской	3. Распределитель	Вторая катушка

РАСПИНОВКА ПРИ ИСПОЛЬЗОВАНИИ 8И ПРОВОДОВ | СЕРИЯ RV2T

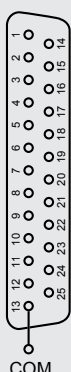

НОМЕР КОНТАКТА	ЦВЕТ ПРОВОДА	РАСПРЕДЕЛИТЕЛЬ	ПОЯСНЕНИЕ
1	Фиолетовый	1. Распределитель	Первая катушка
2	Оранжевый	2. Распределитель	Первая катушка
3	Розовый	3. Распределитель	Первая катушка
4	Серый	4. Распределитель	Первая катушка
5	Белый	5. Распределитель	Первая катушка
6	Красный	6. Распределитель	Первая катушка
7	Зеленый	7. Распределитель	Первая катушка
13(COM)	Черный	Общий провод	

ПРИНАДЛЕЖНОСТИ

Распределители стыкового монтажа



Маркировка	Функция	Присоединение
PV2TV-52-M5	5/2 с одной катушкой	M5
PV2TV-52D-M5	5/2 с двумя катушками	M5
PV2TV-53C-M5	5/3 в средней позиции закрыт	M5
PV2TV-53E-M5	5/3 в средней позиции выхлоп	M5
PV2TV-52-18-V1	5/3 в средней позиции закрыт	G1/8"
PV2TV-52D-18-V1	5/2 с двумя катушками	G1/8"
PV2TV-53C-18-V1	5/3 в средней позиции закрыт	G1/8"
PV2TV-53E-18-V1	5/3 в средней позиции выхлоп	G1/8"
PV2TV-2X32NC-18-V1	2x3/2 нормально закрытые	G1/8"
PV2TV-2X32NO-18-V1	2x3/2 нормально открытые	G1/8"
PV2TV-32NONC-18-V1	3/2 нормально открытый и 3/2 нормально закрытый	G1/8"

Заглушки для плит



Маркировка	Характеристики
PV2TK-M5	Для плит с присоединением M5
PV2TK-18	Для плит с присоединением G1/8"

Кабель с разъемом D-SUB 25



Маркировка	Характеристики
PV2TC-25-3M	25и проводный, 3 м
PV2TC-25-5M	25и проводный, 5 м
PV2TC-16-3M	16и проводный, 3 м
PV2TC-16-5M	16и проводный, 5 м
PV2TC-08-3M	8и проводный, 3 м
PV2TC-08-5M	8и проводный, 5 м

СЕРИЯ PZE1H | ЭЖЕКТОРЫ



- Компактные размеры, легкий вес, простая установка
- Глушитель встроен в корпус
- Различная производительность вакуума

ТЕХНИЧЕСКИЕ ХАРАКТЕРИСТИКИ	PZE1H-10-H-D	PZE1H-20-H-D	PZE1H-30-H-D	PZE1H-30-L-D
Присоединение порта сжатого воздуха	G1/8"			
Присоединение порта вакуума	G3/8"			
Тип выхлопа	Встроенный глушитель			
Рабочая среда	Сжатый воздух			
Глубина вакуума бар		-0.84		-0.91
Рабочее давление (оптимальное) бар	4.5		6	
Максимальная производительность Нл/мин	70	141	215	180
Потребление сжатого воздуха Нл/мин	52	107	155	154
Рекомендуемый диаметр трубки для канала питания мм	6		8	
Рекомендуемый диаметр трубки для канала вакуумирования мм	10		12	
Рабочая температура °C	от +10 до +60			
Материал	технополимер			

РАЗМЕРЫ PZE1H | ЭЖЕКТОРЫ

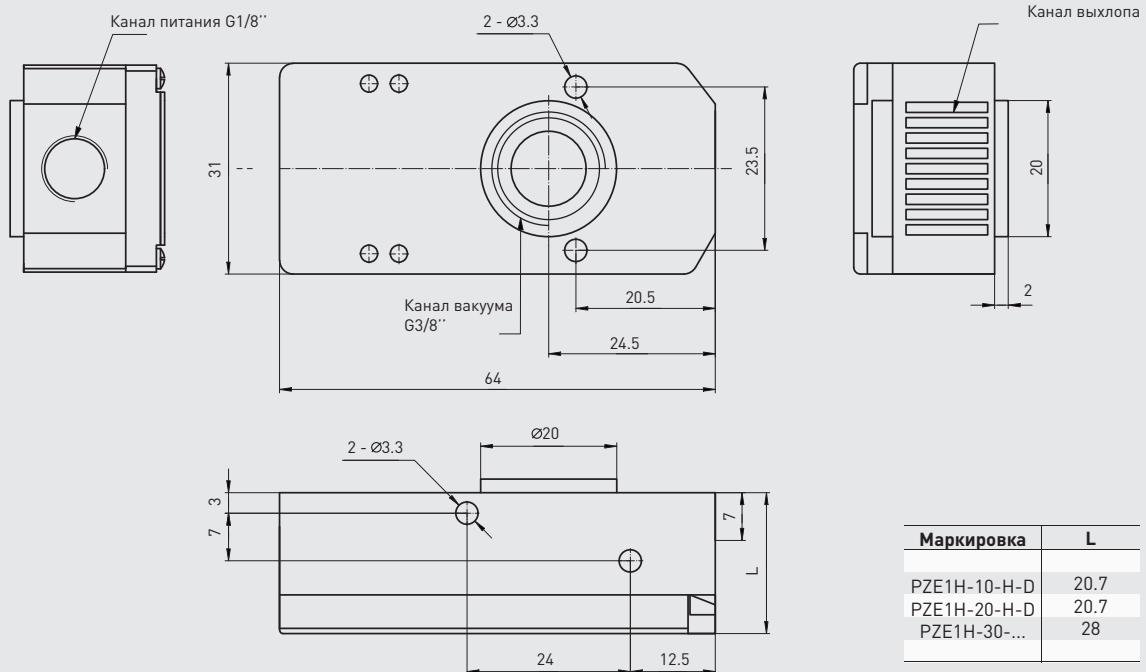

Маркировка	L
PZE1H-10-H-D	20.7
PZE1H-20-H-D	20.7
PZE1H-30-...	28

СЕРИЯ PZE1E | ЭЖЕКТОРЫ



- Компактные размеры
- С двумя встроенными электромагнитными клапанами:
 - для управления вакуумированием
 - для подачи сжатого воздуха в канал вакуума для более быстрого сброса легких деталей (данную функцию можно не использовать)
- Дроссель регулировки подачи воздуха при сбросе

ТЕХНИЧЕСКИЕ ХАРАКТЕРИСТИКИ	PZE1E-20-VR-H
Присоединение порта сжатого воздуха	G1/8"
Присоединение порта вакуума	G3/8"
Тип выхлопа	Внешний глушитель (входит в комплект)
Напряжение питания	24 VDC ± 10%
Рабочая среда	Сжатый воздух
Глубина вакуума	-0,84 бар
Рабочее давление (оптимальное)	4,5 бар
Максимальная производительность	140 Нл/мин
Потребление сжатого воздуха	107 Нл/мин
Присоединение сжатого воздуха	8 мм
Присоединение вакуума	12 мм
Рабочая температура	от 0 до +60 °С
Функция клапана вакуума и сброса	Н. З. / Н. З.

РАЗМЕРЫ PZE1E | ЭЖЕКТОРЫ

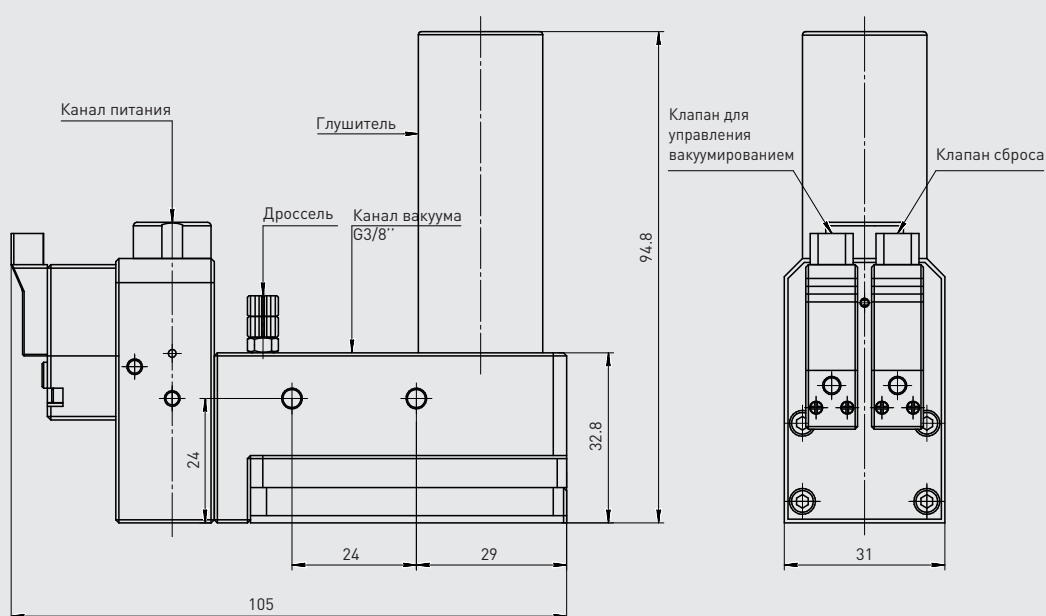

СЕРИЯ PZE2 | ЭЖЕКТОРЫ



- Компактные размеры
- С двумя встроенными электромагнитными клапанами:
 - управление вакуумированием
 - подача сжатого воздуха в канал вакуума для более быстрого сброса легких деталей (можно не использовать)
- С встроенным электромагнитным реле вакуума
- С системой энергосбережения (опция)
- Встроенный глушитель
- Дроссель регулировки подачи воздуха при сбросе
- Функция клапана вакуума и сброса

ТЕХНИЧЕСКИЕ ХАРАКТЕРИСТИКИ		PZE2-12-VR-P					PZE2-12-VR-PE			
Рабочее давление (оптимальное)	бар						4			
Макс. уровень вакуума	бар						-0.85			
Макс. скорость всасывания	л/мин						62			
Расход	л/мин						58			
Присоединение сжатого воздуха	мм						6			
Присоединение вакуума	мм						8			
Клапан удержания (энергосбережения)		Нет					Да			
Реле вакуума							Да (PNP)			
Скорость всасывания при разных степенях вакуума (бар) (л/мин)										
Маркировка		0	10	20	30	40	50	60	70	80
PZE2-12-VR-P										
PZE2-12-VR-PE		62	41	25	21	17	10	6.6	4.4	1.6
Время всасывания при разных степенях вакуума (бар) (л/мин)										
Маркировка		10	20	30	40	50	60	70	80	
PZE2-12-VR-P										
PZE2-12-VR-PE		0.07	0.3	0.58	1.1	1.59	2.55	4.36	8.14	

РАЗМЕРЫ PZE2 | ЭЖЕКТОРЫ

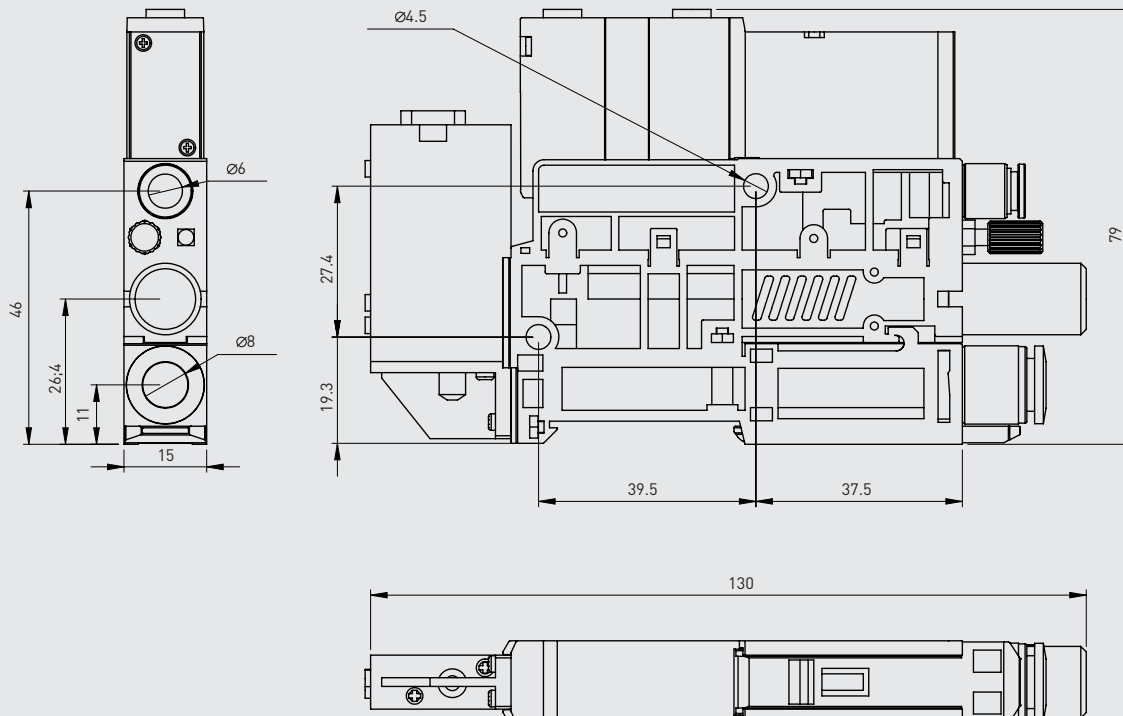

ДЛЯ ЗАМЕТОК

Blank lined area for notes.

СЕРИЯ PZE3 | ЭЖЕКТОРЫ



- Большой расход
- Внешний глушитель
- Высокий расход и быстродействие
- С двумя встроенными электромагнитными клапанами:
 - для управления вакуумированием
 - для подачи сжатого воздуха в канал вакуума для более быстрого сброса легких деталей (данную функцию можно не использовать)

ТЕХНИЧЕСКИЕ ХАРАКТЕРИСТИКИ		PZE3H-600-L-H	PZE3E-600-L-VR
Клапан сброса		Электрический Н. З.	Нет
Клапан вкл./выкл. вакуумирования		Электрический Н. З.	Нет
Порт подвода сжатого воздуха			G1/4"
Порт вакуума			G3/4"
Порт контроля вакуума (для вакуумметра или реле)			G1/8"
		Внешний глушитель (входит в комплект)	
Выхлоп			
Глубина вакуума	бар	-0.94	
Давление подачи сжатого воздуха (оптимальное)	бар	5	
Максимальный расход вакуумирования	Нл/мин	600	
Расход потребления	л/мин	270	
Рекомендованный диаметр трубки для подачи сжатого воздуха	мм	8	
Рекомендованный диаметр трубки для вакуумного порта	мм	12	
Рабочая температура	°C	от 0 до +60	

РАЗМЕРЫ PZE3H | ЭЖЕКТОРЫ

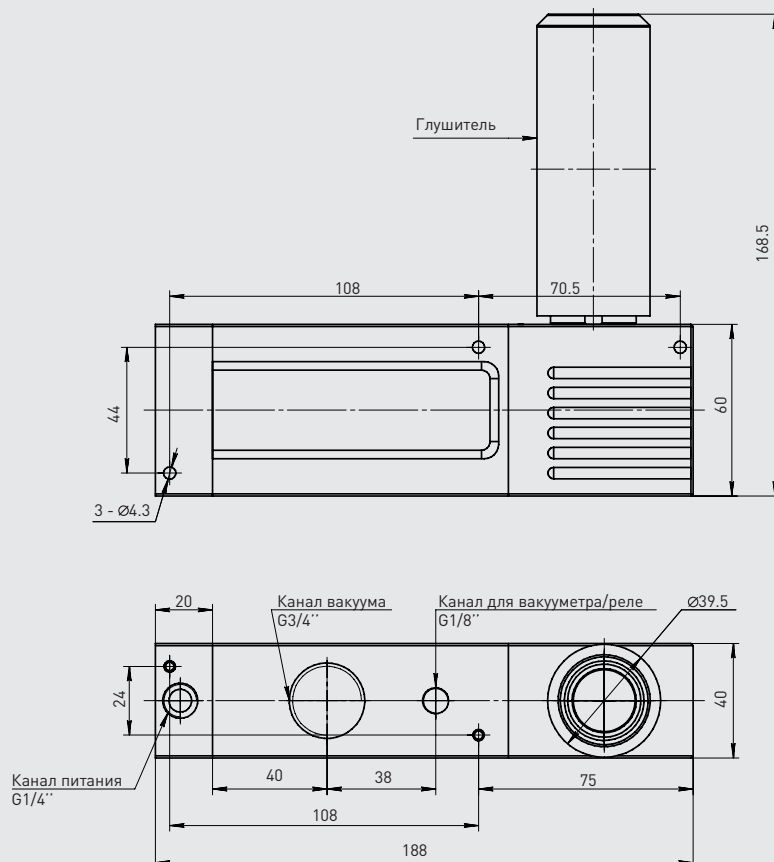

РАЗМЕРЫ PZE3E | ЭЖЕКТОРЫ

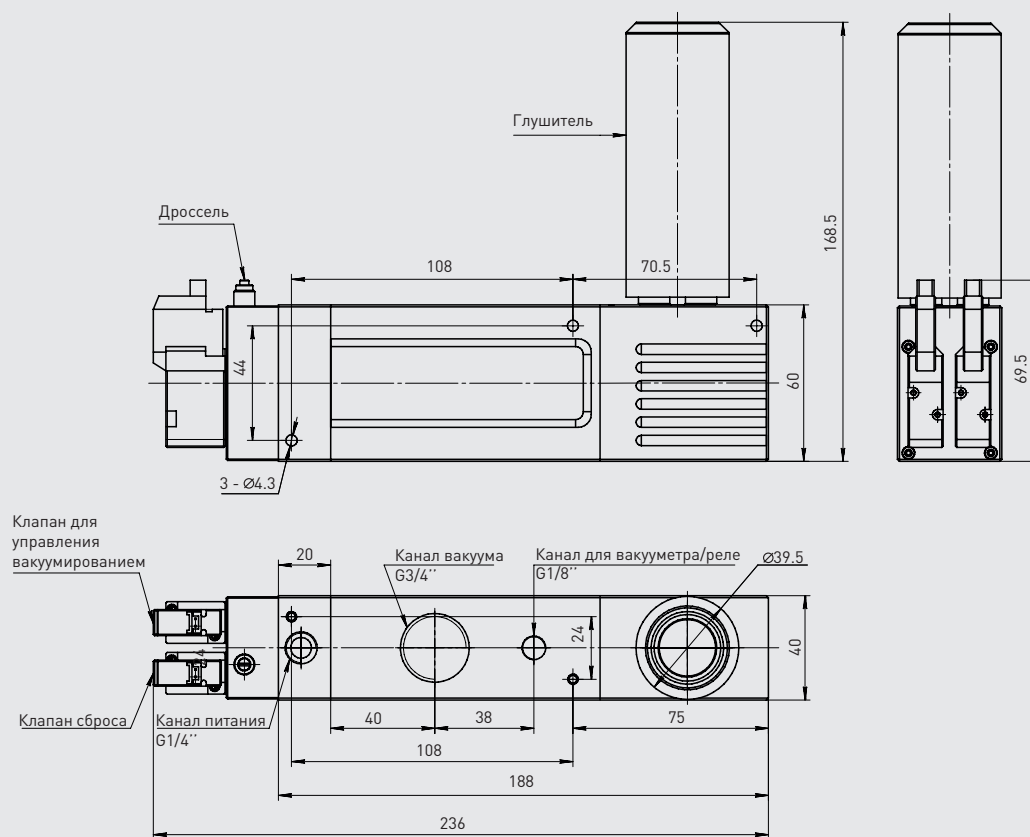

СЕРИЯ PZE4H | ЭЖЕКТОРЫ



ТЕХНИЧЕСКИЕ ХАРАКТЕРИСТИКИ		PZE4H-07	PZE4H-10	PZE4H-13
Диаметр сопла	мм	0.7	1	1.3
Порт подвода сжатого воздуха			G1/8"	
Порт вакуума			G1/8"	G1/4"
Выхлоп			Встроенный	
Глубина вакуума	бар		-0.88	
Давление подачи сжатого воздуха	бар		4.5	
Максимальный расход вакуумирования	Нл/мин	12	24	40
Расход потребления	Нл/мин	25	61	92
Рабочая температура, °C	°C		от +5 до +50	

РАЗМЕРЫ PZE4H | ЭЖЕКТОРЫ

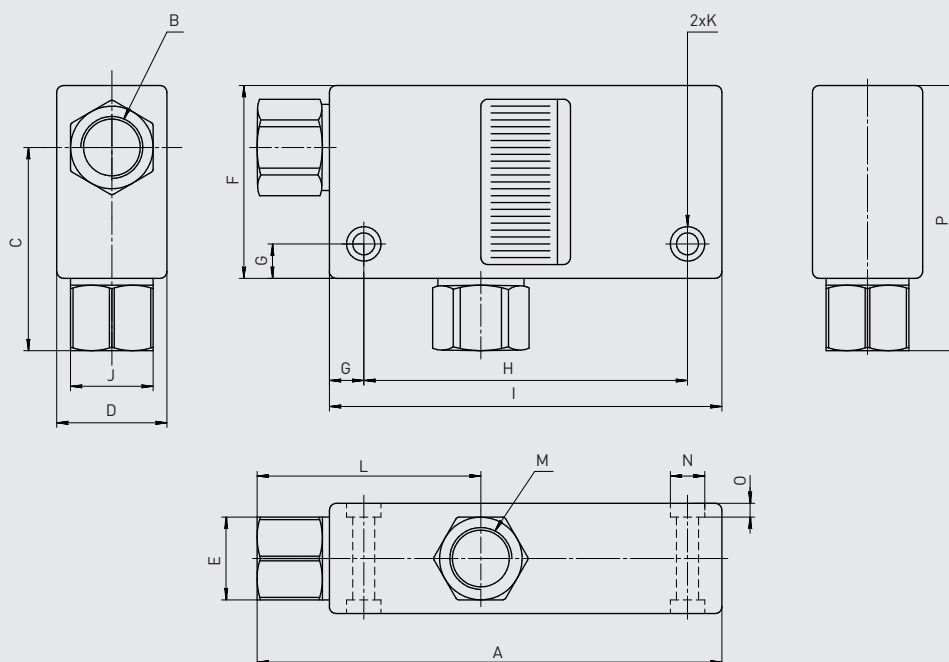

Маркировка	A	B	C	D	E	F	G	H	I	J	K	L	M	N	O	P
PZE4H-07	67.5	G1/8"	29.5	16	12	28	5	47	57	12	3.2	31.5	G1/8"	5.8	2	38.5
PZE4H-10	70.5	G1/8"	30.5	18	12	29	5	50	60	12	3.2	33.5	G1/8"	5.8	2	39.5
PZE4H-13	86.3	G1/8"	39	23	14	35	7	61	75	17	4.2	36.3	G1/4"	7.5	3	50

СЕРИЯ PZE5 | ЭЖЕКТОРЫ



ТЕХНИЧЕСКИЕ ХАРАКТЕРИСТИКИ		PZE5H-07
Диаметр сопла	мм	0,7
Порт подвода сжатого воздуха		6
Порт вакуума		6
Выхлоп		Свободный
Глубина вакуума	бар	-0,9
Давление подачи сжатого воздуха	бар	от 1 до 6
Максимальный расход вакуумирования	Нл/мин	11
Расход потребления	Нл/мин	28
Рабочая температура, °C	°C	от -5 до +50

РАЗМЕРЫ PZE5 | ЭЖЕКТОРЫ

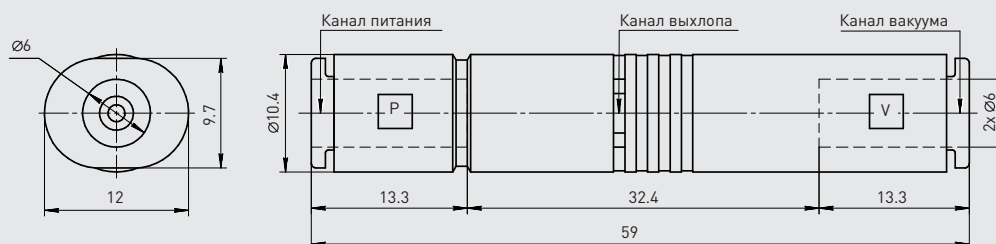

СЕРИЯ PZVF (РЕЗЬБА) | ВАКУУМ-ФИЛЬТРЫ



ТЕХНИЧЕСКИЕ ХАРАКТЕРИСТИКИ		PZVF-1/2	PZVF-3/4
Стандартный номинальный расход	л/мин	195	900
Внутрен. емкость вакуума	см ³	10	205
Степень фильтрации	мкм		
Подключение		G1/2"	G3/4"
Рабочее давление	бар	от -1 до 0	
Рабочая температура	°C	от 0 до +60	

РАЗМЕРЫ PZVF (РЕЗЬБА) | ВАКУУМ-ФИЛЬТРЫ

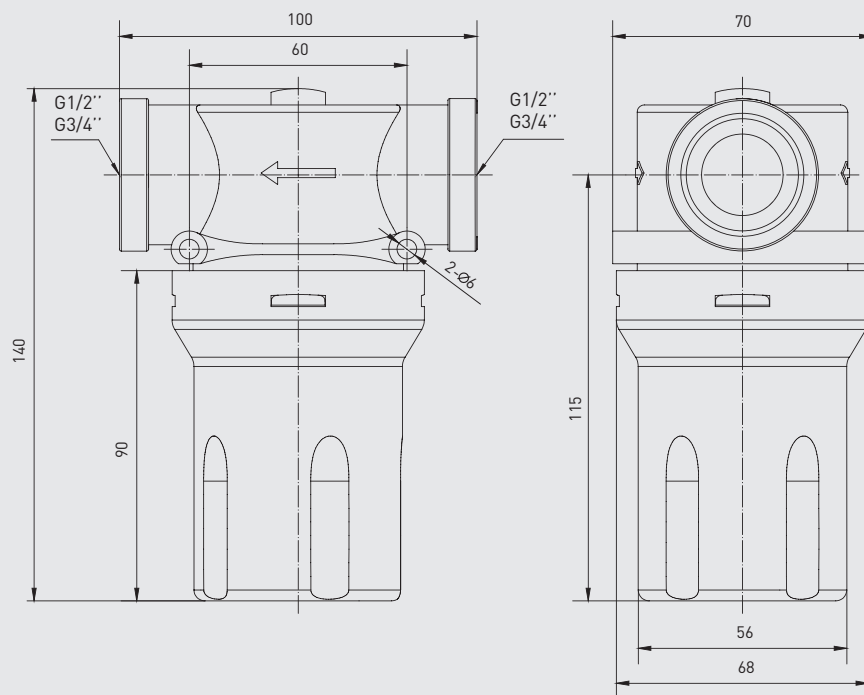

СЕРИЯ PZVF (ТРУБКА) | ВАКУУМ-ФИЛЬТРЫ



ТЕХНИЧЕСКИЕ ХАРАКТЕРИСТИКИ		PZVF-4	PZVF-6	PZVF-8
Стандартный номинальный расход	л/мин	10	30	50
Степень фильтрации	мкм		10	
Подключение	мм	4		6
Рабочее давление	бар		от -1 до 0	
Рабочая температура	°C		от 0 до +60	

РАЗМЕРЫ PZVF (ТРУБКА) | ВАКУУМ-ФИЛЬТРЫ

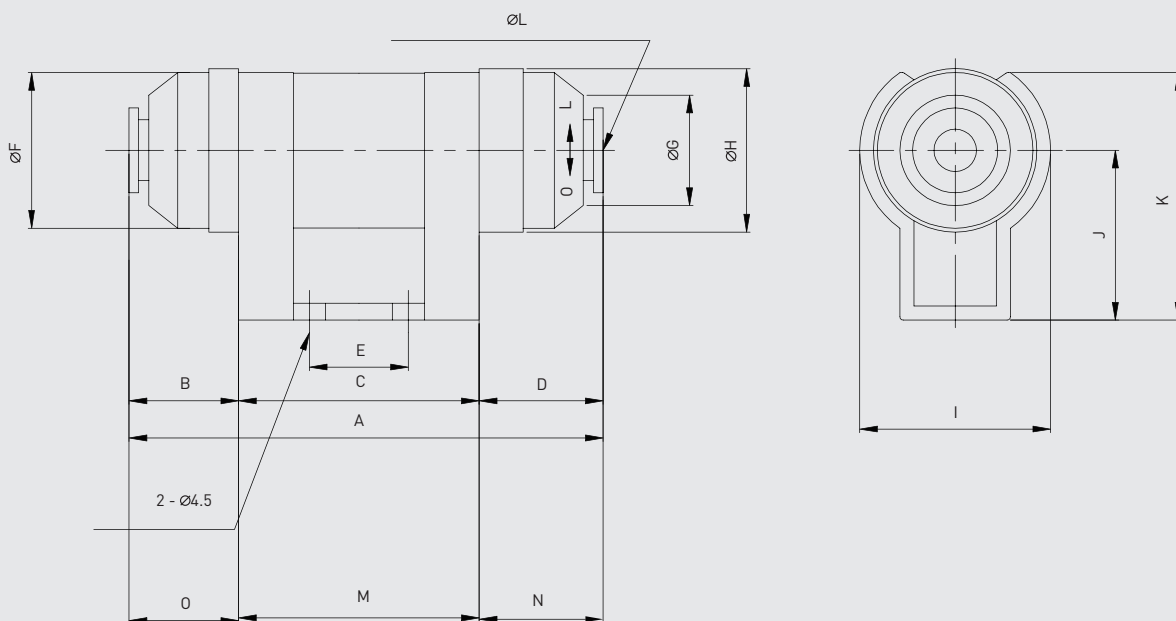

Маркировка	A	B	C	D	E	F	G	H	I	J	K	L	M	N	O
PZVF-4	53.2	9.1	30	14.1	10	18	11.6	19.5	23	20	29	4	34	17.5	15.5
PZVF-6	67	15.5	34	17.5	14	22	15.6	23.1	27	24	35	6	34	17.5	15.5
PZVF-8	67	15.5	34	17.5	14	22	15.6	23.1	27	24	35	8	34	17.5	15.5

СЕРИЯ PZKI | КОМПЕНСАТОРЫ ВЫСОТЫ



Маркировка	Краткая информация
PZKI-M5-15-M10	Внешнее присоединение M5, высота компенсации 15 мм, резьба на корпусе M10
PZKI-M5-25-M10	Внешнее присоединение M5, высота компенсации 25 мм, резьба на корпусе M10
PZKI-18-20-M18	Внешнее присоединение G1/8", высота компенсации 20 мм, резьба на корпусе M18
PZKI-18-30-M18	Внешнее присоединение G1/8", высота компенсации 30 мм, резьба на корпусе M18
PZKI-14-30-M18	Внешнее присоединение G1/4", высота компенсации 30 мм, резьба на корпусе M18
PZKI-14-50-M18	Внешнее присоединение G1/4", высота компенсации 50 мм, резьба на корпусе M18

ТЕХНИЧЕСКИЕ ХАРАКТЕРИСТИКИ	PZKI-M5-...-M10	PZKI-18-...-M18	PZKI-14-...-M18
Высота компенсации мм	15, 25	20, 30	30, 50
Пневматическое присоединение (внутренняя резьба)	M5	G1/8"	G1/8"
Пневматическое присоединение (внешняя резьба)	M5	G1/8"	G1/4"
Резьба на корпусе	M10	M18	M18
Рабочее давление бар	от -1 до 0		
Рабочая температура °C	от -30 до +150		
Режим работы	Одностороннего действия (пружина внутренняя)		

РАЗМЕРЫ PZKI | КОМПЕНСАТОРЫ ВЫСОТЫ

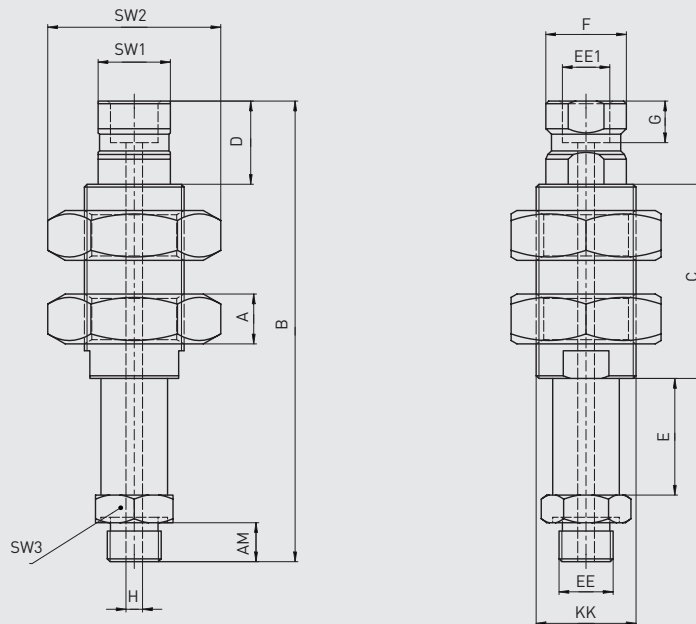

Маркировка	A	AM	B	C	D	E	EE	EE1	F	G	H	KK	SW1	SW2	SW3
PKZI-M5-15-M10	4	5,5	71	34	13	16	M5	M5	8	7,5	2	M10x1.0	8	14	8
PKZI-M5-25-M10	4	5,5	91	44	13	26	M5	M5	8	7,5	2	M10x1.0	8	14	8
PZKI-18-20-M18	6	7	83	35	15	21	G1/8	G1/8	14,5	7,5	3	M18x1.0	13	22	14
PZKI-18-30-M18	6	7	103	45	15	31	G1/8	G1/8	14,5	7	3	M18x1.0	13	22	14
PKZI-14-30-M18	6	10	105,5	45	15	31	G1/4	G1/8	15,5	8	4,5	M18x1.0	14	22	16
PKZI-14-50-M18	6	10	155,5	75	15	50	G1/4	G1/8	15,5	8	4,5	M18x1.0	14	22	16

ДЛЯ ЗАМЕТОК

Blank lined area for notes.

ВАКУУМНЫЕ ПРИСОСКИ

ТЕХНИЧЕСКИЕ ХАРАКТЕРИСТИКИ	NBR (резина)		СИЛИКОН	
	Рабочее давление	бар	от -0.9 до 6	
Рабочая температура	°C	от - 10 до + 80	Сжатый воздух	от - 30 до + 150
Рабочая среда			10-125	
Диаметр	мм		M5, G1/8", G1/4"	
Присоединение			Внутренняя	
Тип присоединительной резьбы			Плоская, круглая	
Форма вакуумного захвата			1.5 гофры, круглая	
Тип крепления		Через канал вакуума		

СЕРИЯ PZVC | ВАКУУМНЫЕ ПРИСОСКИ



Расшифровка маркировки

PZVC	20	KS	M5
Серия	Диаметр	Материал, форма вакуумного захвата	Присоединение
PZVC	10	N NBR, плоская, круглая	M5 Для присосок с диаметром 10, 20, 32 мм
	20	S Силикон, плоская, круглая	1/8 Для присосок с диаметром 40, 50, 63 мм
	32	KN NBR, 1.5 гофры, круглая	1/4 Для присосок с диаметром 80, 100, 125 мм
	50	KS Силикон, 1.5 гофры, круглая	
	63		
	80		
	100		
	125		

РАЗМЕРЫ PZVC Ø10 | ВАКУУМНЫЕ ПРИСОСКИ

**PZVC-10-N-M5
PZVC-10-S-M5**

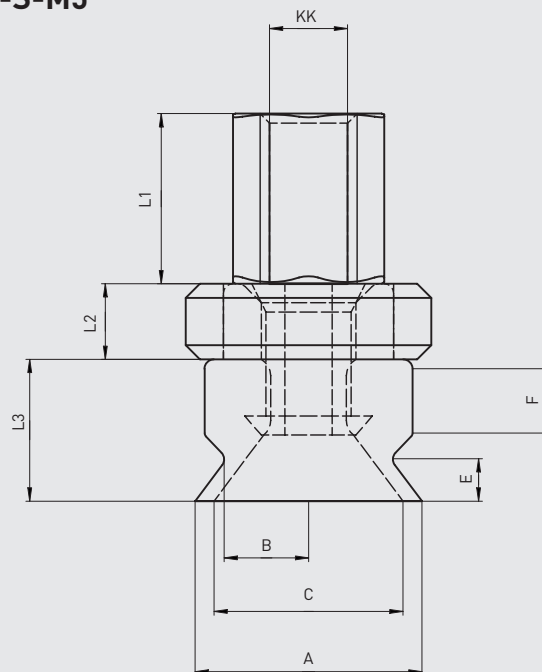
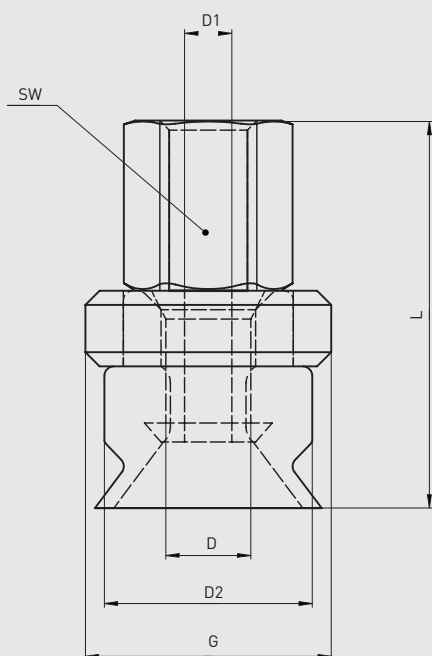

**PZVC-10-KN-M5
PZVC-10-KS-M5**

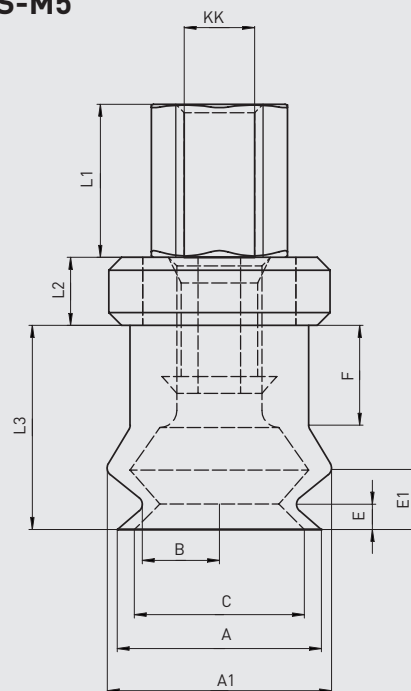
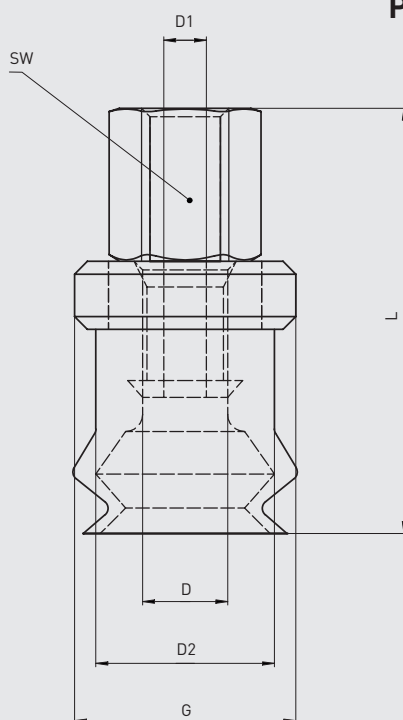

Маркировка	A	A1	B	C	D	D1	D2	E	E1	F	KK	L	L1	L2	L3	SW
PZVC-10-...-M5	12		4.5	10	5	2.5	11	2.25		4	M5	21	9	4	7.5	8
PZVC-10-K...-M5	12	13	4.5	10	5	2.5	10.5	3.5	1.5	6	M5	25	9	4	7.5	8

РАЗМЕРЫ PZVC Ø20-Ø50 | ВАКУУМНЫЕ ПРИСОСКИ

PZVC-...-N-...
PZVC-...-S-...

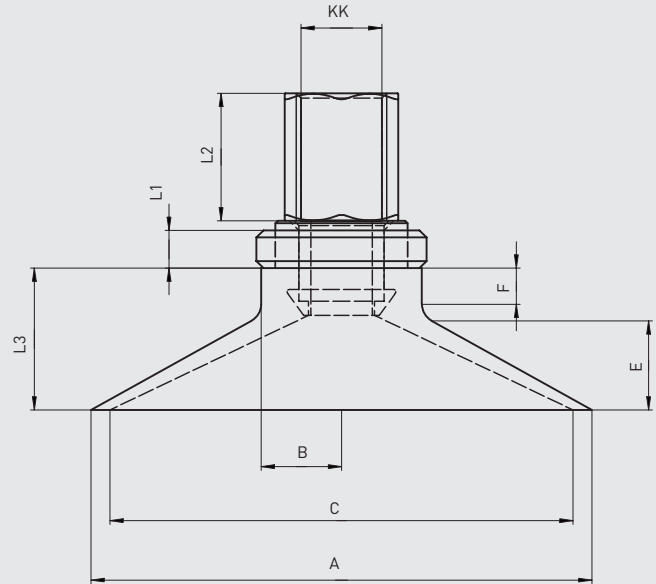
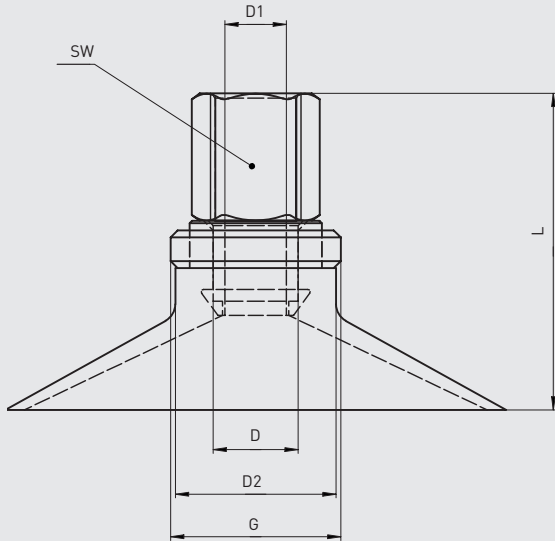

PZVC-...-KN-...
PZVC-...-KS-...

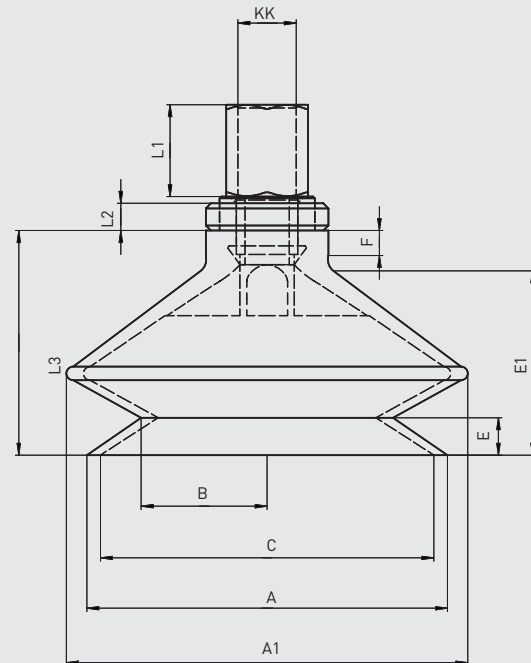
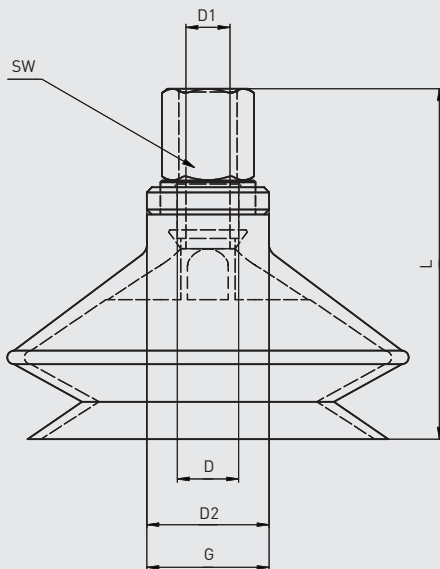

Маркировка	A	A1	B	C	D	D1	D2	E	E1	F	KK	L	L1	L2	L3	SW
PZVC-20-N-M5	23		5.35	20	6.5	3.5	12	4,5		3.5	M5	23.5	9.5	4	9.5	8
PZVC-20-KN-M5	23	25	7.25	20	6.5	3.5	12	14	3	3.5	M5	33	9.5	4	19	8
PZVC-32-N-M5	36		6.5	32	7	3.5	13	5.85		3	M5	24.5	9.5	4	11	8
PZVC-32-KS-M5	36	41	9	32	7	3.5	13	18	4	3.5	M5	37	9.5	4	23	8
PZVC-40-S-18	43		8.5	40	9	6.5	17	8.4		3.5	G1/8"	32	13.5	4	13.5	12
PZVC-40-KS-18	43	51	14	40	9	6.5	18	23	4.5	3.5	G1/8"	47	13.5	4	29	12
PZVC-50-S-18	53		8.5	50	9	6.5	17	9.5		3.8	G1/8"	33.5	13.5	4	15	12
PZVC-50-KS-18	53	59	18.5	50	9	6.5	18	27	5.5	3.8	G1/8"	51.5	13.5	4	33	12

РАЗМЕРЫ PZVC Ø63-Ø125 | ВАКУУМНЫЕ ПРИСОСКИ

PZVC-...-N-...
PZVC-...-S-...

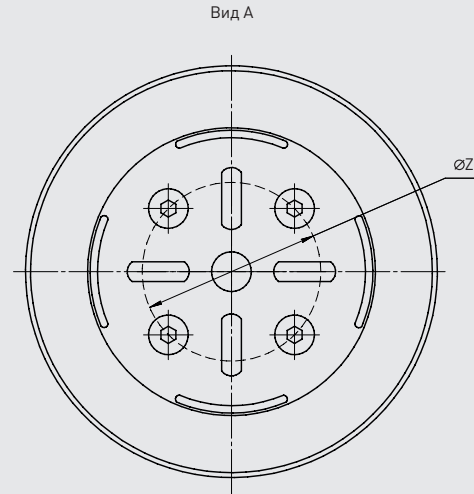
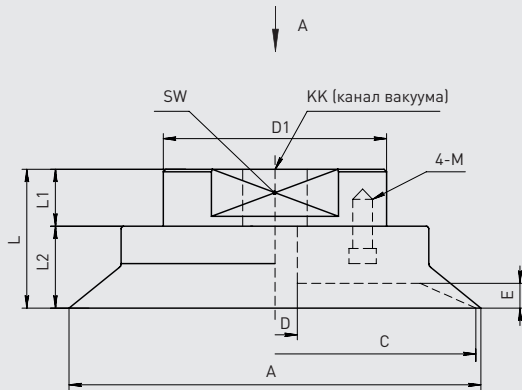

PZVC-...-KN-...
PZVC-...-KS-...

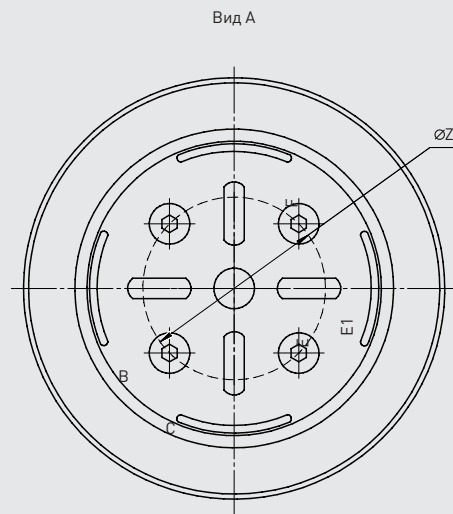
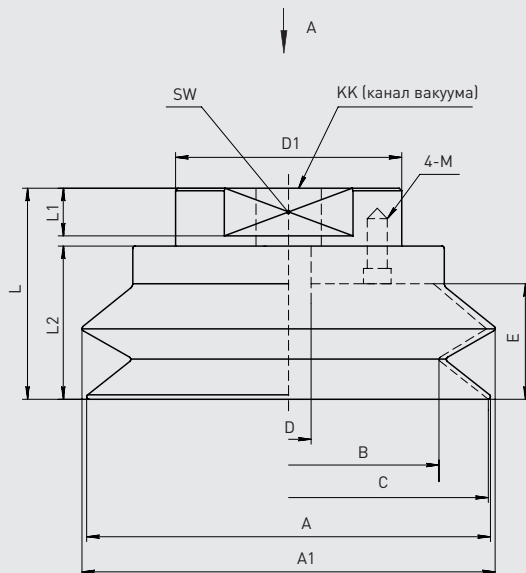

Маркировка	A	A1	B	C	D	E	KK	L	L1	L2	M	SW	Z
PZVC-63-...-1/8	65		63		8	3.5	G1/8"	26	11.5	14.5	M4x0.7	37	34
PZVC-63-...-1/8	65.1	67.6	63	45.5	8	21.5	G1/8"	43	10	31.5	M4x0.7	37	34
PZVC-80-...-1/4	82		80		8	4.5	G1/4"	28	11.5	16.5	M4x0.7	37	34
PZVC-80-...-1/8	83	85.1	80	58.4	8	27.5	G1/8"	48.5	10	37	M4x0.7	37	34
PZVC-100-...-1/4	103		100		10	7.5	G1/4"	34	13	21	M5x0.8	60	40
PZVC-100-...-1/4	103	106.7	100	68.6	10	35.5	G1/4"	60.5	11	47.5	M5x0.8	60	40
PZVC-125-...-1/4	128		125		10	7.5	G1/4"	34	13	21	M5x0.8	60	40
PZVC-125-...-1/4	128	135	125	88.6	10	44	G1/4"	69	11	56	M5x0.8	60	40

МИНИ СЕРИЯ | ФИТИНГИ

Серия PRDM

- Прямой



Маркировка	Присоединение	Ø
PRDM-M5-4	M5	4
PRDM-1/8-4	G1/8"	4
PRDM-M5-6	M5	6
PRDM-1/8-6	G1/8"	6

Серия PRDAM

- Прямой
- Внутренний шестигранник



Маркировка	Присоединение	Ø
PRDAM-M3-4	M3	4
PRDAM-M5-4	M5	4
PRDAM-M5-6	M5	6
PRDAM-M6-4	M6	4
PRDAM-M6-6	M6	6
PRDAM-1/8-4	G1/8"	4
PRDAM-1/8-6	G1/8"	6

Серия PRLUM

- Угловой
- Удлиненный



Маркировка	Присоединение	Ø
PRLUM-M5-4	M5	4
PRLUM-1/8-4	G1/8"	4
PRLUM-M5-6	M5	6
PRLUM-1/8-6	G1/8"	6

Серия PRTM

- Т-образный тройник



Маркировка	Ø
PRTM-4	4
PRTM-6	6

Серия PRYM

- Y-образный тройник



Маркировка	Ø
PRYM-4	4
PRYM-6	6

Серия PRLM

- Угловой



Маркировка	Присоединение	Ø
PRLM-M3-4	M3	4
PRLM-M5-4	M5	4
PRLM-1/8-4	G1/8"	4
PRLM-M5-6	M5	6
PRLM-1/8-6	G1/8"	6
PRLM-M6-4	M6	4
PRLM-M6-6	M6	6

Серия PRTOM

- Т-образный тройник



Маркировка	Присоединение	Ø
PRTOM-M5-4	M5	4
PRTOM-1/8-4	G1/8"	4
PRTOM-M5-6	M5	6
PRTOM-1/8-6	G1/8"	6

Серия PRTYM

- Т-образный тройник



Маркировка	Присоединение	Ø
PRTYM-M5-4	M5	4
PRTYM-1/8-4	G1/8"	4
PRTYM-M5-6	M5	6
PRTYM-1/8-6	G1/8"	6

СТАНДАРТНАЯ СЕРИЯ | ФИТИНГИ

Серия PRD

- Прямой



Маркировка	Присоединение	Ø
PRD-1/8-4	G1/8"	4
PRD-1/4-4	G1/4"	4
PRD-1/8-6	G1/8"	6
PRD-1/4-6	G1/4"	6
PRD-3/8-6	G3/8"	6
PRD-1/8-8	G1/8"	8
PRD-1/4-8	G1/4"	8
PRD-3/8-8	G3/8"	8
PRD-1/2-8	G1/2"	8
PRD-1/8-10	G1/8"	10
PRD-1/4-10	G1/4"	10
PRD-3/8-10	G3/8"	10
PRD-1/2-10	G1/2"	10
PRD-1/4-12	G1/4"	12
PRD-3/8-12	G3/8"	12
PRD-1/2-12	G1/2"	12
PRD-1/4-16	G1/4"	16
PRD-3/8-16	G3/8"	16
PRD-1/2-16	G1/2"	16

Серия PRDA

- Прямой
- Внутренний шестигранник



Маркировка	Присоединение	Ø
PRDA-M5-4	M5	4
PRDA-1/8-4	G1/8"	4
PRDA-1/4-4	G1/4"	4
PRDA-M5-6	M5	6
PRDA-1/8-6	G1/8"	6
PRDA-1/4-6	G1/4"	6
PRDA-3/8-6	G3/8"	6
PRDA-1/8-8	G1/8"	8
PRDA-1/4-8	G1/4"	8
PRDA-3/8-8	G3/8"	8
PRDA-1/2-8	G1/2"	8
PRDA-1/8-10	G1/8"	10
PRDA-1/4-10	G1/4"	10
PRDA-3/8-10	G3/8"	10
PRDA-1/2-10	G1/2"	10
PRDA-1/4-12	G1/4"	12
PRDA-3/8-12	G3/8"	12
PRDA-1/2-12	G1/2"	12
PRDA-3/8-16	G3/8"	16
PRDA-1/2-16	G1/2"	16

Серия PRDD

- Прямой
- Внутренняя резьба
- Внешний шестигранник



Маркировка	Присоединение	Ø
PRDD-1/8-4	G1/8"	4
PRDD-1/4-4	G1/4"	4
PRDD-1/8-6	G1/8"	6
PRDD-1/4-6	G1/4"	6
PRDD-3/8-6	G3/8"	6
PRDD-1/8-8	G1/8"	8
PRDD-1/4-8	G1/4"	8
PRDD-3/8-8	G3/8"	8
PRDD-1/2-8	G1/2"	8
PRDD-1/8-10	G1/8"	10
PRDD-1/4-10	G1/4"	10
PRDD-3/8-10	G3/8"	10
PRDD-1/2-10	G1/2"	10
PRDD-1/4-12	G1/4"	12
PRDD-3/8-12	G3/8"	12
PRDD-1/2-12	G1/2"	12

Серия PRL

- Угловой



Маркировка	Присоединение	Ø
PRL-M5-4	M5	4
PRL-1/4-4	G1/4"	4
PRL-1/8-6	G1/8"	6
PRL-1/4-6	G1/4"	6
PRL-3/8-6	G3/8"	6
PRL-1/8-8	G1/8"	8
PRL-1/4-8	G1/4"	8
PRL-3/8-8	G3/8"	8
PRL-1/2-8	G1/2"	8
PRL-1/8-10	G1/8"	10
PRL-1/4-10	G1/4"	10
PRL-3/8-10	G3/8"	10
PRL-1/2-10	G1/2"	10
PRL-1/8-12	G1/8"	12
PRL-1/4-12	G1/4"	12
PRL-3/8-12	G3/8"	12
PRL-1/2-12	G1/2"	12
PRL-1/4-16	G1/4"	16
PRL-3/8-16	G3/8"	16
PRL-1/2-16	G1/2"	16

Серия PRLU

- Угловой
- Удлиненный



Маркировка	Присоединение	Ø
PRLU-M5-4	M5	4
PRLU-1/8-4	G1/8"	4
PRLU-M5-6	M5	6
PRLU-1/8-6	G1/8"	6
PRLU-1/4-6	G1/4"	6
PRLU-3/8-6	G3/8"	6
PRLU-1/8-8	G1/8"	8
PRLU-1/4-8	G1/4"	8
PRLU-3/8-8	G3/8"	8
PRLU-1/2-8	G1/2"	8
PRLU-1/8-10	G1/8"	10
PRLU-1/4-10	G1/4"	10
PRLU-3/8-10	G3/8"	10
PRLU-1/2-10	G1/2"	10
PRLU-1/4-12	G1/4"	12
PRLU-3/8-12	G3/8"	12
PRLU-1/2-12	G1/2"	12

Серия PRLD

- Угловой



Маркировка	Присоединение	Ø
PRLD-1/8-4	G1/8"	4
PRLD-1/4-4	G1/4"	4
PRLD-1/8-6	G1/8"	6
PRLD-1/4-6	G1/4"	6
PRLD-3/8-6	G3/8"	6
PRLD-1/8-8	G1/8"	8
PRLD-1/4-8	G1/4"	8
PRLD-3/8-8	G3/8"	8
PRLD-1/2-8	G1/2"	8
PRLD-1/8-10	G1/8"	10
PRLD-1/4-10	G1/4"	10
PRLD-3/8-10	G3/8"	10
PRLD-1/2-10	G1/2"	10
PRLD-1/4-12	G1/4"	12
PRLD-3/8-12	G3/8"	12
PRLD-1/2-12	G1/2"	12

Серия PRTO

- Т-образный тройник



Маркировка	Присоединение	Ø
PRTO-M5-4	M5	4
PRTO-1/8-4	G1/8"	4
PRTO-M5-6	M5	6
PRTO-1/8-6	G1/8"	6
PRTO-1/4-6	G1/4"	6
PRTO-3/8-6	G3/8"	6
PRTO-1/8-8	G1/8"	8
PRTO-1/4-8	G1/4"	8
PRTO-3/8-8	G3/8"	8
PRTO-1/2-8	G1/2"	8
PRTO-1/8-10	G1/8"	10
PRTO-1/4-10	G1/4"	10
PRTO-3/8-10	G3/8"	10
PRTO-1/2-10	G1/2"	10
PRTO-1/4-12	G1/4"	12
PRTO-3/8-12	G3/8"	12
PRTO-1/2-12	G1/2"	12

Серия PRTY

- Т-образный тройник



Маркировка	Присоединение	Ø
PRTY-M5-4	M5	4
PRTY-1/8-4	G1/8"	4
PRTY-1/8-6	G1/8"	6
PRTY-1/4-6	G1/4"	6
PRTY-3/8-6	G3/8"	6
PRTY-1/8-8	G1/8"	8
PRTY-1/4-8	G1/4"	8
PRTY-3/8-8	G3/8"	8
PRTY-1/2-8	G1/2"	8
PRTY-1/8-10	G1/8"	10
PRTY-1/4-10	G1/4"	10
PRTY-3/8-10	G3/8"	10
PRTY-1/2-10	G1/2"	10
PRTY-1/4-12	G1/4"	12
PRTY-3/8-12	G3/8"	12
PRTY-1/2-12	G1/2"	12

Серия PRYO

- Y-образный тройник



Маркировка	Присоединение	Ø
PRYO-M5-4	M5	4
PRYO-1/8-4	G1/8"	4
PRYO-M5-6	M5	6
PRYO-1/8-6	G1/8"	6
PRYO-1/4-6	G1/4"	6
PRYO-3/8-6	G3/8"	6
PRYO-1/8-8	G1/8"	8
PRYO-1/4-8	G1/4"	8
PRYO-3/8-8	G3/8"	8
PRYO-1/2-8	G1/2"	8
PRYO-1/8-10	G1/8"	10
PRYO-1/4-10	G1/4"	10
PRYO-3/8-10	G3/8"	10
PRYO-1/2-10	G1/2"	10
PRYO-1/4-12	G1/4"	12
PRYO-3/8-12	G3/8"	12
PRYO-1/2-12	G1/2"	12

СТАНДАРТНАЯ СЕРИЯ | ФИТИНГИ

Серия PRP

- Панельный монтаж



Маркировка	Ø
PRP-4	4
PRP-6	6
PRP-8	8
PRP-10	10
PRP-12	12

Серия PRDDP

- Панельный монтаж



Маркировка	Присоединение	Ø
PRDDP-1/8-4	G1/8"	4
PRDDP-1/4-4	G1/4"	4
PRDDP-1/8-6	G1/8"	6
PRDDP-1/4-6	G1/4"	6
PRDDP-3/8-6	G3/8"	6
PRDDP-1/8-8	G1/8"	8
PRDDP-1/4-8	G1/4"	8
PRDDP-3/8-8	G3/8"	8
PRDDP-1/2-8	G1/2"	8
PRDDP-1/8-10	G1/8"	10
PRDDP-1/4-10	G1/4"	10
PRDDP-3/8-10	G3/8"	10
PRDDP-1/2-10	G1/2"	10
PRDDP-1/4-12	G1/4"	12
PRDDP-3/8-12	G3/8"	12
PRDDP-1/2-12	G1/2"	12

Серия PRT

- Т-образный тройник



Маркировка	Ø
PRT-4	4
PRT-6	6
PRT-8	8
PRT-10	10
PRT-12	12
PRT-16	16

Серия PRTD

- Т-образный тройник



Маркировка	Ø1	Ø2
PRTD-6-4	6	4
PRTD-4-6	4	6
PRTD-8-6	8	6
PRTD-6-8	6	8
PRTD-10-8	10	8
PRTD-8-10	8	10
PRTD-12-10	12	10
PRTD-10-12	10	12

Серия PRY

- Y-образный тройник



Маркировка	Ø
PRY-4	4
PRY-6	6
PRY-8	8
PRY-10	10
PRY-12	12
PRY-16	16

Серия PRYD

- Y-образный тройник

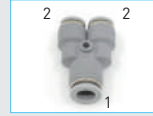

Маркировка	Ø1	Ø2
PRYD-6-4	6	4
PRYD-8-6	8	6
PRYD-10-8	10	8
PRYD-12-10	12	10

Серия PRQ

- X-образный разветвитель



Маркировка	Ø
PRQ-4	4
PRQ-6	6
PRQ-8	8
PRQ-10	10
PRQ-12	12

Серия PRN

- Муфта



Маркировка	Ø
PRN-4	4
PRN-6	6
PRN-8	8
PRN-10	10
PRN-12	12
PRN-16	16

Серия PRND

- Муфта



Маркировка	Ø1	Ø2
PRND-6-4	6	4
PRND-8-6	8	6
PRND-10-6	10	6
PRND-10-8	10	8
PRND-12-8	12	8
PRND-12-10	12	10
PRND-16-12	16	12

Серия PRNL

- Угловой



Маркировка	Ø
PRNL-4	4
PRNL-6	6
PRNL-8	8
PRNL-10	10
PRNL-12	12
PRNL-16	16

Серия PRK

- Заглушка



Маркировка	Ø
PRK-4	4
PRK-6	6
PRK-8	8
PRK-10	10
PRK-12	12

Серия PRRD

- Втулка переходная



Маркировка	Ø1	Ø2
PRRD-6-4	6	4
PRRD-8-4	8	4
PRRD-8-6	8	6
PRRD-10-6	10	6
PRRD-10-8	10	8
PRRD-12-8	12	8
PRRD-12-10	12	10

Серия PRHK

- Заглушка



Маркировка	Ø
PRHK4	4
PRHK6	6
PRHK8	8
PRHK10	10
PRHK12	12
PRHK16	16

Серия PR2D

- Коллектор



Маркировка	Присоединение	Ø
PR2D-1/8-6	G1/8"	6
PR2D-1/4-6	G1/4"	6
PR2D-3/8-6	G3/8"	6
PR2D-1/8-8	G1/8"	8
PR2D-1/4-8	G1/4"	8
PR2D-3/8-8	G3/8"	8
PR2D-1/4-10	G1/4"	10
PR2D-3/8-10	G3/8"	10
PR2D-1/2-10	G1/2"	10
PR2D-3/8-12	G3/8"	12
PR2D-1/2-12	G1/2"	12

Серия PR3D

- Коллектор



Маркировка	Присоединение	Ø
PR3D-1/8-4	G1/8"	4
PR3D-1/4-6	G1/4"	6
PR3D-3/8-6	G3/8"	6
PR3D-1/8-6	G1/8"	6
PR3D-1/8-8	G1/8"	8
PR3D-1/4-8	G1/4"	8
PR3D-3/8-8	G3/8"	8
PR3D-1/4-10	G1/4"	10
PR3D-3/8-10	G3/8"	10
PR3D-1/2-10	G1/2"	10
PR3D-1/4-12	G1/4"	12
PR3D-3/8-12	G3/8"	12
PR3D-1/2-12	G1/2"	12

СТАНДАРТНАЯ СЕРИЯ | ФИТИНГИ

Серия PR4D

- Коллектор



Маркировка	Присоединение	Ø
PR4D-1/8-6	G1/8"	6
PR4D-1/8-8	G1/8"	8
PR4D-1/4-8	G1/4"	8
PR4D-1/4-10	G1/4"	10
PR4D-3/8-10	G3/8"	10
PR4D-3/8-12	G3/8"	12
PR4D-1/2-12	G1/2"	12

Серия PR6D

- Коллектор



Маркировка	Присоединение	Ø
PR6D-1/8-6	G1/8"	6
PR6D-1/8-8	G1/8"	8
PR6D-1/4-8	G1/4"	8
PR6D-1/4-10	G1/4"	10
PR6D-3/8-10	G3/8"	10
PR6D-3/8-12	G3/8"	12
PR6D-1/2-12	G1/2"	12

МЕТАЛЛИЧЕСКИЕ | ФИТИНГИ

Серия PRBD

- Прямой



Маркировка	Присоединение	Ø
PRBD-1/8-4	G1/8"	4
PRBD-1/4-4	G1/4"	4
PRBD-1/8-6	G1/8"	6
PRBD-1/4-6	G1/4"	6
PRBD-1/8-8	G1/8"	8
PRBD-1/4-8	G1/4"	8
PRBD-3/8-8	G3/8"	8
PRBD-1/8-10	G1/8"	10
PRBD-1/4-10	G1/4"	10
PRBD-3/8-10	G3/8"	10
PRBD-1/2-10	G1/2"	10
PRBD-1/4-12	G1/4"	12
PRBD-3/8-12	G3/8"	12
PRBD-1/2-12	G1/2"	12

Серия PRBL

- Угловой



Маркировка	Присоединение	Ø
PRBL-1/8-4	G1/8"	4
PRBL-1/4-4	G1/4"	4
PRBL-1/8-6	G1/8"	6
PRBL-1/4-6	G1/4"	6
PRBL-1/8-8	G1/8"	8
PRBL-1/4-8	G1/4"	8
PRBL-3/8-8	G3/8"	8
PRBL-1/8-10	G1/8"	10
PRBL-1/4-10	G1/4"	10
PRBL-3/8-10	G3/8"	10
PRBL-1/2-10	G1/2"	10
PRBL-1/4-12	G1/4"	12
PRBL-3/8-12	G3/8"	12
PRBL-1/2-12	G1/2"	12

Серия PRBTO

- Т-образный тройник



Маркировка	Присоединение	Ø
PRBTO-1/8-4	G1/8"	4
PRBTO-1/4-4	G1/4"	4
PRBTO-1/8-6	G1/8"	6
PRBTO-1/4-6	G1/4"	6
PRBTO-1/8-8	G1/8"	8
PRBTO-1/4-8	G1/4"	8
PRBTO-3/8-8	G3/8"	8
PRBTO-1/4-10	G1/4"	10
PRBTO-3/8-10	G3/8"	10
PRBTO-1/2-10	G1/2"	10
PRBTO-3/8-12	G3/8"	12
PRBTO-1/2-12	G1/2"	12

Серия PRBT

- Т-образный тройник



Маркировка	Ø
PRBT-4	4
PRBT-6	6
PRBT-8	8
PRBT-10	10
PRBT-12	12

Серия PRBY

- Y-образный тройник



Маркировка	Ø
PRBY-4	4
PRBY-6	6
PRBY-8	8
PRBY-10	10
PRBY-12	12

Серия PRBN

- Муфта



Маркировка	Ø
PRBN-4	4
PRBN-6	6
PRBN-8	8
PRBN-10	10
PRBN-12	12

Серия PRBRD

- Муфта



Маркировка	Ø1	Ø2
PRBRD-6-4	6	4
PRBRD-8-6	8	6
PRBRD-10-6	10	6
PRBRD-10-8	10	8
PRBRD-12-8	12	8
PRBRD-12-10	12	10

Серия PRBP

- Панельный монтаж



Маркировка	Ø
PRBP-4	4
PRBP-6	6
PRBP-8	8
PRBP-10	10
PRBP-12	12

РЕЗЬБОВЫЕ СОЕДИНЕНИЯ | ФИТИНГИ

Серия PKT

- Заглушка



Маркировка	Присоединение
PKT-M5	M5 ^{PPR}
PKT-1/8	G1/8"
PKT-1/4	G1/4"
PKT-3/8	G3/8"
PKT-1/2	G1/2"

Серия PPR

- Футорка



Маркировка	1	2
PPR-1/8-1/4	G1/8"	G1/4"
PPR-1/4-3/8	G1/4"	G3/8"
PPR-3/8-1/2	G3/8"	G1/2"
PPR-1/2-3/4	G1/2"	G3/4"
PPR-3/4-1	G3/4"	G1"
PPR-1/8-3/8	G1/8"	G3/8"
PPR-1/4-1/2	G1/4"	G1/2"
PPR-1/2-1	G1/2"	G1"

Серия BNE

- Ниппель «ёлочка»



Маркировка	Присоединение	Ø
BNE-1/4-7	G1/4"	7
BNE-1/4-9	G1/4"	9
BNE-1/4-12	G1/4"	12
BNE-3/8-12	G3/8"	12
BNE-1/2-12	G1/2"	12
BNE-1/2-17	G1/2"	17

Серия BFL

- Удлинитель



Маркировка	Присоединение
BFL-1/8 (35 мм)	G1/8"
BFL-1/4 (43 мм)	G1/4"

Серия BOR

- Уплотнительное кольцо



Маркировка	Присоединение
BOR-1/4	G1/4"
BOR-1/8	G1/8"
BOR-3/8	G3/8"
BOR-1/2	G1/2"

Серия PPN

- Ниппель



Маркировка	1	2
PPN-1/8-1/8	G1/8"	G1/8"
PPN-1/8-1/4	G1/8"	G1/4"
PPN-1/4-1/4	G1/4"	G1/4"
PPN-1/4-3/8	G1/4"	G3/8"
PPN-3/8-3/8	G3/8"	G3/8"
PPN-3/8-1/2	G3/8"	G1/2"
PPN-1/2-1/2	G1/2"	G1/2"
PPN-1/2-3/4	G1/2"	G3/4"
PPN-3/4-1	G3/4"	G1"

Серия BND

- Ниппель



Маркировка	1	2
BND-M5-1/8	M5	G1/8"
BND-1/8	G1/8"	G1/8"
BND-1/8-1/4	G1/8"	G1/4"
BND-1/8-3/8	G1/8"	G3/8"
BND-1/4	G1/4"	G1/4"
BND-1/4-1/2	G1/4"	G1/2"
BND-1/4-3/8	G1/4"	G3/8"
BND-3/8	G3/8"	G3/8"
BND-3/4	G3/4"	G3/4"
BND-3/8-1/2	G3/8"	G1/2"
BND-1/2	G1/2"	G1/2"
BND-1/2-3/4	G1/2"	G3/4"

Серия BMFD

- Переходник



Маркировка	1	2
BMFD-M5-1/8	M5	G1/8"
BMFD-1/8-1/4	G1/8"	G1/4"
BMFD-1/4-1/2	G1/4"	G1/2"
BMFD-1/4-3/8	G1/4"	G3/8"
BMFD-3/8-1/2	G3/8"	G1/2"

Серия BFFD

- Муфта



Маркировка	Присоединение
BFFD-1/8	G1/8"
BFFD-1/4	G1/4"
BFFD-3/8	G3/8"
BFFD-1/2	G1/2"

Серия BNL

- Угловой



Маркировка	Присоединение
BNL-1/8	G1/8"
BNL-1/4	G1/4"
BNL-3/8	G3/8"
BNL-1/2	G1/2"

Серия BNFL

- Угловой



Маркировка	Присоединение
BNFL-1/8	G1/8"
BNFL-1/4	G1/4"
BNFL-3/8	G3/8"

Серия BFT

- Т-образный тройник



Маркировка	Присоединение
BFT-1/8	G1/8"
BFT-1/4	G1/4"
BFT-3/8	G3/8"
BFT-1/2	G1/2"

Серия BMFT

- Т-образный тройник



Маркировка	Присоединение
BMFT-1/8	G1/8"
BMFT-1/4	G1/4"
BMFT-3/8	G3/8"
BMFT-1/2	G1/2"

Серия BFMT

- Т-образный тройник



Маркировка	Присоединение
BFMT-1/8	G1/8"
BFMT-1/4	G1/4"
BFMT-3/8	G3/8"
BFMT-1/2	G1/2"

Серия BRSF M

- Розетка



Маркировка	Присоединение
BRSF-1/4M	G1/4" наруж.
BRSF-3/8M	G3/8" наруж.
BRSF-1/2M	G1/2" наруж.

Серия BRSM M

- Штекер



Маркировка	Присоединение
BRSM-1/4M	G1/4" наруж.
BRSM-3/8M	G3/8" наруж.
BRSM-1/2M	G1/2" наруж.

Серия BRSF F

- Розетка



Маркировка	Присоединение
BRSF-1/4F	G1/4" внутр.
BRSF-3/8F	G3/8" внутр.
BRSF-1/2F	G1/2" внутр.

Серия BRSM F

- Штекер



Маркировка	Присоединение
BRSM-1/4F	G1/4" внутр.
BRSM-3/8F	G3/8" внутр.
BRSM-1/2F	G1/2" внутр.

ИЗ НЕРЖАВЕЮЩЕЙ СТАЛИ | ФИТИНГИ

Серия PRPD

- Прямой



Маркировка	Присоединение	Ø
PRPD-M5-4	M5	4
PRPD-1/8-4	G1/8"	4
PRPD-M5-6	M5	6
PRPD-1/8-6	G1/8"	6
PRPD-1/4-6	G1/4"	6
PRPD-3/8-6	G3/8"	6
PRPD-1/8-8	G1/8"	8
PRPD-1/4-8	G1/4"	8
PRPD-3/8-8	G3/8"	8
PRPD-1/4-10	G1/4"	10
PRPD-3/8-10	G3/8"	10
PRPD-1/2-10	G1/2"	10
PRPD-1/4-12	G1/4"	12
PRPD-3/8-12	G3/8"	12
PRPD-1/2-12	G1/2"	12

Серия PRPT

- Т-образный тройник



Маркировка	Ø
PRPT-4	4
PRPT-6	6
PRPT-8	8
PRPT-10	10
PRPT-12	12

Серия PRPL

- Угловой



Маркировка	Присоединение	Ø
PRPL-M5-4	M5	4
PRPL-1/8-4	G1/8"	4
PRPL-M5-6	M5	6
PRPL-1/8-6	G1/8"	6
PRPL-1/4-6	G1/4"	6
PRPL-3/8-6	G3/8"	6
PRPL-1/8-8	G1/8"	8
PRPL-1/4-8	G1/4"	8
PRPL-3/8-8	G3/8"	8
PRPL-1/4-10	G1/4"	10
PRPL-3/8-10	G3/8"	10
PRPL-1/2-10	G1/2"	10
PRPL-1/4-12	G1/4"	12
PRPL-3/8-12	G3/8"	12
PRPL-1/2-12	G1/2"	12

Серия PRPTD

- Т-образный тройник



Маркировка	Ø1	Ø2
PRPTD-6-4	6	4
PRPTD-8-6	8	6
PRPTD-10-8	10	8
PRPTD-12-10	12	10

Серия PRPND

- Муфта



Маркировка	Ø1	Ø2
PRPND-6-4	6	4
PRPND-8-6	8	6
PRPND-10-8	10	8
PRPND-12-10	12	10

Серия PRPN

- Муфта



Маркировка	Ø
PRPN-4	4
PRPN-6	6
PRPN-8	8
PRPN-10	10
PRPN-12	12

Серия PRPP

- Панельный монтаж



Маркировка	Ø
PRPP-6	6
PRPP-8	8
PRPP-10	10
PRPP-12	12

ДРОССЕЛИ И КЛАПАНЫ | ДРОССЕЛИ, КЛАПАНЫ, ГЛУШИТЕЛИ

Серия РНКМ

- Пластиковый дроссель



Маркировка	Присоединение	Ø
РНКМ-М5-4	М5	4
РНКМ-М5-6	М5	6

Серия РНК1

- Пластиковый дроссель
- Дросселирование в обе стороны



Маркировка	Присоединение	Ø
РНК1-1/8-4	G1/8"	4
РНК1-1/4-4	G1/4"	4
РНК1-1/8-6	G1/8"	6
РНК1-1/4-6	G1/4"	6
РНК1-3/8-6	G3/8"	6
РНК1-1/8-8	G1/8"	8
РНК1-1/4-8	G1/4"	8
РНК1-3/8-8	G3/8"	8
РНК1-1/2-8	G1/2"	8
РНК1-1/8-10	G1/8"	10
РНК1-1/4-10	G1/4"	10
РНК1-3/8-10	G3/8"	10
РНК1-1/2-10	G1/2"	10
РНК1-1/4-12	G1/4"	12
РНК1-3/8-12	G3/8"	12
РНК1-1/2-12	G1/2"	12

Серия РНК2

- Пластиковый дроссель
- Компактная серия



Маркировка	Присоединение	Ø
РНК2-М5-4	М5	4
РНК2-1/8-4	R1/8"	4
РНК2-М5-6	М5	6
РНК2-1/8-6	R1/8"	6
РНК2-1/4-6	R1/4"	6
РНК2-1/8-8	R1/8"	8
РНК2-1/4-8	R1/4"	8
РНК2-3/8-8	R3/8"	8
РНК2-1/4-10	R1/4"	10
РНК2-3/8-10	R3/8"	10
РНК2-1/2-10	R1/2"	10
РНК2-3/8-12	R3/8"	12
РНК2-1/2-12	R1/2"	12

Серия РНК3

- Пластиковый дроссель
- Компактная серия

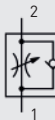

Маркировка	Присоединение	Ø
РНК3-М5-4	М5	4
РНК3-1/8-4	G1/8"	4
РНК3-1/4-4	G1/4"	4
РНК3-М5-6	М5	6
РНК3-1/8-6	G1/8"	6
РНК3-1/4-6	G1/4"	6
РНК3-3/8-6	G3/8"	6
РНК3-1/8-8	G1/8"	8
РНК3-1/4-8	G1/4"	8
РНК3-3/8-8	G3/8"	8
РНК3-1/2-8	G1/2"	8
РНК3-1/8-10	G1/8"	10
РНК3-1/4-10	G1/4"	10
РНК3-3/8-10	G3/8"	10
РНК3-1/2-10	G1/2"	10
РНК3-1/4-12	G1/4"	12
РНК3-3/8-12	G3/8"	12
РНК3-1/2-12	G1/2"	12

Серия РВНК

- Металлический дроссель



Маркировка	Присоединение	Ø
РВНК-М5-4	М5	4
РВНК-1/8-4	G1/8"	4
РВНК-1/4-4	G1/4"	4
РВНК-М5-6	М5	6
РВНК-1/8-6	G1/8"	6
РВНК-1/4-6	G1/4"	6
РВНК-1/8-8	G1/8"	8
РВНК-1/4-8	G1/4"	8
РВНК-3/8-8	G3/8"	8
РВНК-1/4-10	G1/4"	10
РВНК-3/8-10	G3/8"	10

Серия РРНК

- Дроссель из нержавеющей стали



Маркировка	Присоединение	Ø
РРНК-1/8-4	G1/8"	4
РРНК-1/4-4	G1/4"	4
РРНК-1/8-6	G1/8"	6
РРНК-1/4-6	G1/4"	6
РРНК-1/8-8	G1/8"	8
РРНК-1/4-8	G1/4"	8
РРНК-3/8-8	G3/8"	8
РРНК-1/4-10	G1/4"	10
РРНК-3/8-10	G3/8"	10
РРНК-1/2-10	G1/2"	10
РРНК-1/4-12	G1/4"	12
РРНК-3/8-12	G3/8"	12
РРНК-1/2-12	G1/2"	12

Серия РНК

- Цанговый дроссель трубного монтажа



Маркировка	Ø
РНК-4	4
РНК-6	6
РНК-8	8
РНК-10	10
РНК-12	12

Серия РНК

- Резьбовой дроссель трубного монтажа



Маркировка	Присоединение
РНК-1/8	G1/8"
РНК-1/4	G1/4"
РНК-3/8	G3/8"
РНК-1/2	G1/2"

Серия РНВ

- Цанговый отсечной клапан со сбросом давления

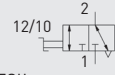

Маркировка	Ø
РНВ-6	6
РНВ-8	8
РНВ-10	10
РНВ-12	12

Серия ВНР

- Резьбовой обратный клапан



Маркировка	Присоединение
ВНР-1/8	G1/8"
ВНР-1/4	G1/4"
ВНР-1/2	G1/2"

Серия РСЕ

- Клапан быстрого выхлопа

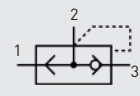

Маркировка	Присоединение
РСЕ-1/8	G1/8"
РСЕ-1/4	G1/4"
РСЕ-3/8	G3/8"
РСЕ-1/2	G1/2"
РСЕ-3/4	G3/4"

Серия РРСВ

- Управляемый обратный клапан

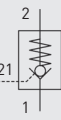

Маркировка	Присоединение
РРСВ-1/8	G1/8"
РРСВ-1/4	G1/4"
РРСВ-3/8	G3/8"
РРСВ-1/2	G1/2"

Серия ВВИ

- Логический элемент «И»

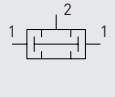

Маркировка	Присоединение
ВВИ-1/8	G1/8"

Серия ВВР

- Логический элемент «ИЛИ»

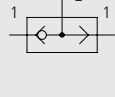

Маркировка	Присоединение
ВВР-1/4	G1/8"

ГЛУШИТЕЛИ | ДРОССЕЛИ, КЛАПАНЫ, ГЛУШИТЕЛИ

Серия PSKS

- Латунный

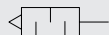

Маркировка	Присоединение
PSKS-M5	M5
PSKS-1/8	G1/8"
PSKS-1/4	G1/4"
PSKS-3/8	G3/8"
PSKS-1/2	G1/2"
PSKS-3/4	G3/4"
PSKS-1	G1"

Серия PSUS

- Латунный удлиненный



Маркировка	Присоединение
PSUS-M5	M5
PSUS-1/8	G1/8"
PSUS-1/4	G1/4"
PSUS-3/8	G3/8"
PSUS-1/2	G1/2"
PSUS-3/4	G3/4"
PSUS-1	G1"

Серия PSUN

- Никелированный удлиненный



Маркировка	Присоединение
PSUN-1/8	G1/8"
PSUN-1/4	G1/4"
PSUN-3/8	G3/8"
PSUN-1/2	G1/2"

Серия PSPK

- Пластиковый

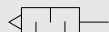

Маркировка	Присоединение
PSPK-G-M5	M5
PSPK-G-1/8	G1/8"
PSPK-G-1/4	G1/4"
PSPK-G-3/8	G3/8"
PSPK-G-1/2	G1/2"
PSPK-G-3/4	G3/4"
PSPK-G-1	G1"
PSPK-S-1/8	G1/8"
PSPK-S-1/4	G1/4"
PSPK-S-3/8	G3/8"
PSPK-S-1/2	G1/2"

Серия PSAS

- Латунный регулируемый

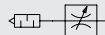

Маркировка	Присоединение
PSAS-1/8	G1/8"
PSAS-1/4	G1/4"
PSAS-3/8	G3/8"
PSAS-1/2	G1/2"

Серия PSA

- Металлический регулируемый



Маркировка	Присоединение
PSA-1/8	G1/8"
PSA-1/4	G1/4"
PSA-3/8	G3/8"
PSA-1/2	G1/2"

Серия PSP

- Пластиковый

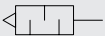

Маркировка	Присоединение
PSP-M5	M5
PSP-1/8	G1/8"
PSP-1/4	G1/4"
PSP-1/2	G1/2"

Серия PSM

- Удлиненный

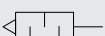

Маркировка	Присоединение
PSM-1/8	G1/8"
PSM-1/4	G1/4"
PSM-1/2	G1/2"
PSM-3/4	G3/4"
PSM-1	G1"

ПОЛИУРЕТАНОВЫЕ | ТРУБКИ



ТЕХНИЧЕСКИЕ ХАРАКТЕРИСТИКИ		4x2.5	6x4	8x5.5	10x6.5	12x8	16x12	
Наружный диаметр	мм	4	6	8	10	12	16	
Внутренний диаметр	мм	2.5	4	5.5	6.5	8	12	
Толщина стенки	мм	0.75	1	1.25	1.75	2	2	
Мин. радиус изгиба	мм	10	15	20	20	30	70	
Твердость по Шору		98A	60D	60D	98A	98A	98A	
Рабочее давление в зависимости от окружающей температуры:								
	• при + 23 °С	бар	11.9	11.6	10.9	11.2	9.9	7.6
	• при + 30 °С	бар	9.9	9.6	9.0	9.3	8.2	6.3
	• при + 40 °С	бар	8.6	8.3	7.8	8.1	7.1	5.5
	• при + 50 °С	бар	7.8	7.3	6.9	7.2	6.3	4.9
	• при + 60 °С	бар	6.1	5.8	5.4	5.7	5.0	3.9
	• при + 70 °С	бар	5.1	4.6	4.4	4.8	4.3	3.3
Давление на разрыв при + 23 °С	бар	36	35	33	34	30	23	
Рабочая температура	°С	от - 20 до + 70						
Вес в зависимости длины	кг / 100 м	0.99	1.93	3.26	5.58	7.72	10.8	
Отклонение длины	мм	± 0.1	± 0.1	± 0.1	± 0.15	± 0.15	± 0.2	

Расшифровка маркировки

PNRU Серия	M Цвет	12x8 Размер
PNRU Полиуретановая трубка	S Черный	4x2.5
	G Серый/Серебряный	6x4
	M Синий	8x5.5
	MT Прозрачный синий	10x6.5
	KT Прозрачный красный	12x8
	T Прозрачный	16x12

СПИРАЛЬНЫЕ ПОЛИУРЕТАНОВЫЕ | ТРУБКИ



ТЕХНИЧЕСКИЕ ХАРАКТЕРИСТИКИ		6x4	8x5	10x6.5	12x8
Наружный диаметр	мм	6	8	10	12
Внутренний диаметр	мм	4	5.5	6.5	8
Толщина стенки	мм	1	1.55	1.75	2
Комплектация фитингами		Нет		Да	
Присоединение		-	1/4"	1/4"	3/8"
Рабочая длина					
	• без фитингов	3 м		3 м, 3.5 м, 5 м, 7.5 м	
	• с фитингами	-		3.5 м, 7.5 м	
Рабочее давление при + 23 °С	бар	11.6	12.5	11.2	10
Давление на разрыв при + 23 °С	бар	35	38	34	30
Рабочая температура	°С	от - 20 до + 70			

Расшифровка маркировки

• Без фитингов

PSPU Серия	М Цвет	6x4 Размер	3 Рабочая длина
PSPU Спиральная трубка с прямыми концами	М Синий	6x4	3
		8x5	3.5
		10x6.5	5
		12x8	7.5

• С фитингами

PSGPU Серия	М Цвет	8x5 Размер	7.5 Рабочая длина	1/4 Присоединение
PSGPU Спиральная трубка с фитингами	М Синий	8x5	3.5	1/4 G1/4" для трубок 8x5 мм, 10x6.5 мм
		10x6.5	7.5	3/8 G3/8" для трубок 12x8 мм

ПОЛИАМИДНЫЕ (PA12) | ТРУБКИ



ТЕХНИЧЕСКИЕ ХАРАКТЕРИСТИКИ	4x2.5	6x4	8x6	10x8	12x9	16x12
Наружный диаметр мм	4	6	6	10	12	16
Внутренний диаметр мм	2.5	4	8	8	9	12
Толщина стенки мм	0.75	1	1	1	1.5	2
Мин. радиус изгиба мм	12	14	22	27	29	67
Рабочее давление в зависимости от окружающей температуры:						
• в диапазоне от - 40 до + 20 °С бар	31	29	21	16	21	21
• при + 50 °С бар	20	18	13	10	13	13
• при + 80 °С бар	15	14	10	7.5	10	13
Давление на разрыв при + 23 °С бар	93	87	63	48	63	63
Рабочая температура °С	от - 40 до + 100					
Вес в зависимости длины кг / 100 м	1.6	1.82	2.27	2.91	5.01	4.5
Отклонение длины мм	± 0.1	± 0.1	± 0.1	± 0.15	± 0.15	± 0.15

Расшифровка маркировки

РНРА Серия	S Цвет	10x8 (PA12) Размер
РНРА Полиамидная трубка	S Черный BT Белый	4x2.5 (PA12) 6x4 (PA12) 8x6 (PA12) 10x8 (PA12) 12x9 (PA12) 16x12 (PA12)

PTFE | ТРУБКИ



ТЕХНИЧЕСКИЕ ХАРАКТЕРИСТИКИ		4x2	6x4	8x6	10x8	12x10	14x12	16x14
Наружный диаметр	мм	4	6	8	10	12	14	16
Внутренний диаметр	мм	2	4	6	8	10	12	14
Толщина стенки	мм	1	1	1	1	1	1	1
Мин. радиус изгиба	мм	16	36	64	100	144	98	90
Рабочее давление в зависимости от окружающей температуры:								
• при + 23 °С	бар	37	23	17	13	10	8	6
• при + 50 °С	бар	31	20	14	11	9	7	5
• при + 100 °С	бар	24	15	11	9	7	5	4
• при + 150 °С	бар	18	12	8	7	5	4	3
• при + 200 °С	бар	13	8	6	5	4	3	2
• при + 250 °С	бар	9	6	4	3	3	2	1
Давление на разрыв при + 23 °С	бар	110	70	50	40	30	25	18
Рабочая температура	°С	от - 20 до + 250						
Вес в зависимости длины	кг / 100 м	2.05	3.45	4.84	6.42	7.6	16.58	
Отклонение длины	мм	± 0.15	± 0.15	± 0.15	± 0.15	± 0.15	± 0.15	± 0.15

Расшифровка маркировки

РНРТФЕ Серия	-	N Цвет	-	8x6 Размер
РНРТФЕ PTFE трубка		N Прозрачный		4x2 6x4 8x6 10x8 12x10 14x12 16x14

ПОЛИЭТИЛЕНОВЫЕ | ТРУБКИ



ТЕХНИЧЕСКИЕ ХАРАКТЕРИСТИКИ		4x2	6x4	8x6	10x8	12x9	16x12
Наружный диаметр	мм	4	6	8	10	12	16
Внутренний диаметр	мм	2	4	6	8	9	12
Толщина стенки	мм	1	1	1	1	1.5	2
Мин. радиус изгиба	мм	12	14	22	27	29	67
Рабочее давление при + 23 °С	бар	22	13	9	7	6	8
Давление на разрыв при + 23 °С	бар	66	39	27	21	18	27
Рабочая температура	°С	от - 20 до + 60					
Вес в зависимости длины	кг / 100 м	0.87	1.45	2.2	2.95	3.6	8.3
Отклонение длины	мм	± 0.1	± 0.1	± 0.1	± 0.1	± 0.15	± 0.15

Расшифровка маркировки

PHPE Серия	S Цвет	10x8 Размер
PHPE Полиэтиленовая трубка	N Прозрачный	4x2
	M Синий	6x4
	S Черный	8x6
		10x8
		12x9
		16x12

ДЛЯ ЗАМЕТОК

A large area for taking notes, consisting of alternating horizontal white and light gray bands.

ДЛЯ ЗАМЕТОК

ДЛЯ ЗАМЕТОК

ДЛЯ ЗАМЕТОК

ДЛЯ ЗАМЕТОК

ДЛЯ ЗАМЕТОК



Краткий каталог 2024

Несмотря на то, что были приняты все меры по обеспечению точности информации, содержащейся в настоящем каталоге, ООО «Пемакс Рус» не будет нести ответственности за любой ущерб, включая положительный или косвенный, вытекающий из использования вышеуказанной информации.

ООО «Пемакс Рус»
420073, г. Казань, ул. А. Кутуя, 86Д
Тел.: 8 800 500 48 89
E-mail: order@pemaks.ru
www.pemaks.ru

Telegram-канал

